

SATAjet X 5500 PHASER



Betriebsanleitung | Упътване за работа | 使用说明书 | Návod k použití
Betjeningsvejledning | Kasutusjuhend | Operating Instructions | Instrucciones
de servicio | Käyttöohje | Mode d'emploi | Οδηγίες λειτουργίας | Üzemeltetési
utasítás | Istruzione d'uso Naudojimo instrukcija | Lietošanas instrukcija |
Gebruikershandleiding | Bruksveiledning | Instrukcja obsługi | Instruções
de funcionamento | Manual de utilizare | Руководство по эксплуатации
Bruksanvisning | Navodilo za obratovanje | Návod na | Kullanım talimatı
Operating Instructions









Index

[DE A] Betriebsanleitung deutsch.....	3
[BG] Упътване за работа български.....	19
[CN] 使用说明书 中文.....	37
[CZ] Návod k použití česky.....	51
[DK] Betjeningsvejledning dansk.....	67
[EE] Kasutusjuhend eesti.....	81
[EN] Operating Instruction english.....	97
[ES] Instrucciones de servicio español.....	113
[FI] Käyttöohje suomi.....	129
[FR BL L] Mode d'emploi français.....	145
[GR] Οδηγίες λειτουργίας ελληνικά.....	161
[HU] Üzemeltetési utasítás magyar.....	179
[IT] Istruzioni d'uso Italiano.....	195
[LT] Naudojimo instrukcija lietuvių k.....	211
[LV] Lietošanas instrukcija latviski.....	227
[NL] gebruikershandleiding Nederlandse.....	243
[NO] Bruksveiledning norsk.....	259
[PL] Instrukcja obsługi polski.....	275
[PT] Instruções de funcionamento português.....	293
[RO] Manual de utilizare română.....	309
[RU] Руководство по эксплуатации русский язык.....	325
[SE] Bruksanvisning svenska.....	343
[SI] Navodilo za obratovanje slovenščina.....	359
[SK] Návod na použitie slovensky.....	375
[TR] Kullanım talimatı türkçe.....	391
[US] Approvals US-english.....	407

Inhaltsverzeichnis [Originalfassung: Deutsch]

1. Symbole	3	8. Reinigen der Lackierpistole	10
2. Technische Daten	3	9. Wartung	11
3. Lieferumfang	5	10. Beheben von Störungen	13
4. Aufbau der Lackierpistole	5	11. Entsorgung	15
5. Bestimmungsgemäße Verwendung	5	12. Kundendienst	15
6. Sicherheitshinweise	5	13. Gewährleistung / Haftung	15
7. Inbetriebnahme	8	14. Ersatzteile	16
		15. EG Konformitätserklärung	17

1. Symbole

	Warnung! vor Gefahr, die zum Tode oder zu schweren Verletzungen führen kann.
	
	Vorsicht! vor gefährlicher Situation, die zu Sachschäden führen kann.
	
	Explosionsgefahr! Warnung vor Gefahr, die zum Tode oder zu schweren Verletzungen führen kann.
	Hinweis! Nützliche Tipps und Empfehlungen.

2. Technische Daten

Pistoleneingangsdruck			
RP	Operating range (Einsatzbereich)	0,5 bar - 2,4 bar	7 psi - 35 psi
	Compliant	max. 2,0 bar	max. 29 psi

Pistoleneingangsdruck			
HVLP	Operating range (Einsatzbereich)	0,5 bar - 2,4 bar	7 psi - 35 psi
	HVLP	max. 2,0 bar	max. 29 psi
	Compliant	> 2,0 bar (Düseninnendruck > 0,7 bar)	> 29 psi (Düseninnendruck > 10 psi)
	Compliant Gesetzgebung Lombardei/Italien	< 2,5 bar Düseninnendruck < 1,0 bar)	< 35 psi (Düseninnendruck < 15 psi)

Spritzabstand			
RP	Operating range (Einsatzbereich)	10 cm - 21 cm	3.9" - 8.3"
	empfohlen	17 cm - 21 cm	6.7" - 8.3"
HVLP	Operating range (Einsatzbereich)	10 cm - 21 cm	3.9" - 8.3"
	empfohlen	10 cm - 15 cm	3.9" - 5.9"

Max. Pistoleneingangsdruck		
	10,0 bar	145 psi

Luftverbrauch bei 2,0 bar Pistoleneingangsdruck		
RP	290 NI/min	10.2 cfm
HVLP	430 NI/min	15.2 cfm

Max. Temperatur des Spritzmediums		
	50 °C	122 °F

Gewicht Version		
ohne Becher	495 g	17.5 oz.
mit RPS-Becher 0,6 l	550 g	19.4 oz.
mit RPS-Becher 0,6 l und digitaler Druckmessung	583 g (mit adam 2)	20.6 oz. (mit adam 2)

Druckluftanschluss	
	1/4" Aussengewinde

3. Lieferumfang

- Lackierpistole mit Düsensatz und Fließbecher
 - Betriebsanleitung
 - Werkzeugsatz
 - CCS-Clips
- Alternative Ausführungen mit:**
- Fließbecher aus Aluminium oder Kunststoff mit unterschiedlichen Füllvolumen

4. Aufbau der Lackierpistole [1]





- | | |
|---|---|
| [1-1] Lackierpistolengriff | [1-9] Tropfsperre |
| [1-2] Abzugsbügel | [1-10] Rund-/Breitstrahlregulierung |
| [1-3] Düsensatz mit Luftdüse, Farbdüse (nicht sichtbar), Farbnadel (nicht sichtbar) | [1-11] Schraube Materialmengenregulierung |
| [1-4] Lackierpistolen-Anschluss mit QCC | [1-12] Kontermutter Materialmengenregulierung |
| [1-5] Fließbecher-Anschluss mit QCC | [1-13] Luftmikrometer |
| [1-6] Lacksieb (nicht sichtbar) | [1-14] Arretierschraube des Luftmikrometers |
| [1-7] Fließbecher-Deckel | [1-15] Luftkolben (nicht sichtbar) |
| [1-8] Fließbecher | [1-16] Druckluftanschluss |
| | [1-17] ColorCode-System (CCS) |

5. Bestimmungsgemäße Verwendung

Die Lackierpistole ist bestimmungsgemäß vorgesehen zum Auftragen von Farben und Lacken sowie anderer geeigneter, fließfähiger Medien (Spritzmedien) mittels Druckluft auf hierfür geeignete Objekte.

6. Sicherheitshinweise

6.1. Allgemeine Sicherheitshinweise

 	Warnung! Vorsicht!
 	
<ul style="list-style-type: none"> • Lesen Sie vor Gebrauch der Lackierpistole alle Sicherheitshinweise und die Bedienungsanleitung aufmerksam und vollständig durch. Die Sicherheitshinweise und vorgegebenen Schritte sind einzuhalten. • Bewahren Sie alle beiliegenden Dokumente auf und geben Sie die Lackierpistole nur zusammen mit diesen Dokumenten weiter. 	

6.2. Lackierpistolen-spezifische Sicherheitshinweise



Warnung! Vorsicht!

▲ DANGER **NOTICE**

- Die örtlichen Sicherheits-, Unfallverhütungs-, Arbeitsschutz- und Umweltschutzvorschriften einhalten!
- Lackierpistole niemals auf Lebewesen richten!
- Verwendung, Reinigung und Wartung nur durch Fachkraft!
- Personen, deren Reaktionsfähigkeit durch Drogen, Alkohol, Medikamente oder auf andere Weise herabgesetzt ist, ist der Umgang mit der Lackierpistole untersagt!
- Lackierpistole niemals bei Beschädigung oder fehlenden Teilen in Betrieb nehmen! Insbesondere nur bei fest eingebauter Arretierschraube **[1-14]** verwenden! Arretierschraube mit Original SATA Kombi-Tool mit max. 1 Nm festziehen.
- Lackierpistole vor jedem Gebrauch überprüfen und ggf. instand setzen!
- Lackierpistole bei Beschädigung sofort außer Betrieb nehmen, vom Druckluftnetz trennen!
- Lackierpistole niemals eigenmächtig umbauen oder technisch verändern!
- Ausschließlich SATA Original-Ersatzteile bzw. -Zubehör verwenden!
- Teile äußerst vorsichtig demontieren und montieren! Ausschließlich mitgeliefertes Spezialwerkzeug verwenden!
- Ausschließlich von SATA empfohlene Waschmaschinen verwenden! Betriebsanleitung beachten!
- Niemals säure-, laugen- oder benzinhaltige Spritzmedien verarbeiten!
- Lackierpistole niemals im Bereich von Zündquellen, wie offenes Feuer, brennende Zigaretten oder nicht explosionsgeschützte elektrische Einrichtungen verwenden!
- Ausschließlich die zum Arbeitsfortschritt notwendige Menge an Lösemittel, Farbe, Lack oder anderer gefährlicher Spritzmedien in die Arbeitsumgebung der Lackierpistole bringen! Diese nach Arbeitsende in bestimmungsgemäße Lagerräume bringen!



6.3. Persönliche Schutzausrüstung

	Warnung!
▲ DANGER	
<ul style="list-style-type: none"> • Bei Verwendung der Lackierpistole sowie bei Reinigung und Wartung immer zugelassenen Atem- und Augenschutz sowie geeignete Schutzhandschuhe und Arbeitskleidung und -schuhe tragen! • Bei Verwendung der Lackierpistole kann ein Schalldruckpegel von 85 dB(A) überschritten werden. Geeigneten Gehörschutz tragen! • Gefährdung durch zu heiße Oberflächen Beim Verarbeiten heißer Materialien (Temperatur grösser als 43 °C; 109.4 °F) entsprechende Schutzkleidung tragen. 	



Bei Verwendung der Lackierpistole werden keine Vibrationen auf Körperteile des Bedieners übertragen. Die Rückstoßkräfte sind gering.

6.4. Verwendung in explosionsgefährdeten Bereichen

Die Lackierpistole ist zur Verwendung / Aufbewahrung in explosionsgefährdeten Bereichen der Ex-Zone 1 und 2 zugelassen. Die Produktkennzeichnung ist zu beachten.

 	Warnung! Explosionsgefahr!
▲ DANGER 	
<ul style="list-style-type: none"> • Folgende Verwendungen und Handlungen führen zum Verlust des Explosionsschutzes und sind daher <u>verboten</u>: • Lackierpistole in explosionsgefährdete Bereiche der Ex-Zone 0 bringen! • Verwendung von Löse- und Reinigungsmitteln, die auf halogenisierten Kohlenwasserstoffen basieren! Die dabei auftretenden chemischen Reaktionen können explosionsartig erfolgen! 	

7. Inbetriebnahme

	Warnung! Explosionsgefahr!
	

- Nur lösemittelbeständige, antistatische, unbeschädigte, technisch einwandfreie Druckluftschläuche mit Dauerdruckfestigkeit von mindestens 10 bar verwenden, z. B. **Art. Nr. 53090!**

	Hinweis!
---	-----------------

Für folgende Voraussetzungen sorgen:

- Druckluftanschluss 1/4" Aussengewinde oder passender SATA-Anschlussnippel.
- Minimalen Druckluftvolumenstrom (Luftverbrauch) und Druck (empfohlener Pistoleingangsdruck) gemäß Kapitel 2 sicherstellen.
- Saubere Druckluft, z. B. durch SATA filter 484, **Art. Nr. 92320**
- Druckluftschlauch mit mindestens 9 mm Innendurchmesser (siehe Warnhinweis), z. B. **Art. Nr. 53090**.

- Alle Schrauben **[2-1]**, **[2-2]**, **[2-3]**, **[2-4]** und **[2-5]** auf festen Sitz prüfen. Farbdüse **[2-1]** gemäß **[7-4]** handfest (11 Nm) anziehen. Arretierschraube **[2-5]** gemäß **[10-1]** auf festen Sitz kontrollieren ggf. festziehen.
- Farbkanal mit geeigneter Reinigungsflüssigkeit durchspülen **[2-6]**, **Kapitel 8 beachten**.
- Luftdüse ausrichten: Vertikalstrahl **[2-7]**, Horizontalstrahl **[2-8]**.
- Lacksieb **[2-9]** und Fließbecher **[2-10]** montieren.
- Fließbecher befüllen (maximal 20 mm unterhalb Oberkante), mit Deckel **[2-11]** verschließen und Tropfsperre **[2-12]** einsetzen.
- Anschlussnippel **[2-13]** an Luftanschluss anschrauben.
- Druckluftschlauch **[2-14]** anschließen.

7.1. Pistoleneingangsdruck einstellen



Hinweis!

- Abzugsbügel voll abziehen und Pistoleneingangsdruck (siehe Kapitel 2) gemäß einem der folgenden Abschnitte ([3-1], [3-2], [3-3] bis [3-4]) einstellen, Abzugsbügel wieder loslassen.
- Bei [3-3], [3-4] muss der Luftmikrometer [1-13] voll geöffnet sein/ senkrecht stehen.
- Wird der erforderliche Pistoleneingangsdruck nicht erreicht, ist am Druckluftnetz der Druck zu erhöhen; zu hoher Druck führt zu hohen Abzugskräften.

[3-1] **SATA adam 2** (Zubehör / Exakte Methode).

[3-2] Separates **Manometer mit Regeleinrichtung** (Zubehör).

[3-3] Separates **Manometer ohne Regeleinrichtung** (Zubehör).

[3-4] Druckmessung am **Druckluftnetz** (Ungenaueste Methode).

7.2. Materialdurchsatz einstellen [4-1], [4-2], [4-3] und [4-4] - Materialmengenregulierung voll geöffnet



Hinweis!

Bei voll geöffneter Materialmengenregulierung ist der Verschleiß an Farbdüse und Farbnadel am geringsten. Düsengröße in Abhängigkeit vom Spritzmedium und Arbeitsgeschwindigkeit wählen.

7.3. Spritzstrahl einstellen

- Breitstrahl einstellen (Werkseinstellung) [5-1].
- Rundstrahl einstellen [5-2].

7.4. Lackieren

Zum Lackieren den Abzugsbügel voll abziehen [6-1]. Lackierpistole gemäß [6-2] führen. Spritzabstand gemäß Kapitel 2 einhalten.

8. Reinigen der Lackierpistole



Warnung! Vorsicht!

▲ DANGER

NOTICE

- Vor allen Reinigungsarbeiten Lackierpistole vom Druckluftnetz abkoppeln!
- Verletzungsgefahr durch unerwarteten Druckluftaustritt und/ oder Austritt des Spritzmediums!
- Lackierpistole und Fließbecher vollständig entleeren, Spritzmedium sachgerecht entsorgen!
- Teile äußerst vorsichtig demontieren und montieren! Ausschließlich mitgeliefertes Spezialwerkzeug verwenden!
- **Neutrale Reinigungsflüssigkeit (pH-Wert 6 bis 8) verwenden!***
- **Keine Säuren, Laugen, Basen, Abbeizer, ungeeignete Regenerare oder andere aggressive Reinigungsmittel verwenden!***
- Lackierpistole nicht in Reinigungsflüssigkeit tauchen! **Niemals darf Reinigungsflüssigkeit in die Luftkanäle gelangen!**
- Scheibe der elektronischen Druckanzeige nicht mit spitzen, scharfen oder rauen Gegenständen reinigen!
- Bohrungen nur mit SATA-Reinigungsbürsten oder SATA-Düsenreinigungsnadeln reinigen. Verwendung anderer Werkzeuge kann zu Beschädigungen und Beeinträchtigung des Spritzstrahls führen. **Empfohlenes Zubehör: Reinigungsset Art. Nr. 64030.**
- Ausschließlich von SATA empfohlene Waschmaschinen verwenden! Betriebsanleitung beachten!
- Luftkanal während des gesamten Waschvorgangs mit sauberer Druckluft beaufschlagen!
- Düsenkopf muss nach unten zeigen!
- **Lackierpistole nur für die Dauer des Waschvorgangs in der Waschmaschine belassen!***
- **Niemals Ultraschallreinigungssysteme verwenden** - Beschädigungen von Düsen und Oberflächen!**
- **Nach dem Reinigen Lackierpistole und Farbkanal, Luftdüse inkl. Gewinde und Fließbecher mit sauberer Druckluft trocken blasen!***

* **ansonsten Korrosionsgefahr****Hinweis!**

- Nach Reinigung des DüSENSATZES Spritzbild kontrollieren!
- Weitere Tipps zur Reinigung: www.sata.com/TV.

9. Wartung**Warnung! Vorsicht!****⚠ DANGER ⚠ NOTICE**

- Vor allen Wartungsarbeiten Lackierpistole vom Druckluftnetz abkoppeln!
- Teile äußerst vorsichtig demontieren und montieren! Ausschließlich mitgeliefertes Spezialwerkzeug verwenden!

9.1. DüSENSATZ ersetzen [7-1], [7-2], [7-3], [7-4], [7-5] und [7-6]

Jeder SATA DüSENSATZ besteht aus „Farbnadel“ [7-1], „Luftdüse“ [7-2] und „Farbdüse“ [7-3] und ist auf ein perfektes Spritzbild handjustiert. Farbnadel [7-1] im Bereich der Nadeldichtung (ca. 3 cm vor der Nadelhülse, Farbnadelfeder) und Gewinde der Materialmengenregulierschraube einfetten [1-11]. Daher DüSENSATZ stets komplett ersetzen. Nach dem Einbau Materialdurchsatz gemäß Kapitel 7.2 einstellen.

9.2. Farbnadeldichtung ersetzen Schritte: [8-1], [8-2] und [8-3]

Der Austausch ist erforderlich, wenn an der selbstnachstellenden Farbnadelpackung Spritzmedium austritt. Abzugsbügel nach [8-2] ausbauen. Nach Demontage, Farbnadel auf Beschädigung prüfen, ggf. DüSENSATZ ersetzen. Vor dem Ausbau des Abzugsbügels [8-2] muss der Luftmikrometer demontiert werden [9-1] – [9-4]. Nach dem Einbau Materialdurchsatz gemäß Kapitel 7.2 einstellen.

9.3. Luftkolben, Luftkolbenfeder und Luftmikrometer ersetzen Schritte: [9-1], [9-2], [9-3] und [9-4]

	Warnung!
▲ DANGER	
<ul style="list-style-type: none"> • Lackierpistole vom Druckluftnetz abkoppeln! 	

Der Austausch ist erforderlich, wenn bei nicht betätigtem Abzugsbügel Luft an der Luftdüse oder am Luftmikrometer austritt. Nach Demontage Luftmikrometerhülse mit SATA-Pistolenfett (**Art. Nr. 48173**) einfetten, mit Luftkolben einsetzen und Arretierschraube mit Original SATA Kombi-Tool mit max. 1 Nm festziehen. **[9-1]**. Nach dem Einbau Materialdurchsatz gemäß Kapitel 7.2 einstellen.

	Warnung!
▲ DANGER	
<ul style="list-style-type: none"> • Arretierschraube auf festen Sitz kontrollieren! Luftmikrometer kann unkontrolliert aus der Lackierpistole herausschießen! 	

9.4. Dichtung (luftseitig) ersetzen

	Warnung!
▲ DANGER	
<ul style="list-style-type: none"> • Lackierpistole vom Druckluftnetz abkoppeln! 	

Schritte: [9-1], [9-2], [9-3], [9-4] und [9-5]

Der Austausch der selbstnachstellenden Dichtung **[9-5]** ist erforderlich, wenn Luft unter dem Abzugsbügel austritt.

1. Nach Demontage Luftkolbenstange **[9-4]** überprüfen; ggf. reinigen oder bei Beschädigung (z. B. Kratzer oder verbogen) ersetzen, mit SATA-Hochleistungsfett (**Art. Nr. 48173**) einfetten und montieren, Einbaurichtung beachten!
2. Luftmikrometerhülse ebenfalls einfetten, mit Luftkolben einsetzen und Arretierschraube mit Original SATA Kombi-Tool mit max. 1 Nm festziehen. Nach dem Einbau Materialdurchsatz gemäß Kapitel 7.2 einstellen.



Warnung!

- Arretierschraube auf festen Sitz kontrollieren! Luftmikrometer kann unkontrolliert aus der Lackierpistole herausschießen!

9.5. CCS (ColorCode-System) ersetzen

Das CCS zur individuellen Kennzeichnung der Lackierpistole kann nach [10-6] ausgetauscht werden.

9.6. Spindel der Rund-/ Breitstrahlregulierung ersetzen Schritte: [10-1], [10-2], [10-3]

Der Austausch ist erforderlich, wenn Luft an der Regulierung austritt oder die Regulierung nicht funktioniert.

1. Entfernen der alten Spindel

- Schraube [10-1] entfernen (Torx TX20)
- Knopf [10-2] abnehmen
- Spindel [10-3] herausdrehen mit Schlüssel (Weite 14)
- Spindelaufnahme auf Material- und Lackreste prüfen, ggf. entfernen und mit Lösemittel reinigen

2. Einbau der neuen Spindel

- Spindel [10-3] einschrauben
- Knopf [10-2] auf Sechskant der Spindel stecken
- Arretierschraube [10-1] (Torx TX20) mit max. 1 Nm festziehen - dabei Knopf festhalten

10. Beheben von Störungen

Störung	Ursache	Abhilfe
Unruhiger Spritzstrahl (Flattern/Spucken) oder Luftblasen im Fließbecher	Farbdüse nicht fest genug angezogen	Farbdüse [2-1] nachziehen
Luftblasen im Fließbecher	Luftdüse lose	Luftdüse [2-2] handfest festschrauben

Störung	Ursache	Abhilfe
Luftblasen im Fließbecher	Zwischenraum zwischen Luftdüse und Farbdüse („Luftkreis“) verschmutzt	Luftkreis reinigen, Kapitel 8 beachten
	Düsenatz verschmutzt oder beschädigt	Düsenatz reinigen, Kapitel 8. bzw. tauschen, Kapitel 9.1
	Zu wenig Spritzmedium im Fließbecher	Fließbecher [1-6] nachfüllen
	Farbnadeldichtung defekt	Farbnadeldichtung tauschen, Kapitel 9.3
Spritzbild zu klein, schräg, einseitig oder spaltet	Bohrungen der Luftdüse mit Lack belegt	Luftdüse reinigen, Kapitel 8 beachten
	Farbdüsen spitze (Farbdüsenzäpfchen) beschädigt	Farbdüsen spitze auf Beschädigung prüfen ggf. Düsenatz tauschen, Kapitel 9.1
Rund-/Breitstrahl Regulierung nicht drehbar	Regelventil verschmutzt	Rund-/ Breitstrahl Regulierung demontieren, gangbar machen oder komplett ersetzen, Kapitel 9.6
Lackierpistole stellt Luft nicht ab	Luftkolbensitz verschmutzt oder Luftkolben verschlissen	Luftkolbensitz reinigen und/oder Luftkolben, Luftkolbenpackung austauschen, Kapitel 9.3
Korrosion am Luftdüsendengewinde, Materialkanal (Becher-Anschluss) oder Lackierpistolenkörper	Reinigungsflüssigkeit (wässrig) verbleibt zu lange in/an der Pistole	Reinigung, Kapitel 8 beachten , Pistolenkörper austauschen lassen
	Ungeeignete Reinigungsflüssigkeiten	

Störung	Ursache	Abhilfe
Spritzmedium tritt hinter der Farbnadeldichtung aus	Farbnadeldichtung defekt oder nicht vorhanden	Farbnadeldichtung tauschen / einbauen, Kapitel 9.2
	Farbnadel verschmutzt oder beschädigt	Düsensatz tauschen, Kapitel 9.1; ggf. Farbnadeldichtung tauschen, Kapitel 9.2
Lackierpistole tropft an der Farbdüsen Spitze („Farbdüsenzäpfchen“)	Fremdkörper zwischen Farbnadelspitze und Farbdüse	Farbdüse und Farbnadel reinigen, Kapitel 8 beachten
	Düsensatz beschädigt	Düsensatz ersetzen, Kapitel 9

11. Entsorgung

Entsorgung der vollständig entleerten Lackierpistole als Wertstoff. Um Schäden für die Umwelt zu vermeiden, Batterie und Reste des Spritzmediums getrennt von der Lackierpistole sachgerecht entsorgen. Die örtlichen Vorschriften beachten!



12. Kundendienst

Zubehör, Ersatzteile und technische Unterstützung erhalten Sie bei Ihrem SATA Händler.

13. Gewährleistung / Haftung

Es gelten die Allgemeinen Geschäftsbedingungen von SATA und ggf. weitere vertragliche Absprachen sowie die jeweils gültigen Gesetze.

SATA haftet insbesondere nicht bei:

- Nichtbeachtung der Betriebsanleitung
- Nichtbestimmungsgemäßer Verwendung des Produkts
- Einsatz von nicht ausgebildetem Personal
- Nichtverwendung von persönlicher Schutzausrüstung
- Nichtverwendung von Original-Zubehör und -Ersatzteilen
- Eigenmächtigen Umbauten oder technischen Veränderungen
- Natürlicher Abnutzung / Verschleiß
- Gebrauchsuntypischer Schlagbelastung

- Montage- und Demontearbeiten

14. Ersatzteile [13]

Pos.	Art. Nr.	Benennung
1		RPS-Mehrzweckbecher-System, Art. Nr. und Preise siehe aktuelle Preisliste
2	131987	Ersatz-Stecksieb 200µm (Verpackungseinheit 100 St.)
3	140582	Packung mit 5 Dichtelementen für Farbdüse
4	211508	Dichtring für Luftdüsenring
5	133942	Dichtungshalter (luftseitig)
6	86843	Luftkolbenstange
7	1092973	Abzugsbügelset
8	1006734	Clip für Abzugsbügel
9	1092981	Luftanschlussstück 1/4" Aussengewinde
10	211409	Packung mit 4 CCS-Clips (grün, blau, rot, schwarz)
11	1006669	Set, bestehend aus Farbmarkierungsringen (grün, blau und schwarz), Verpackungseinheit je 1 Stück
12	1092999	Rändelknopf und Schraube (je 2 Stück)
13	213025	Spindel für Rund- / Breitstrahlregulierung
14	133934	Packung mit 3 Dichtungen für Spindel Rund- / Breitstrahlregulierung
15	211391	Packung mit 3 Arretierschrauben für SATAjet 5000 B PHASER Luftmikrometer
16	133991	Packung mit 3 Luftkolbenköpfen
17	1093012	Luftmikrometer
18	133959	Federn-Set je 3x Farbnadel/ 3x Luftkolbenfedern
19	1093004	Materialmengenregulierung mit Kontermutter
20	15438	Farbnadeldichtung
21	96875	Kunststoffeinsatz für Pistole mit QCC-Becheranschluss
	1057323	Werkzeugsatz

<input type="checkbox"/>	Im Reparatur-Set (Art. Nr. 1093020) enthalten
<input checked="" type="checkbox"/>	In der Luftkolben-Service-Einheit (Art. Nr. 82552) enthalten

△	Im Federn-Set (Art. Nr. 133959) enthalten
○	Im Dichtungs-Set (Art. Nr. 136960) enthalten

15. EG Konformitätserklärung

Die aktuell gültige Konformitätserklärung finden Sie unter:









www.sata.com/downloads

Съдържание [оригинален вариант: немски]

1. Символи	19	8. Почистване на пистолета за лакиране.....	27
2. Технически данни	19	9. Поддръжка	28
3. Обем на доставката	21	10. Отстраняване на повреди.....	31
4. Съставни елементи на пистолета за лакиране	21	11. Изхвърляне	33
5. Целесъобразна употреба	22	12. Сервиз	33
6. Указания за безопасност	22	13. Гаранция / отговорност	33
7. Пускане в експлоатация.....	25	14. Резервни части	34
		15. ЕО-декларация за съответствие	35

1. СИМВОЛИ

	Предупреждение! за опасност, която може да доведе до смърт или тежки наранявания.
	
	Внимание! при опасна ситуация, която може да доведе до материални щети.
	
	Опасност от експлозия! Предупреждение за опасност, която може да доведе до смърт или тежки наранявания.
	Указание! Полезни съвети и препоръки.

2. Технически данни

Входно налягане на пистолета			
RP	Operating range (област на приложение)	0,5 bar - 2,4 bar	7 psi - 35 psi
	"Compliant"	max. 2,0 bar	max. 29 psi

Входно налягане на пистолета			
HVLP	Operating range (област на приложение)	0,5 bar - 2,4 bar	7 psi - 35 psi
	HVLP	max. 2,0 bar	max. 29 psi
	"Compliant"	> 2,0 бара (вътрешно налягане на дюзата > 0,7 бара)	> 29 фунта на кв. инч (вътрешно налягане на дюзата > 10 фунта на кв. инч)
	в съответствие със законодателството на Ломбардия/Италия	< 2,5 бара вътрешно налягане на дюзата < 1,0 бар)	< 35 фунта на кв. инч (вътрешно налягане на дюзата < 15 фунта на кв. инч)

Разстояние на пръскане			
RP	Operating range (област на приложение)	10 cm - 21 cm	3.9" - 8.3"
	препоръчано	17 cm - 21 cm	6.7" - 8.3"
HVLP	Operating range (област на приложение)	10 cm - 21 cm	3.9" - 8.3"
	препоръчано	10 cm - 15 cm	3.9" - 5.9"

Максимално входящо налягане на пистолета		
	10,0 bar	145 psi

Разход на въздух при 2,0 бара налягане на входа на пистолета		
RP	290 NI/min	10.2 cfm
HVLP	430 NI/min	15.2 cfm

максимална температура на впръскваната среда		
	50 °C	122 °F

Тегло Версия		
без чашки	495 g	17.5 oz.
с чашки RPS 0,6 l	550 g	19.4 oz.
с чашки RPS 0,6 l и дигитално измерване на налягането	583 g (c adam 2)	20.6 oz. (c adam 2)
Връзка за въздуха под налягане		
		1/4" външна резба

3. Обем на доставката

- Пистолет за лакиране с комплект дюзи и резервоар
- Упътване за работа
- Комплект инструменти
- Скоби за системата за цветови код

Алтернативни изпълнения с:

- Резервоар от алуминий или синтетичен материал с различен обем на напълване

4. Съставни елементи на пистолета за лакиране [1]





- | | |
|---|---|
| [1-1] Дръжка на пистолета за лакиране | [1-9] Устройство срещу прокапване |
| [1-2] Пусково устройство | [1-10] Регулиране на кръгла/плоска струя |
| [1-3] Комплект дюзи с въздушна дюза, дюза за боя (не се вижда), игла за боядисване (не се вижда) | [1-11] Винт за регулиране на количеството на материала |
| [1-4] Връзка на пистолета за лакиране със система за бърза смяна | [1-12] Контрагайка за регулиране количеството на материала |
| [1-5] Връзка на резервоара със система за бърза смяна | [1-13] Въздушен микрометър |
| [1-6] Филтър за лака (не се вижда) | [1-14] Фиксиращ щифт на въздушния микрометър |
| [1-7] Капак на резервоара | [1-15] Бутало за въздушно налягане (не се вижда) |
| [1-8] Резервоар | [1-16] Връзка за въздуха под налягане |
| | [1-17] Система за цветови код (CCS) |

5. Целесъобразна употреба





По предназначение пистолетът за лакиране е предвиден за нанасяне на бои и лакове, както и други подходящи, течни среди (среди за впръскване) чрез въздух под налягане върху подходящи за целта обекти.





6. Указания за безопасност

6.1. Общи указания за безопасност



 	<p>Предупреждение! Внимание!</p>
 	
<ul style="list-style-type: none"> • Преди употреба на пистолета за лакиране прочетете внимателно и пълно всички указания за безопасност упътването за работа. Спазвайте указанията за безопасност и посочените стъпки. • Запазете всички приложени документи и давайте пистолета за лакиране само заедно с тези документи. 	



6.2. Специфични за пистолета за лакиране указания за безопасност

 	<p>Предупреждение! Внимание!</p>
 	
<ul style="list-style-type: none"> • Спазвайте местните правила за безопасност, предпазване от злополуки, охрана на труда и опазване на околната среда! • Никога не насочвайте пистолета за лакиране към живи същества! • Използване, почистване и поддръжка само от специалисти! • Забранява се работа с пистолета за лакиране на хора, чиито реакции са забавени поради въздействие на наркотици, алкохол, медикаменти или по друг начин! • Никога не работете с пистолета за боядисване при повредени или липсващи части! Използвайте само при добре затегнат фиксиращ болт [1-14]! Затегнете фиксиращия болт с оригиналния комбиниран инструмент SATA с максимална сила 1 Nm. • Преди всяка употреба проверявайте пистолета за лакиране и евентуално ремонтирайте! 	

 	Предупреждение! Внимание!
 	
<ul style="list-style-type: none"> • При повреда веднага спрете работата с пистолета за лакиране, разединете от хранващата мрежа за съгъстен въздух! • Никога не реконструирайте или не променяйте технически пистолета за лакиране самоволно! • Използвайте само оригинални резервни части, съответно принадлежности на SATA! • Демонтирайте и монтирайте частите много внимателно! Използвайте само включените в доставката специални инструменти! • Използвайте само препоръчвани от SATA машини за измиване! Спазвайте упътването за употреба! • Никога не работете със среди за впръскване, съдържащи киселини, основи или бензин! • Никога не използвайте пистолета за лакиране в зона с източници на пожар, като открит огън, запалени цигари или електрически съоръжения без взривозащита! • Внасяйте в работната зона на пистолета за лакиране само необходимото за работния процес количество разтворители, бои, лак или други опасни медии! След приключване на работата ги преместете в подходящи за целта складови помещения! 	

6.3. Лични предпазни средства





	Предупреждение!
	
<ul style="list-style-type: none"> • При използване на пистолета за лакиране, както и при почистването и техническата поддръжка винаги носете разрешени защитни маски и очила, както и подходящи защитни ръкавици и работно облекло и обувки! 	

	Предупреждение!
	
<ul style="list-style-type: none"> • При използване на пистолета за лакиране може да бъде превишено ниво на шума от 85 dB(A). Носете подходящи антифони! • Опасност вследствие на прекалено горещи повърхности При работа с горещи материали (температура над 43 °C; 109,4 °F) носете подходящо защитно облекло. 	



При използване на пистолета за лакиране към части от тялото на оператора не се предават вибрации. Реактивните сили са незначителни.

6.4. Използване във взривоопасни зони

Бояджийският пистолет е разрешен за използване/съхранение във взривоопасни области на взривоопасна зона 1 и 2. Трябва да се спазва обозначението на продукта.

		Предупреждение! Опасност от експлозия!
		
<ul style="list-style-type: none"> • Следните приложения и действия водят до загуба на взриво-защитата и поради това са забранени: • Внасяне на пистолета за лакиране във взривоопасни райони на Ex-зона 0! • Използване на разтворители и почистващи препарати на базата на халогенизирани въглеродороди! Възникващите в този случай химични реакции могат да бъдат подобни на експлозия! 		

7. Пускане в експлоатация

	Предупреждение! Опасност от експлозия!
	
<ul style="list-style-type: none"> • Използвайте само устойчиви на разтворители, антистатични, здрави, технически изправни маркучи за високо налягане с якост при продължително натоварване на налягане от поне 10 bar, напр. кат. Nr. 53090! 	

	Указание!
<p>Погрижете се за следните условия:</p> <ul style="list-style-type: none"> • Извод за свързване на състения въздух 1/4" външна резба или подходящ SATA свързващ нипел. • Осигурете минимален обемен поток на състения въздух (разход на въздух) и налягане (препоръчително входящо наляганена пистолета) съгласно Глава 2. • Чист състен въздух, напр. посредством филтър SATA 484, кат. Nr. 92320 • Маркуч за състен въздух с вътрешен диаметър поне 9 mm (вж. предупреждението), напр. кат. Nr. 53090. 	

1. Проверете затягането на всички винтове [2-1], [2-2], [2-3], [2-4] и [2-5]. Затегнете дюзата за боя [2-1] съгласно [7-4] на ръка (11 Nm). Проверете затягането и евент. затегнете фиксиращия винт [2-5] съгласно [10-1].
2. Промийте канала за боята в подходяща почистваща течност [2-6], вземете под внимание Глава 8.
3. Регулиране на въздушната дюза: вертикална струя [2-7], хоризонтална струя [2-8].
4. Монтирайте филтъра за лака [2-9] и резервоара [2-10].
5. Напълнете резервоара (максимално 20 mm под горния ръб), затворете с капака [2-11] и поставете устройството срещу прокапване [2-12].
6. Завинтете свързващия нипел [2-13] (не е включен в доставката) на връзката за въздуха.
7. Свържете маркуча за състен въздух [2-14].

7.1. Регулиране на входящото налягане на пистолета

	Указание!
<ul style="list-style-type: none"> • Дръпнете пусковото устройство докрай и регулирайте входящото налягане на пистолета (вж. Глава 2) съгласно един от следните раздели ([3-1], [3-2], [3-3] до [3-4]), отново отпуснете пусковото устройство. • При [3-3] и [3-4] въздушният микрометър [1-13] трябва да бъде напълно отворен/вертикален. • Ако не бъде достигнато входящото налягане на пистолета, трябва да се повиши налягането в мрежата за сгъстен въздух; твърде високото налягане води до големи пускови сили. 	

[3-1] SATA adam 2 (принадлежности / прецизен метод).

[3-2] Отделен манометър с устройство за регулиране (принадлежност).

[3-3] Отделен манометър без устройство за регулиране (принадлежност).

[3-4] Измерване на налягането на мрежата на сгъстения въздух (най-малко точен метод).

7.2. Регулирайте пропускателната способност на материала [4-1], [4-2], [4-3] и [4-4] - устройство за регулиране на количеството на материала е напълно отворено

	Указание!
<p>При напълно отворено устройство за регулиране на количеството на материала износването на дюзата за боя и иглата за боя е най-малко. Размер на дюзата в зависимост от впръскваната среда и работната скорост.</p>	



7.3. Регулиране на струята на пръскане





- Регулиране на плоска струя (фабрична настройка) [5-1].
- Регулиране на кръгла струя [5-2].

7.4. Лакиране

За лакиране дръпнете напълно пусковото устройство [6-1]. Работете с пистолета съгласно [6-2]. Спазвайте разстоянието за пръскане съгласно Глава 2.

8. Почистване на пистолета за лакиране





  ⚠ DANGER NOTICE	<p>Предупреждение! Внимание!</p>
<ul style="list-style-type: none"> • Преди всякакви работи по почистване изключете пистолета за лакиране от мрежата за съгъстен въздух! • Опасност от нараняване в следствие на неочаквано изпускане на въздух и/или изтичане на впръскваната среда! • Изпразнете напълно пистолета за лакиране и резервоара, изхвърлете впръскваната среда според изискваният • Демонтирайте и монтирайте частите много внимателно! Използвайте само включените в доставката специални инструменти! • Използвайте неутрална течност за почистване (pH-Wert 6 до 8)!* • Не използвайте киселини, алкални разтвори, основи, препарати за отстраняване на лакове и бои, неподходящи регенерирани продукти и други агресивни почистващи препарати!* • Не потапяйте пистолета за боядисване в почистващ препарат!* В никакъв случай не трябва да се допуска попадането на почистващ препарат във въздушните канали! • Не почиствайте диска на електронния индикатор за налягане с остри или грапави предмети! • Отворите почиствайте само с почистващи четки SATA или игли за почистване на дюзи SATA. Използването на други инструменти може да доведе до повреждане и влошаване качеството на струята на пръскане. Препоръчвани принадлежности: комплект за почистване арт. Nr. 64030. • Използвайте само препоръчвани от SATA машини за измиване! Спазвайте упътването за употреба! • По време на целия процес на измиване подавайте във въздушния канал чист съгъстен въздух! 	

 	Предупреждение! Внимание!
 	
<ul style="list-style-type: none"> • Главата на дюзата трябва да сочи надолу! • Оставете пистолета за лакиране в машината за измиване само докато трае процесът на измиване!* • Никога не използвайте ултразвукови почистващи системи - повреждане на дюзи и повърхности!** • След почистването изсушете с чист сгъстен въздух пистолета за лакиране и канала за боята, въздушната дюза, вкл. резбата и резервоара!* 	

* в противен случай има опасност от корозия

	Указание!
<ul style="list-style-type: none"> • След почистване на дюзите проверете пръскането! • Още съвети за почистване: www.sata.com/TV. 	

9. Поддръжка

 	Предупреждение! Внимание!
 	
<ul style="list-style-type: none"> • Преди всякакви работи по поддръжката изключете пистолета за лакиране от мрежата за сгъстен въздух! • Демонтирайте и монтирайте частите много внимателно! Използвайте само включените в доставката специални инструменти! 	

9.1. Смяна на дюзите [7-1], [7-2], [7-3], [7-4], [7-5] и [7-6]

Всеки комплект дюзи SATA се състои от „Игла за боя“ [7-1], „Дюза за въздух“ [7-2] и „Дюза за боя“ [7-3] и е ръчно настроен за перфектно петно на боядисване. Иглата за боя [7-1] се гресира в зоната на уплътнението на иглата (около 3 cm преди втулката на иглата, пружината на иглата за боя), както и резбата на винта за регулиране на дебита на материала [1-11]. Винаги подменяйте комплекта дюзи едновременно. След монтажа настройте пропускливостта на материал

съгласно глава 7.2.



9.2. Смяна на уплътнението на иглата на разпръсквателя

Стъпки: [8-1], [8-2] и [8-3]



Смяна е необходима, когато от самонастройващия се възел на иглата за боя започне да излиза материал за пръскане. Демонтирайте спусъка съгласно [8-2]. След демонтажа проверете иглата за боя за повреда, при необх. сменете комплекта дюзи. Преди демонтажа на спусъка [8-2] трябва да бъде демонтиран въздушният микрометър [9-1] – [9-4]. След монтажа настройте разхода на материал съгласно глава 7.2.

9.3. Смяна на буталото за налягане на въздуха, пружина на буталото за въздуха и въздушния микрометър



Стъпки: [9-1], [9-2], [9-3] и [9-4]

	Предупреждение!
	
<ul style="list-style-type: none"> • Изключете пистолета за лакиране от мрежата за съгъстен въздух! 	

Смяната е належаща, когато без задействане на лоста, от дюзата за въздух или микрометъра за въздух излиза въздух. След демонтажа смажете втулката на микрометъра за въздух с грес за пистолети SATA (кат. № 48173), поставете с буталото за въздух и затегнете фиксиращия болт с оригиналния комбиниран инструмент SATA с максимална сила 1 Nm. [9-1]. След монтажа настройте пропускливостта на материал съгласно глава 7.2.

	Предупреждение!
	
<ul style="list-style-type: none"> • Проверете стабилното състояние на фиксиращия винт! Въздушният микрометър може да изскочи неконтролирано от пистолета за лакиране! 	

9.4. Смяна на уплътнение (от страната на въздуха)



	Предупреждение!
	
<ul style="list-style-type: none"> • Изключете пистолета за лакиране от мрежата за съгъстен въздух! 	

Стъпки: [9-1], [9-2], [9-3], [9-4] и [9-5]

Смяната на самонастройващото се уплътнение [9-5] е необходима, когато излиза въздух от предпазната скоба.

1. След демонтажа проверете пръта на буталото за въздух [9-4]; при необходимост почистете или при повреда (например драскотини или огъване) сменете, смажете с високоефективна грес SATA (кат. № 48173) и монтирайте, спазвайки посоката за монтиране!
2. Смажете също така втулката на микрометъра за въздух, поставете с буталото за въздух и затегнете фиксиращия болт с оригиналния комбиниран инструмент SATA с максимална сила 1 Nm.

След монтажа регулирайте пропускателната способност на материала съгласно Глава 7.2.

	Предупреждение!
	
<ul style="list-style-type: none"> • Проверете стабилното състояние на фиксиращия винт! Въздушният микрометър може да изскочи неконтролирано от пистолета за лакиране! 	

9.5. Смяна на CCS (ColorCode-системата)

CCS за индивидуално обозначаване на пистолета за лакиране може да се сменя съгласно [10-6].

9.6. Смяна на винта на регулирането на кръга и широчината на пръскане

Стъпки: [10-1], [10-2], [10-3]
Смяната е необходима, когато от регулиращото устройство излиза въздух или регулиращото устройство не работи.

1. Отстраняване на стария винт

- Отстранете болт [10-1] (Torx TX20)
 - Свалете бутона [10-2]
 - Развийте винта [10-3] с ключ (размер 14)
 - Проверка на поемането на ходовия винт за остатъци от материал и лак, евент. отстраняване и почистване с разтворител
2. Монтаж на новия винт
- Навийте винта [10-3]
 - Поставете бутона [10-2] върху шестостена на винта
 - Затегнете фиксиращия болт [10-1] (Torx TX20) с максимална сила 1 Nm – при това задръжте бутона

10. Отстраняване на повреди

Повреда	Причина	Отстраняване
Неравномерна струя (прекъсване/излизане на пресекулки) или въздушни мехурчета в резервоара	Дюзата за боя не е затегната достатъчно	Дозатегнете дюзата за боя [2-1]
Въздушни мехурчета в резервоара	Разхлабена въздушна дюза	Затегнете на ръка въздушната дюза [2-2]
	Пространството между въздушната дюза и дюзата за боя („въздушен кръг“) е замърсено	Почистете въздушния кръг, съблюдавайте Глава 8
	Комплект дюзи замърсен или повреден	Почистете комплекта дюзи, Глава 8, съответно подменете Глава 9.1
Въздушни мехурчета в резервоара	Недостатъчно среда за впръскване в резервоара	Допълнете резервоара [1-6]
	Уплътнението на иглата за боята дефектно	Сменете уплътнението на иглата за боя, Глава 9.3

Повреда	Причина	Отстраняване
Струята е прекалено малка, коса, едностранна или се разделя	Отворите на въздушната дюза са запушени с лак	Почистете въздушната дюза, съблюдавайте Глава 8
	Върхът на дюзата за боя (цев на дюзата за боя) е повреден	Проверете върха на дюзата за боя за повреди, евентуално сменете комплекта дюзи, Глава 9.1
Устройството за регулиране на кръгла/платна струя не се върти	Замърсен регулиращ клапан	Демонтирайте регулатора за кръгла/широка струя, раздвижете го или го сменете в комплект, глава 9.6
Пистолетът за лакиране не изключва въздуха	Гнездото на буталото за налягане на въздуха е замърсено или буталото е износено	Почистете основата на буталото за въздуха и/или самото бутало, сменете уплътненията на буталото, Глава 9.3
Корозия на резбата на въздушната дюза, канала за материал (връзка с резервоара) или корпуса на пистолета за лакиране	Почистваща течност (водна) остава прекалено дълго в/по пистолета	Почистване, съблюдавайте Глава 8, подменете корпуса на пистолета
	Неподходящи почистващи течности	
Впръскваната среда изтича зад уплътнението на иглата за боя	Уплътнението на иглата за боя дефектно или липсва	Сменете уплътнението на иглата за боя, Глава 9.2

Повреда	Причина	Отстраняване
	Иглата за боя замърсена или повредена	Сменете комплекта дюзи, Глава 9.1; евентуално сменете уплътнението на иглата за боя, Глава 9.2
Пистолетът за лакиране капе от върха на дюзата за боя („цев на дюзата за боя“)	Чужди тела между върха на иглата за боя и дюзата за боя	Почистете дюзата и иглата за боя, съблюдавайте Глава 8
	Комплектът дюзи е повреден	Сменете комплекта дюзи, Глава 9

11. Изхвърляне

Изхвърляне на напълно изпразнения пистолет за лакиране като ценен предмет. За да се избегнат щети за околната среда, изхвърляйте според изискванията батерията и остатъци от впръскваната среда отделно от пистолета за лакиране. Спазвайте местните разпоредби!



12. Сервиз

принадлежност, резервни части и техническа помощ ще получите от Вашия търговец на SATA.

13. Гаранция / отговорност

Важат Общите търговски условия на SATA и евентуално други договорни споразумения, както и съответните валидни закони.

SATA не носи отговорност по-специално при:

- неспазване на упътването за работа
- нецелесъобразна употреба на продукта
- работа на необучен персонал
- неизползване на лични предпазни средства
- неизползване на оригинални принадлежности и резервни части
- своеволни преустройства или технически изменения
- естествено изхабяване / износване
- Нетипично за приложението ударно натоварване
- Дейности по монтажа и демонтажа

14. Резервни части [13]

Поз.	Каталожен Нг.	Наименование
1		RPS система от многофункционални чаши, за кат. № и цени вижте актуалната ценова листа
2	131987	Резервна поставяща се цедка 200µm (опаковка от 100 бр.)
3	140582	Опаковка с 5 уплътняващи елемента за дюза за боя
4	211508	Уплътнителен пръстен за пръстен на въздушна дюза
5	133942	Държач за уплътнение (от страна на въздуха)
6	86843	Прът за буталото за налягане на въздуха
7	1092973	Пусково устройство комплект
8	1006734	Скоба за спусък
9	1092981	Въздушно съединение 1/4" външна резба
10	211409	Опаковка с 4 скоби за системата за цветови код (зелена, синя, червена, черна)
11	1006669	Комплект състоящ се от пръстени с цветна маркировка (зелен, син и черен), опаковка от 1 брой
12	1092999	Бутон за ролка и винт (по 2 броя)
13	213025	Шпиндел за регулатор за кръгла/широка струя
14	133934	Опаковка с 3 уплътнения за шпиндел за регулатор за кръгла/широка струя
15	211391	Опаковка с 3 блокиращи болта за микрометър за хлабината SATAjet 5000 B PHASER
16	133991	Опаковка с 3 глави за бутало за въздух
17	1093012	Въздушен микрометър
18	133959	Комплект пружини по 3x игла за боя/ 3x пружини за бутало за въздух
19	1093004	Регулатор на количеството на материала с контрагайка
20	15438	Уплътнение за иглата за боя
21	96875	Пластмасова вложка за пистолет със съединение за чаша QCC

Поз.	Каталожен №	Наименование
	1057323	Комплект инструменти

<input type="checkbox"/>	Съдържа се в ремонтния комплект (Кат. № 1093020)
<input checked="" type="checkbox"/>	Включено в комплекта за ремонт на бутало за въздух (кат. №. 82552)
<input type="checkbox"/>	Включено в комплекта пружини (кат. №. 133959)
<input type="checkbox"/>	Включено е комплекта уплътнения (кат. №. 136960)

15. ЕО-декларация за съответствие

Валидната в момента декларация за съответствие можете да намерите на:









www.sata.com/downloads

目录 [原版: 德语]

1. 标记	37	8. 喷漆枪的清洁	43
2. 技术数据	37	9. 维护	44
3. 供应范围	39	10. 排除故障	46
4. 喷漆枪的构造	39	11. 废物处理	47
5. 按规使用	39	12. 售后服务	48
6. 安全提示	39	13. 保证 / 责任	48
7. 调试	41	14. 备件	48
		15. 欧共体符合性声明	49

1. 标记

	警告! 当心可能导致严重受伤甚至死亡的危险。
	
	小心! 注意可能导致财产受损的危险情况。
	
	爆炸危险! 示可能导致严重受伤甚至死亡的危险。
	提示! 有用的建议和推荐。

2. 技术数据

喷枪入口压力			
RP	Operating range (应用范围)	0,5 bar - 2,4 bar	7 psi - 35 psi
	"Compliant"	max. 2,0 bar	max. 29 psi

喷枪入口压力			
HVLP	Operating range (应用范围)	0,5 bar - 2,4 bar	7 psi - 35 psi
	HVLP	max. 2,0 bar	max. 29 psi
	"Compliant"	> 2.0 bar (喷嘴 内压 > 0.7 bar)	> 29 psi (喷嘴内 压 > 10 psi)
	符合意大利伦巴第法规	< 2.5 bar, 喷嘴 内压 < 1.0 bar)	< 35 psi (喷嘴内 压 < 15 psi)

喷涂距离			
RP	Operating range (应用范围)	10 cm - 21 cm	3.9" - 8.3"
	推荐	17 cm - 21 cm	6.7" - 8.3"
HVLP	Operating range (应用范围)	10 cm - 21 cm	3.9" - 8.3"
	推荐	10 cm - 15 cm	3.9" - 5.9"

喷漆枪最大进气压力		
	10,0 bar	145 psi

空气消耗量, 2.0 bar 涂胶枪进气压力时		
-110 RP	290 NI/min	10.2 cfm
HVLP	430 NI/min	15.2 cfm

喷涂料的最高温度		
	50 °C	122 °F

重量 版本		
不带壶	495 g	17.5 oz.
带0.6升 RPS 壶	550 g	19.4 oz.
带 0.6升 RPS 壶及数字式气压表	583 g (带 adam 2)	20.6 oz. (带 adam 2)

压缩空气连接口	
	1/4" 外螺纹

3. 供应范围

- 带有喷嘴套件和自流壶的喷漆枪
 - 使用说明书
 - 工具套件
 - CCS 夹
- 可选的型式，带：
- 不同注入容积的铝制或塑料制自流壶

4. 喷漆枪的构造 [1]





- | | |
|--|---------------------|
| [1-1] 喷漆枪手柄 | [1-9] 防滴漏装置 |
| [1-2] 扳机 | [1-10] 圆形 / 扇形喷幅调节器 |
| [1-3] 喷嘴套件，包含空气喷嘴，
颜料喷嘴 (不可见)，颜料针 (不可见) | [1-11] 涂料量调节螺钉 |
| [1-4] 带QCC的喷漆枪接口 | [1-12] 涂料量调节锁紧螺母 |
| [1-5] 带QCC的自流壶接口 | [1-13] 空气螺旋测微器 |
| [1-6] 油漆滤网 (不可见) | [1-14] 空气螺旋测微器的制动螺钉 |
| [1-7] 自流壶盖 | [1-15] 空气活塞 (不可见) |
| [1-8] 自流壶 | [1-16] 压缩空气连接口 |
| | [1-17] 颜色编码系统 (CCS) |

5. 按规使用





喷漆枪专用于借助压缩空气给合适的产品喷涂颜料和油漆或其他合适的流动性介质 (喷涂剂)。

6. 安全提示

6.1. 一般性安全提示



 	警告! 小心!
 	
<ul style="list-style-type: none"> • 请在使用喷漆枪之前仔细通读全部安全提示及使用说明。应遵守安全提示及规定的步骤。 • 请保存随附的所有文件，转手时始终将喷漆枪与这些文件放在一起。 	



6.2. 专门针对喷漆枪的安全说明

 	警告！小心！
 DANGER  NOTICE	
<ul style="list-style-type: none"> • 应遵守当地的安全、事故和劳动保护及环境保护条例！ • 切勿将喷漆枪对准生物！ • 只能由专业人员来进行使用、清洁和维护！ • 不允许那些因吸毒、酗酒、药物或其他原因而使反应能力降低了的人员使用本喷漆枪！ • 油漆喷枪不允许在损坏或者零件不全的情况下使用！尤其是只能在止动螺栓 [1-14] 稳固装入的情况下才能使用！止动螺栓只允许用原装 SATA 工具，以最大 1 Nm 的力矩拧紧。 • 每次使用前请检查喷漆枪，必要时加以维修！ • 喷漆枪一旦损坏便应立即停止使用，并应切断其与压缩空气网络的连接！ • 切勿擅自改装喷漆枪，或对它进行技术性改造！ • 只允许使用SATA原装备件或配件！ • 请在拆卸和装配零部件时非常小心！只允许使用随同供应的专用工具！ • 只允许使用由SATA推荐的洗涤剂！应遵守使用说明书！ • 切勿加工酸性、碱性或含有汽油的喷涂料！ • 切勿在有火种的区域内，如明火、点燃的香烟或无防爆装置的电气设备周围使用喷漆枪！ • 只允许将工作中所需数量的溶剂、颜料、油漆或其他危险的喷涂料带入喷漆枪的工作场所！且应在工作结束后将这些材料存放指定的储藏室里！ 	

6.3. 个人防护设备





	警告！
 DANGER	
<ul style="list-style-type: none"> • 使用喷漆枪及在对它进行清洁和维护时始终应佩戴许可的呼吸面罩和护眼镜，并带上合适的防护手套及防护服和防护鞋！ 	

	警告！
	
<ul style="list-style-type: none"> • 使用喷漆枪时，噪声电平会超过85 dB(A)。应带上合适的护耳！ • 高温表面有危险 加工高温材料（温度高于43 °C; 109.4 °F）时须穿戴相应的防护服。 	



使用喷漆枪时，振动不会传递到操作员的身体部位。反冲力很小。

6.4. 在有爆炸危险的区域的使用

允许在防爆等级 1 和 2 的易爆区域内使用/存放油漆喷枪。请注意产品标志。

	警告！爆炸危险！
	
<ul style="list-style-type: none"> • 以下应用和操作会导致防爆功能丧失，<u>因此受到禁止</u>： • 请将喷漆枪置于防爆区域 0 的有爆炸危险的范围内！ • 使用基于卤素化碳氢化合物的溶剂和清洁剂！在此可能发生爆炸式的化学反应！ 	

7. 调试

	警告！爆炸危险！
	
<ul style="list-style-type: none"> • 只允许使用永久抗压强度至少为10 bar的压缩空气软管，如53090号产品，且它应耐溶剂的侵蚀、能够抗静电、未受损，且技术上完好无缺！ 	

	提示！
<p>应确保满足以下前提条件：</p> <ul style="list-style-type: none"> • 1/4" 外螺纹的压缩空气接口或适当的 SATA 接头。 • 确保有符合第 2 章规定的最低压缩空气流量（耗用空气）和压力（推荐的喷漆枪进气压力）。 	



提示！

- 有干净的压缩空气，如经产品号为 92320 的 SATA filter 484 三节油水分离器过滤的压缩空气。
 - 有内径至少为 9 mm 的压缩空气软管 (见警告提示)，如 53090 号产品。
1. 检查所有螺栓 [2-1], [2-2], [2-3], [2-4] 和 [2-5] 是否牢固。根据 [7-4] 用手拧紧 (11 Nm) 颜料喷嘴 [2-1]。根据 [10-1] 检查止动螺栓 [2-5] 是否牢固，并在必要时拧紧。
 2. 用合适的清洁液体冲洗颜料通道 [2-6]，注意遵守第8章的规定。
 3. 校准空气喷嘴：垂直喷幅[2-7]，水平喷幅[2-8]。
 4. 装配上油漆滤网 [2-9] 和自流壶 [2-10]。
 5. 加注自流壶 (最多达到上边缘以下的 20 mm 处)，用盖子[2-11] 拧紧自流壶并装入止滴漏装置 [2-12]。
 6. 随后将接头 [2-13](不包含在供货范围内) 拧紧到空气接头上。
 7. 接通压缩空气软管 [2-14]。

7.1. 调节喷漆枪的进气压力



提示！

- 完全扣下扳机，按照图例 [3-1]，[3-2]，[3-3] 和 [3-4]) 之一调节喷枪的进气气压 (参见第2章)，然后松开扳机。
- Ved [3-3] og [3-4] skal luftmikrometeret [1-13] være helt åbent/stå vandret.
- 如果不能达到所需的喷漆枪进气压力，应提高压缩空气网络的气压；太高的气压会导致扳机扣紧力加大。

[3-1] SATA adam 2 (配件 / 精确的方法)。

[3-2] 带有调节装置的单独的气压表 (配件)。

[3-3] 不带调节装置的单独的气压表 (配件)。

[3-4] 在压缩空气管路上测量压力 (最不准确的方法)。

7.2. 调节涂料通过量 [4-1], [4-2], [4-3] 和 [4-4] - 完全打开涂料量调节器



提示！

完全打开涂料量调节器时，颜料喷嘴和颜料针上的磨损是最小的。根据喷涂涂料和工作速度来选择喷嘴大小。

7.3. 调节喷幅

- 调节扇形喷幅 (出厂预置)[5-1]。
- 调节圆形喷幅 [5-2]。

7.4. 喷漆

喷漆时应完全扣紧扳机柄 [6-1]。按照 [6-2] 把握喷漆枪。保持第2章规定的喷涂距离。





8. 喷漆枪的清洁



警告！小心！

⚠ DANGER **NOTICE**





- 在进行各项清洁工作之前应先切断喷漆枪与压缩空气网络之间的连接！
- 压缩空气和/或喷涂料在预料之外溢出会使人员受伤！
- 应完全排空喷漆枪和自流壶，并按照专业要求来妥善处理喷涂料！
- 请在拆卸和装配零部件时非常小心！只允许使用随同供应的专用工具！
- 请使用中性清洁剂 (pH 值为6 到 8)！*
- 不允许使用酸、碱、腐蚀剂、不合适的再生剂或其它侵蚀性清洁剂！*
- 不能在清洁液体中浸泡喷枪！*清洁剂绝对不允许进入空气通道中！
- 不得用尖尖的、锋利的或粗糙的物品来清洁电子压力显示器上的显示屏！
- 只允许用 SATA 清洁刷或 SATA 喷嘴清洁针来清洁钻孔。使用其它工具会导致喷幅 受损或受到不良的影响。给您推荐的配件有：产品号为 64030 的清洁套件。
- 只允许使用由SATA推荐的洗涤剂！应遵守使用说明书！
- 在整个清洗过程中，应给空气通道注入干净的压缩空气！
- 喷嘴头必须向下指！

 	警告! 小心!
 	
<ul style="list-style-type: none"> • 只允许在清洗期间让喷漆枪留在清洗机中! * • 决不可使用超声波清洗系统 - 会损坏喷嘴和表面!** • 清洗后应用干净的压缩空气吹干喷漆枪和颜料通道, 空气喷嘴以及螺纹和自流壶! * 	

* 否则存在受腐蚀危险

	提示!
<ul style="list-style-type: none"> • 清洁喷嘴套件后应检查喷射图! • 有关清洗的其它建议参见: www.sata.com/TV. 	

9. 维护

 	警告! 小心!
 	
<ul style="list-style-type: none"> • 在完成各项维护工作之前应切断喷漆枪与压缩空气网络之间的连接! • 请在拆卸和装配零部件时非常小心! 只允许使用随同供应的专用工具! 	

9.1. 更换喷嘴套件 [7-1], [7-2], [7-3], [7-4], [7-5] 和 [7-6]

每套 SATA 喷嘴由“枪针”[7-1]、“风帽”[7-2] 和“喷嘴”

[7-3] 组成, 按完美的喷嘴雾化进行手动调节。将枪针密封垫范围内 (针套、涂料针弹簧前约 3 cm) 的枪针 [7-1] 和涂料流量调节旋钮的螺纹涂上专用润滑油 [1-11]。因此要始终完整地更换喷嘴套件。在安装完以后, 根据 7.2 章调整涂料流量。

9.2. 枪针密封件更换步骤: [8-1], [8-2] 和 [8-3]

如果在自动紧压颜料针套上有喷射介质溢出, 则需进行更换。按照 [8-2] 拆卸排放把手。在拆卸后检查颜料针是否损坏, 必要时更换喷嘴套件。在拆卸排放把手 [8-2] 前必须拆除调压表 [9-1] {EN_DASH} [9-4]。安装后按照第 7.2 章对涂料流量进行设置。

9.3. Udskift luftstemplet, -stempelfjederen og -mikrometret

Skridt: [9-1], [9-2], [9-3] og [9-4]

	警告!
▲ DANGER	
<ul style="list-style-type: none"> • 切断喷漆枪与压缩空气网络间的连接！ 	

在未操作扳机时，如果在空气喷嘴或空气测微计上有空气溢出，则需要更换。在拆卸完以后，为空气测微计套筒涂上 SATA 喷枪油脂（产品编号 48173），与空气活塞一起插入，并用原装 SATA 套件，以最大 1 Nm 的力矩拧紧止动螺栓。[9-1].在安装完以后，根据 7.2 章调整材料通过量。

	警告!
▲ DANGER	
<ul style="list-style-type: none"> • 检查制动螺钉是否安置稳妥！空气螺旋测微器可以不受控制地从喷漆枪中弹出！ 	

9.4. 更换(空气侧)的密封件

	警告!
▲ DANGER	
<ul style="list-style-type: none"> • 切断喷漆枪与压缩空气网络间的连接！ 	

步骤：[9-1]，[9-2]，[9-3]，[9-4] 和 [9-5]

当扳机下方有空气溢出，则需要更换自我调节式密封件 [9-5]。

1. 在拆卸完以后，检查空气阀门顶杆 [9-4]；必要时进行清洁或在受损时（如划痕或弯曲）进行更换，涂上 SATA 高性能润滑脂（产品编号 48173）并进行安装，注意安装方向！
2. 同样为空气调节旋钮套筒涂上润滑油，与空气活塞一起插入，并用原装 SATA 工具，以最大 1 Nm 的力矩拧紧止动螺栓。
安装好后按照第7.2章中的描述来设定涂料流量。



▲ DANGER

警告!

- 检查制动螺钉是否安置稳妥！空气螺旋测微器可以不受控制地从喷漆枪中弹出！

9.5. 更换CCS (颜色辨别系统)

可以按照[10-6] 更换用于个性化标识喷漆枪的 CCS。

9.6. 更换圆形喷雾/散射喷雾调节主轴 步骤：[10-1]，[10-2]，[10-3]

一旦调节装置上有空气溢出，或调节装置失灵，便有必要将它更换。

1. 拆卸旧旋钮

- 取下螺栓 [10-1] (Torx TX20)
- 拆下按钮 [10-2]
- 用扳手（开口度 14）拧出主轴 [10-3]
- 检查旋转轴支座是否有杂质和油漆残留，需要时将其去除并使用溶剂清洁

2. 安装新主轴

- 拧入主轴 [10-3]
- 将按钮 [10-2] 插在主轴的六边形棱上
- 将止动螺栓[10-1] (Torx TX20) 以最大 1 Nm 的力矩拧紧同时按住按钮

10. 排除故障

故障	原因	解决办法
喷幅不稳定 (颤动/吐沫) 或自流壶中有气泡	颜料喷嘴没有足够拧紧	重新拧紧颜料喷嘴 [2-1]
自流壶中有气泡	空气喷嘴松动	用手拧紧空气喷嘴 [2-2]
	在空气喷嘴和颜料喷嘴 (“空气圈”)之间的间隙被污染了	依照第8章的描述清洁空气圈
	喷嘴套件已受损或被污染	依照第8章的描述清洁喷嘴套件或依照第9.1章的描述将它更换

故障	原因	解决办法
自流壶中有气泡	自流壶中的喷涂料太少	加注自流壶 [1-6]
	颜料针的密封件坏了	依照第9.3章的描述更换颜料针密封件
喷射图太小，太斜、太靠一侧或已开裂	空气喷嘴孔被油漆堵住	依照第8章的描述清洁空气喷嘴
	颜料喷嘴尖(颜料喷嘴颈)已受损	检查颜料喷嘴尖是否受损，必要时更换喷嘴套件，参见第9.1章
圆形 / 扇形喷幅调节器无法旋转	调节阀脏污	拆卸圆形 / 扇形喷幅调节器，使其可用或整套更换，第 9.6 章
喷漆枪不能关闭空气	空气活塞的安置地点被污染了或空气活塞已被封闭	清洁空气活塞的位置，并/或更换空气活塞和空气活塞套件，参阅 9.3 节
空气喷嘴螺纹，涂料通道(壶接口)或喷漆枪枪体受腐蚀	水性清洁液留在枪内和枪体上的时间太长	依照第8章的描述加以清洁，更换枪体
	清洁液不适合	
喷涂料在颜料针密封件的后面溢出	颜料针密封件坏了或不	依照第9.2章的描述更换颜料针密封件
	存在 颜料针已受损或被污染	更换喷嘴套件，参见第9.1章，必要时更换颜料针密封件，参见第9.2章
喷漆枪的颜料喷嘴尖(“颜料喷嘴颈”)上出现滴漏现象	在颜料针尖和颜料喷嘴之间有异物	依照第8章中的描述清洁颜料喷嘴和颜料针
	喷嘴套件已受损	更换喷嘴套件，参见第9章

11. 废物处理

将完全排空后的喷漆枪作为有价材料进行处理。为避免伤害环境，应将电池和涂料残余与喷漆枪分离后妥善和合理地进行处理。应遵守当地相关条例！



12. 售后服务

您的SATA 经销商可以为您提供配件、备件和技术支持。

13. 保证 / 责任

SATA 的一般性商务条件，可能还存在的其他协议以及各现行的法规适用于此。

SATA 尤其在以下情况下不对 负责：

- 不遵守本使用说明书
- 不按照规定使用产品
- 聘用未经培训的人员
- 未穿戴个人防护装备
- 未使用原装配件和备件
- 擅自改装或进行技术性改造
- 自然磨损
- 非典型使用的撞击负荷
- 装配与拆卸工作

14. 备件 [13]

位置	产品号	名称
1		RPS 多用途杯斗系统，产品编号和价格参见当前价目表
2	131987	200µm 孔径插入式滤网备件（包装数 100 件）
3	140582	每包含有5个密封件，用于油漆喷嘴
4	211508	风帽环密封圈
5	133942	密封件支架（空气侧）
6	86843	空气活塞杆
7	1092973	扳机套件
8	1006734	排放把手夹
9	1092981	空气接口件 1/4" 外螺纹
10	211409	每包含有 4 个CCS 夹（绿色，蓝色，红色，黑色）
11	1006669	套件，由彩色标记环（绿色、蓝色和黑色）组成，每个包装内各 1 件
12	1092999	调节旋钮和螺钉（各 2 个）
13	213025	圆形 / 扇形喷幅调节器主轴

位置	产品号	名称
14	133934	包装附带 3 个圆形 / 扇形喷幅调节器主轴密封件
15	211391	用于 SATAjet 5000 B PHASER 空气测微计的、带 3 个止动螺栓的包装
16	133991	每包含有 3 个空气活塞头
17	1093012	空气螺旋测微器
18	133959	弹簧套件，含 3 个枪针弹簧和 3 个空气活塞弹簧
19	1093004	带锁定螺母的涂料流量调节旋钮
20	15438	颜料针密封件
21	96875	用于带 QCC 壶接口喷枪的塑料物
	1057323	工具套件

□	包含在维修套件 (订货号 1093020) 内
•	包含在空气活塞维修包中 (产品号 : 82552)
△	包含在弹簧套件 (产品号 : 133959) 中
○	包含在密封套件 (产品号 : 136960) 中

15. 欧共体符合性声明

您可通过如下网址查询当前有效的符合性声明：









www.sata.com/downloads

Obsah [původní verze: v němčině]

1. Symboly.....	51	8. Čištění lakovací pistole.....	58
2. Technické údaje.....	51	9. Údržba.....	59
3. Obsah dodávky	53	10. Odstranění poruch.....	61
4. Složení lakovací pistole.....	53	11. Likvidace	63
5. Používání podle určení.....	53	12. Zákaznický servis.....	63
6. Bezpečnostní pokyny	53	13. Záruka / ručení	63
7. Uvedení do provozu	56	14. Náhradní díly	64
		15. Prohlášení o shodě	65

1. Symboly

	Varování! před nebezpečím, které může vést k úmrtí nebo závažným zraněním.
	
	Pozor! na nebezpečnou situaci, která může zapříčinit věcné škody.
	
	Nebezpečí výbuchu! Varování před nebezpečím, které může vést k úmrtí nebo závažným zraněním.
	Upozornění! Užitečné tipy a doporučení.

2. Technické údaje

Tlak na vstupu pistole			
RP	Operating range (použitelnost)	0,5 bar - 2,4 bar	7 psi - 35 psi
	"Compliant"	max. 2,0 bar	max. 29 psi

Tlak na vstupu pistole			
HVLP	Operating range (použitelnost)	0,5 bar - 2,4 bar	7 psi - 35 psi
	HVLP	max. 2,0 bar	max. 29 psi
	"Compliant"	> 2,0 bary (vnitřní tlak v trysce > 0,7 baru)	> 29 psi (vnitřní tlak v trysce > 10 psi)
	Compliant legislativa Lombardska/Itálie	< 2,5 baru (vnitřní tlak v trysce < 1,0 bar)	< 35 psi (vnitřní tlak v trysce < 15 psi)

Odstup při stříkání			
RP	Operating range (použitelnost)	10 cm - 21 cm	3.9" - 8.3"
	doporučeno	17 cm - 21 cm	6.7" - 8.3"
HVLP	Operating range (použitelnost)	10 cm - 21 cm	3.9" - 8.3"
	doporučeno	10 cm - 15 cm	3.9" - 5.9"

Max. vstupní tlak pistole		
	10,0 bar	145 psi

Spotřeba vzduch při vstupním tlaku v pistoli 2,0 bary		
RP	290 NI/min	10.2 cfm
HVLP	430 NI/min	15.2 cfm

Max. teplota stříkaného média		
	50 °C	122 °F

Hmotnost Verze		
bez nádobky	495 g	17.5 oz.
s RPS nádobkou 0,6 l	550 g	19.4 oz.
s RPS nádobkou 0,6 l a digitálním měřením tlaku	583 g (s adam 2)	20.6 oz. (s adam 2)

Přípojka stlačeného vzduchu	
	vnější závit 1/4"

3. Obsah dodávky

- Lakovací pistole se sadou trysek a nádobkou na kapalinu
 - Návod k použití
 - Sada náradí
 - Spony CCS
- Alternativní provedení s:**
- Nádobkou na kapalinu z hliníku nebo plastu s různými objemy

4. Složení lakovací pistole [1]





- | | |
|--|--|
| [1-1] Rukojeť lakovací pistole | [1-9] Uzávěr proti kapání |
| [1-2] Jazýček spouště | [1-10] Regulace kruhového / plochého nástřiku |
| [1-3] Sada trysek se vzduchovou tryskou, tryska na barvu (není viditelná), jehla na barvu (není viditelná) | [1-11] Šroub regulace množství materiálu |
| [1-4] Přípojka lakovací pistole s QCC | [1-12] Pojistná matice regulace množství materiálu |
| [1-5] Přípojka nádobky na kapalinu s QCC | [1-13] Regulace vzduchu |
| [1-6] Sítko na lak (není viditelné) | [1-14] Aretační šroub vzduchového mikrometru |
| [1-7] Víko nádobky na kapalinu | [1-15] Vzduchový píst (není viditelný) |
| [1-8] Nádobka na kapalinu | [1-16] Přípojka stlačeného vzduchu |
| | [1-17] Systém ColorCode (CCS) |

5. Používání podle určení





Lakovací pistole je podle účelu použití určena k nanášení barev a laků, jakož i jiných vhodných, tekutých médií (stříkaná média) pomocí stlačeného vzduchu na vhodné objekty.

6. Bezpečnostní pokyny

6.1. Všeobecné bezpečnostní pokyny

 	Varování! Pozor!
 DANGER	 NOTICE
<ul style="list-style-type: none"> • Před použitím lakovací pistole si pozorně přečtete všechny bezpečnostní pokyny a celý návod na obsluhu. Bezpečnostní pokyny a stanovené kroky se musejí dodržovat. • Všechny přiložené dokumenty uschovejte a lakovací pistoli odevzdejte jiným osobám pouze dohromady s těmito dokumenty. 	

6.2. Bezpečnostní pokyny specifické pro lakovací pistoli

 	Varování! Pozor!
 	
<ul style="list-style-type: none"> • Dodržujte místní bezpečnostní, protiúrazové předpisy, předpisy o bezpečnosti práce a předpisy na ochranu životního prostředí! • Lakovací pistoli nikdy nemiřte na osoby! • Lakovací pistoli smí používat, čistit a udržovat pouze odborník! • Osoby, jejichž reakční schopnost je následkem požití drog, alkoholu, léků nebo jinak omezená, nesmějí s lakovací pistolí manipulovat! • Lakovací pistoli v případě poškození nebo chybějících dílů nikdy neuvádějte do provozu! Používejte ji především pouze tehdy, když je pevně přišroubovaný aretační šroub [1-14]! Aretační šroub pevně utáhněte originálním kombinovaným nástrojem SATA na max. 1 Nm. • Před každým použitím lakovací pistoli zkontrolujte a v případě potřeby opravte! • Při poškození vyřadte lakovací pistoli okamžitě z provozu a odpojte ze sítě stlačeného vzduchu! • Lakovací pistoli nikdy svévolně nepřestavujte nebo technicky neupravujte! • Používejte výlučně originální náhradní díly příp. příslušenství SATA! • Díly odmontujte a namontujte mimořádně opatrně! Používejte výlučně dodané speciální nářadí! • Používejte výlučně pračky doporučené firmou SATA! Dodržujte návod k použití! • Nikdy nezpracovávejte stříkaná média s obsahem kyselin, louhů nebo benzínu! • Lakovací pistoli nikdy nepoužívejte v blízkosti zápalných zdrojů, jako je např. otevřený oheň, hořící cigarety nebo elektrická zařízení, která nejsou chráněná před výbuchem! • Do pracovního prostředí lakovací pistole se dává pouze takové množství rozpouštědel, barvy, laku nebo jiných nebezpečných stříkaných médií, které je potřebné k provedení následujícího pracovního kroku! Po ukončení prací je odnesete do skladovacích prostorů podle určení! 	



6.3. Osobní ochranné vybavení

	Varování!
▲ DANGER	
<ul style="list-style-type: none"> • Při používání lakovací pistole, jakož i při čištění a údržbě vždy noste schválenou ochranu dýchacích cest a očí a rovněž vhodné ochranné rukavice a pracovní oděv a pracovní obuv! • Při použití lakovací pistole může dojít k překročení hladiny akustického tlaku 85 dB(A). Noste vhodnou ochranu sluchu! • Ohrožení horkými povrchy Při zpracování horkých materiálů (teplota vyšší než 43 °C; 109,4 °F) noste odpovídající ochranné oblečení. 	





Při použití lakovací pistole nedochází k přenosu vibrací na části těla obsluhujícího personálu. Reaktivní síly jsou nepatrné.

6.4. Použití v prostředí s nebezpečím výbuchu

Lakovací pistole je schválena pro použití / uložení v prostorech s nebezpečím výbuchu zóny 1 a 2. Je třeba dbát na označení produktu.

 	Varování! Nebezpečí výbuchu!
▲ DANGER 	
<ul style="list-style-type: none"> • Následující použití a úkony vedou k zániku ochrany před výbuchem, a proto jsou <u>zakázané</u>: • Přinést lakovací pistoli do prostředí s nebezpečím výbuchu výbušné zóny 0! • Používání rozpouštědel a čisticích prostředků na bázi halogenizovaných uhlovodíků! Chemické reakce, které přitom vznikají, mohou být výbušné! 	

7. Uvedení do provozu

 	Varování! Nebezpečí výbuchu!
 	
<ul style="list-style-type: none"> • Používejte pouze takové hadice stlačeného vzduchu, které jsou odolné proti rozpouštědlům, antistatické, nepoškozené, technicky bezchybné, s trvalou pevností v tlaku minimálně 10 bar, např. výr. č. 53090! 	

	Upozornění!
<p>Zajistěte následující předpoklady:</p> <ul style="list-style-type: none"> • Přípojka stlačeného vzduchu - vnější závit 1/4" nebo vhodná přípojná spojka SATA. • Zajistěte minimální objemový proud stlačeného vzduchu (spotřeba vzduchu) a tlak (doporučený vstupní tlak pistole) podle kapitoly 2. • Čistý stlačený vzduch, např. pomocí filtru SATA 484, výr. č. 92320 • Hadice na stlačený vzduch s minimálním vnitřním průměrem 9 mm (viz výstražné upozornění), např. výr. č. 53090. 	

1. Zkontrolujte pevné uložení všech šroubů **[2-1]**, **[2-2]**, **[2-3]**, **[2-4]** a **[2-5]**. Trysku na barvu **[2-1]** dotáhněte pevně podle **[7-4]** (11 Nm). Aretační šroub **[2-5]** zkontrolujte na pevné uložení podle **[10-1]** případně dotáhněte.
2. Kanálek na barvu propláchněte vhodnou čistící kapalinou **[2-6]**, **dodr-
žujte upozornění uvedená v kapitole 8.**
3. Vyrovnání vzduchové trysky: vertikální proud **[2-7]**, horizontální proud **[2-8]**.
4. Namontujte sítko na lak **[2-9]** a nádobku na kapalinu **[2-10]**.
5. Naplňte nádobku na kapalinu (maximálně 20 mm pod horní hranu), uzavřete ji víkem **[2-11]** a nasadte uzávěr proti kapání **[2-12]**.
6. Hrdlo přípojky **[2-13]** (není součástí dodávky) našroubujte na vzduchovou přípojku.
7. Připojte hadici stlačeného vzduchu **[2-14]**.

7.1. Nastavení vstupního tlaku pistole

	Upozornění!
<ul style="list-style-type: none"> • Jazyček spouště úplně odtáhněte a vstupní tlak pistole (viz kapitola 2) nastavte podle jednoho z následujících odstavců ([3-1], [3-2], [3-3] až [3-4]) a poté jazyček spouště pusťte • U [3-3] a [3-4] musí být vzduchový mikrometr [1-13] zcela otevřený/ stát ve svislé poloze. • Pokud se nedosáhne požadovaný vstupní tlak pistole, je nutné zvýšit tlak v síti stlačeného vzduchu; příliš vysoký tlak má za následek vysoké odtahové síly. 	

[3-1] SATA adam 2 (příslušenství / exaktní metoda)

[3-2] Samostatný manometr s regulačním zařízením (příslušenství).

[3-3] Samostatný manometr bez regulačního zařízení (příslušenství).

[3-4] Měření tlaku v rozvodu stlačeného vzduchu (nejméně přesná metoda).

7.2. Nastavte průchod materiálu [4-1], [4-2], [4-3] a [4-4] - regulace množství materiálu je úplně otevřená

	Upozornění!
<p>Při úplném otevření regulace množství materiálu je opotřebená trysky na barvu a jehly na barvu nejnižší. Velikost trysky zvolte v závislosti na stříkaném médiu a pracovní rychlosti.</p>	

7.3. Nastavení stříku

- Nastavení plochého nástřiku (nastavení z výrobního podniku) [5-1].
- Nastavení kruhového nástřiku [5-2].

7.4. Lakování

Při lakování jazyček spouště úplně odtáhněte [6-1]. Lakovací pistoli vedte podle [6-2]. Dodržujte vzdálenost při stříkání podle kapitoly 2.

8. Čištění lakovací pistole



Varování! Pozor!

▲ DANGER NOTICE

- Před jakýmkoliv čisticími pracemi odpojte lakovací pistoli ze sítě stlačeného vzduchu!
- Nebezpečí zranění následkem neočekávaného úniku stlačeného vzduchu a/nebo úniku stříkaného média!
- Lakovací pistoli a nádobku na kapalinu úplně vyprázdněte, stříkané médium náležitým způsobem zlikvidujte!
- Díly odmontujte a namontujte mimořádně opatrně! Používejte výlučně dodané speciální nářadí!
- **Používejte neutrální čisticí kapalinu (hodnota pH 6 až 8)!***
- **Nepoužívejte kyseliny, louhy, zásady, mořidla, nevhodné regenerační prostředky nebo jiné agresivní čisticí prostředky!***
- Neponořujte lakovací pistoli do čisticí kapaliny!* **Čisticí kapalina se nikdy nesmí dostat do vzduchových kanálů!**
- Sklo elektronické indikace tlaku nečistěte špičatými, ostrými nebo drsnými předměty!
- Otvory čistěte pouze pomocí čisticích kartáčů SATA nebo jehel na čištění trysek SATA. Použití jiného nářadí může vést k poškození a narušení stříku. **Doporučené příslušenství:** Čisticí sada, **výr. č. 64030.**
- Používejte výlučně pračky doporučené firmou SATA! Dodržujte návod k použití!
- Vzduchový kanálek ostříkujte během celého pracího procesu čistým stlačeným vzduchem!
- Hlava trysky musí směřovat dolů!
- **Lakovací pistoli nechávejte v pračce pouze po dobu mycího procesu!***
- **Nikdy nepoužívejte ultrazvukové čisticí systémy** - hrozí poškození trysek a povrchů!*
- **Po čištění vyfoukejte lakovací pistoli a kanálek na barvu, vzduchovou trysku včetně závitu, jakož i nádobku na kapalinu dosucha pomocí čistého stlačeného vzduchu!***

* jinak existuje nebezpečí koroze

**Upozornění!**

- Po vyčištění sady trysek zkontrolujte obraz stříkání!
- Další tipy k čištění: www.sata.com/TV.

9. Údržba

**Varování! Pozor!****⚠ DANGER****NOTICE**

- Před jakýmkoliv údržbovými pracemi odpojte lakovací pistoli ze sítě stlačeného vzduchu!
- Díly odmontujte a namontujte mimořádně opatrně! Používejte výlučně dodané speciální nářadí!



9.1. Výměna sady trysek [7-1], [7-2], [7-3], [7-4], [7-5] a [7-6]

Každá souprava trysek SATA se skládá z „jehly na barvu“ [7-1], „vzduchové trysky“ [7-2] a „trysky na barvu“ [7-3] a je ručně nastavena na perfektní rozptyl. Namažte jehlu na barvu [7-1] v místě těsnění jehly (cca 3 cm před objímkou jehly, pružina jehly na barvu) a závit regulačního šroubu množství materiálu [1-11]. Proto soupravu trysek vždy vyměňte kompletně. Po montáži nastavte průchod materiálu podle kapitoly 7.2.



9.2. Výměna jehly na barvu Kroky: [8-1], [8-2] a [8-3]

Výměna je nutná tehdy, pokud u samonastavovacího balení jehel na barvu vytéká nástřikové médium. Demontujte kohoutek dle [8-2]. Po demontáži zkontrolujte jehlu na barvu, zda není poškozená, příp. sadu trysek vyměňte. Před demontáží kohoutku [8-2] je nutné demontovat vzduchový mikrometr [9-1] – [9-4]. Po montáži nastavte průtok materiálu dle kapitoly 7.2.



9.3. Kroky při výměně vzduchového pístu, pružiny vzduchového pístu a vzduchového mikrometru: [9-1], [9-2], [9-3] a [9-4]

	Varování!
	
<ul style="list-style-type: none"> • Lakovací pistoli odpojte ze sítě stlačeného vzduchu! 	

Výměna je nutná tehdy, když při nestisknutém spouštěcím třmínku uniká vzduch na vzduchové trysce nebo na vzduchovém mikrometru. Po demontáži pouzdra vzduchového mikrometru namažte tukem na pistole SATA (**č. art. 48173**), nasadte pomocí vzduchového pístu a pevně utáhněte aretační šroub originálním kombinovaným nástrojem SATA na max. 1 Nm. [9-1]. Po instalaci nastavte propustnost materiálu podle kapitoly 7.2.

	Varování!
	
<ul style="list-style-type: none"> • Zkontrolujte upevnění aretačního šroubu! Vzduchový mikrometr může nekontrolovaně vystřelit z lakovací pistole! 	

9.4. Výměna těsnění (na straně vzduchu)



	Varování!
	
<ul style="list-style-type: none"> • Lakovací pistoli odpojte ze sítě stlačeného vzduchu! 	

Kroky: [9-1], [9-2], [9-3], [9-4] a [9-5]

Výměna samostavitelného těsnění [9-5] je nutná, když uniká vzduch pod jazýčkem spouště.

1. Po demontáži tyče vzduchového pístu [9-4] proveďte kontrolu, příp. vyčistěte nebo v případě poškození (škrábance nebo zkroucení) (**č. art. 48173**) namažte a namontujte, dbejte na směr montáže!
2. Pouzdro vzduchového mikrometru rovněž namažte tukem na pistole, nasadte pomocí vzduchového pístu a pevně utáhněte aretační šroub

originálním kombinovaným nástrojem SATA na max. 1 Nm.
Po namontování nastavte průchod materiálu podle kapitoly 7.2.

	Varování!
	
<ul style="list-style-type: none"> • Zkontrolujte upevnění aretačního šroubu! Vzduchový mikrometr může nekontrolovaně vystřelit z lakovací pistole! 	

9.5. Výměna CCS (systém ColorCode)

CCS na individuální označení lakovací pistole se může vyměnit podle [10-6].

9.6. Výměna vřetena regulace paprsku na kulatý/ široký nástřik Kroky: [10-1], [10-2], [10-3]

Výměna je nutná v tom případě, pokud uniká vzduch z regulace nebo regulace nefunguje.

1. Odstranění starého vřetena

- Odstraňte šroub [10-1] (Torx TX20)
- Vyjměte knoflík [10-2]
- Vytočte vřeteno [10-3] klíčem (šířka 14)
- Zkontrolujte výskyt zbytků materiálu a laku na úchyty vřetena, příp. zbytky odstraňte a vyčistěte rozpouštědlem

2. Namontování nového vřetena

- Našroubujte vřeteno [10-3]
- Knoflík [10-2] nasuňte na šestihran vřetena
- Aretační šroub [10-1] (Torx TX20) pevně utáhněte na max. 1 Nm při tom pevně držte knoflík

10. Odstranění poruch

Porucha	Příčina	Náprava
Nepravidelný střík (kmitání/vynechávání) nebo vzduchové bublinky v nádobce na kapalinu	Tryska na barvu není dostatečně utažená	Dotáhněte trysku na barvu [2-1]

Porucha	Příčina	Náprava
Vzduchové bublinky v nádobce na kapalinu	Uvolněná vzduchová tryska	Vzduchovou trysku [2-2] dotáhněte rukou
	Znečištěný prostor mezi vzduchovou tryskou a tryskou na barvu („oběh vzduchu“)	Vyčistěte oběh vzduchu, dodržujte upozornění kapitoly 8
	Znečištěná nebo poškozená sada trysek	Vyčistěte sadu trysek, kapitola 8., příp. vyměňte, kapitola 9.1
Vzduchové bublinky v nádobce na kapalinu	Nedostatečné množství stříkaného média v nádobce na kapalinu	Doplňte nádobku na kapalinu [1-6]
	Závadné těsnění jehly na barvu	Vyměňte těsnění jehly na barvu, kapitola 9.3
Obraz stříkání je příliš malý, šikmý, jednostranný nebo rozštěpený	Otvory vzduchové trysky jsou zanesené lakem	Vyčistěte vzduchovou trysku, dodržujte upozornění kapitoly 8
	Poškozený hrot trysky na barvu (čípek trysky na barvu)	Zkontrolujte, zda hrot trysky na barvu není poškozený, v případě potřeby vyměňte sadu trysek, kapitola 9.1
Regulace kruhového/ plochého nástřiku se nedá otočit	Regulační ventil znečištěný	Demontujte regulaci paprsku do kruhu / šířky, uveďte ji do chodu nebo ji celou vyměňte, kapitola 9.6
Lakovací pistole nevyplíná vzduch	Znečištěné osazení vzduchového pístu nebo opotřebovaný vzduchový píst	Vyčistěte místo uložení vzduchového pístu a/ nebo vzduchový píst, vyměňte ucpávku vzduchového pístu, kapitola 9.3

Porucha	Příčina	Náprava
Koroze na závitů vzduchové trysky, kanálku materiálu (přípojce nádobky) nebo na tělese lakovací pistole	Čisticí kapalina (vodnatá) zůstává příliš dlouho v/na pistoli	Proveďte čištění, dodržujte upozornění kapitoly 8, nechte vyměnit těleso pistole
	Nevhodné čisticí kapaliny	
Stříkané médium uniká za těsněním jehly na barvu	Závadné nebo chybějící těsnění jehly na barvu	Vyměňte těsnění jehly na barvu, kapitola 9.2
	Znečištěná nebo poškozená jehla na barvu	Vyměňte sadu trysek, kapitola 9.1; v případě potřeby vyměňte těsnění jehly na barvu, kapitola 9.2
Lakovací pistole kape na hrot trysky na barvu („čípek trysky na barvu“)	Cizí těleso mezi hrotem jehly na barvu a tryskou na barvu	Vyčistěte trysku na barvu a jehlu na barvu, dodržujte upozornění kapitoly 8
	Poškozená sada trysek	Vyměňte sadu trysek, kapitola 9

11. Likvidace

Likvidace úplně vyprázdněné lakovací pistole jako druhotné suroviny. Aby se zabránilo škodám na životním prostředí, likvidujte baterie a zbytky stříkaného média náležitým způsobem, odděleně od lakovací pistole. Dodržujte místní předpisy!



12. Zákaznický servis

Příslušenství, náhradní díly a technickou podporu získáte u svého prodejce SATA.

13. Záruka / ručení

Platí všeobecné obchodní podmínky SATA a případné další smluvní dohody, jakož i příslušné platné zákony.

SATA neručí především při:

- nedodržení návodu k použití
- používání výrobku v rozporu se stanoveným účelem použití
- používání ze strany nezaškoleného personálu
- nepoužívání osobního ochranného vybavení
- nepoužívání originálního příslušenství a originálních náhradních dílů
- svévolných přestavbách nebo technických úpravách
- přirozeném opotřebování
- namáhání úderem netypickém pro dané použití
- montážních a demontážních pracích

14. Náhradní díly [13]

Pol.	Obj. č.	Název
1		System víceúčelových kelímků RPS, výr. č. a ceny viz aktuální ceník
2	131987	Náhradní nástrčné síto 200µm (obalová jednotka 100 ks)
3	140582	Balení s 5 těsnicími prvky pro trysku na barvu
4	211508	Těsnicí kroužek pro kroužek vzduchové trysky
5	133942	Držák těsnění (ze strany vzduchu)
6	86843	Tyčka vzduchového pístu
7	1092973	Sada pro spoušť
8	1006734	Klip pro kohoutek
9	1092981	Přípojka vzduchu 1/4" vnější závit
10	211409	Obal se 4 sponami CCS (zelená, modrá, červená, černá)
11	1006669	Sada, skládající se z kroužků pro barevné značení (zelená, modrá a černá), obalová jednotka po 1 kusu
12	1092999	Rýhovaný knoflík a šroub (po 2 ks)
13	213025	Vřeteno regulace paprsku do kruhu / šířky
14	133934	Balení se 3 těsněními pro vřeteno regulace paprsku do kruhu / šířky
15	211391	Balení se 3 aretačními šrouby pro vzduchový mikrometr SATAjet 5000 B PHASER
16	133991	Obal se 3 hlavami vzduchových pístů
17	1093012	Regulace vzduchu

Pol.	Obj. č.	Název
18	133959	Sada pružin - 3x jehla na barvu/ 3x pružiny vzduchového pístu
19	1093004	Regulace množství materiálu pomocí kontramatice
20	15438	Těsnění jehly na barvu
21	96875	Plastová vložka pro pistoli s přípojkou na nádobku QCC
	1057323	Sada nářadí

□	Součástí soupravy na opravy (výr. č. 1093020)
•	Obsaženo v servisní jednotce vzduchového pístu (výr. č. 82552)
△	Obsaženo v sadě pružin (výr. č. 133959)
○	Obsaženo v sadě těsnění (výr. č. 136960)

15. Prohlášení o shodě

Aktuálně platné prohlášení o shodě najdete zde:









www.sata.com/downloads

Indholdsfortegnelse [Original tekst: Tysk]

1. Symboler	67	8. Rengøring af sprøjtepistolens	73
2. Tekniske data	67	9. Vedligeholdelse	75
3. Samlet levering	69	10. Udbedring af fejl	77
4. Sprøjtepistolens konstruktion ..	69	11. Bortskaffelse	79
5. Korrekt anvendelse	69	12. Kundeservice	79
6. Sikkerhedshenvisninger	69	13. Garantibetingelser	79
7. Ibrugtagning	72	14. Reservedele	79
		15. EF konformitetserklæring	80

1. Symboler

	Advarsel! mod farer, der kan føre til død eller alvorlige kvæstelser.
	
	Forsigtig! ved farlige situationer, der kan føre til tingskade.
	
	Eksplodingsfare! Advarsel mod fare, der kan føre til død eller alvorlige kvæstelser.
	OBS! Nyttige tips og anbefalinger.

2. Tekniske data

Pistolens indgangstryk			
RP	Operating range (Anvendelsesområde)	0,5 bar - 2,4 bar	7 psi - 35 psi
	"Compliant"	max. 2,0 bar	max. 29 psi

Pistolens indgangstryk			
HVLP	Operating range (Anvendelsesområde)	0,5 bar - 2,4 bar	7 psi - 35 psi
	HVLP	max. 2,0 bar	max. 29 psi
	"Compliant"	> 2,0 bar (internt dysetryk > 0,7 bar)	> 29 psi (internt dysetryk > 10 psi)
	Compliant lovgivning Lombardiet/Italien	< 2,5 bar internt dysetryk < 1,0 bar)	< 35 psi (internt dysetryk < 15 psi)

Sprøjteafstand			
RP	Operating range (Anvendelsesområde)	10 cm - 21 cm	3.9" - 8.3"
	anbefalet	17 cm - 21 cm	6.7" - 8.3"
HVLP	Operating range (Anvendelsesområde)	10 cm - 21 cm	3.9" - 8.3"
	anbefalet	10 cm - 15 cm	3.9" - 5.9"

Maks. Pistolindgangstryk		
	10,0 bar	145 psi

Luftforbrug ved 2,0 bar pistolindgangstryk		
RP	290 NI/min	10.2 cfm
HVLP	430 NI/min	15.2 cfm

Maks. temperatur i spritmediet		
	50 °C	122 °F

Vægt version		
uden bæger	495 g	17.5 oz.
med RPS-bæger 0,6 l	550 g	19.4 oz.
med RPS-bæger 0,6 l og digital trykmåling	583 g (med adam 2)	20.6 oz. (med adam 2)

Lufttilslutningsstykke	
	1/4" udvendigt gevind

3. Samlet levering

- Sprøjtepistol med dysesæt og overkop
- Betjeningsvejledning
- Værktøjssæt
- CCS-Clips

Alternative kombinationer med:

- Overkop af aluminium eller kunststof med forskellig volumen

4. Sprøjtepistolens konstruktion [1]





- | | |
|---|--|
| [1-1] Greb | [1-9] Drypstop |
| [1-2] aftrækker | [1-10] Rund- og bredstråleregulering |
| [1-3] Dysesæt med luftdyse, farvedyse (ikke synlig), farvenål (ikke synlig) | [1-11] Regulering af mængde med skrue |
| [1-4] QCC-tilslutning til sprøjtepistol | [1-12] Regulering af mængde med kontramøtrik |
| [1-5] QCC-tilslutning til overkop | [1-13] Luftmikrometer |
| [1-6] Laksi (ikke synlig) | [1-14] Skrue til fastgørelse af luftmikrometer |
| [1-7] Låg til overkop | [1-15] Luftstempel (ikke synligt) |
| [1-8] Overkop | [1-16] Lufttilslutningsstykke |
| | [1-17] ColorCodeSystem (CCS) |

5. Korrekt anvendelse



Sprøjtepistolen er beregnet til påføring af farver, lakker samt andre egnede flydende medier (sprøjtemedier) vha. trykluft og hertil egnede objekter.

6. Sikkerhedshenvisninger

6.1. Generelle sikkerhedshenvisninger

 	Advarsel! Forsigtig!
 DANGER	 NOTICE
<ul style="list-style-type: none"> • Inden sprøjtepistolen tages i brug, skal brugeren have læst og forstået betjeningsvejledningen. Instrukserne i betjeningsvejledningen og sikkerhedshenvisningerne skal overholdes. • Opbevar alle vedlagte dokumenter og videregiv kun sprøjtepistolen med disse dokumenter. 	

6.2. Sprøjtepistoler - specifikke sikkerhedshenvisninger

 	Advarsel! Forsigtig!
⚠ DANGER NOTICE	
<ul style="list-style-type: none"> • De lokale sikkerheds-, arbejdsbeskyttelses- og miljøbeskyttelsesforskrifter samt forskrifter til forebyggelse af ulykker skal overholdes! • Ret aldrig sprøjtepistolen mod dig selv, andre personer eller dyr. • Anvendelse, rengøring og vedligeholdelse må kun udføres af fagfolk! • Personer, hvis reaktionsevne er nedsat pga. narkotika, alkohol, medicin eller andet, må ikke anvende sprøjtepistolen. • Tag aldrig sprøjtemalepistolen i drift i tilfælde af skader eller manglende dele! Anvend især kun med permanent indbygget låseskrue [1-14]! Låseskrue spændes med Originalt SATA Kombi-Tool med maks. 1 Nm. • Kontrollér og evt. reparer sprøjtepistolen før hver brug! • Tag straks en beskadiget sprøjtepistol ud af drift, kobl den fra luftnettet. • Sprøjtepistolen må aldrig ombygges eller ændres af brugeren! • Anvend udelukkende originale SATA reservedele eller tilbehør! • Demontér og montér dele med yderste forsigtighed! Anvend udelukkende medfølgende specialværktøj! • Anvend udelukkende den af SATA anbefalede vaskemaskine! Overhold instrukserne i betjeningsvejledningen! • Benyt aldrig syre-, lud- eller benzinholdige sprøjtemedier! • Anvend aldrig sprøjtepistolen i nærheden af antændelseskilder som åben ild, tændte cigaretter eller ikke eksplosionsbeskyttede elektriske installationer! • Bring kun de til arbejdet nødvendige mængder af opløsningsmidler, farve, lak eller andet farligt sprøjtemedie ind i sprøjtepistolens arbejdsområde. Disse skal anbringes i et lagerrum, som opfylder bestemmelserne, når arbejdet er afsluttet. 	



6.3. Personligt beskyttelsesudstyr

	Advarsel!
▲ DANGER	
<ul style="list-style-type: none"> • Brug altid godkendt åndedrætsværn og sikkerhedsbriller samt beskyttelseshandsker og arbejdstøj og -sko ved anvendelse, rengøring og vedligeholdelse af sprøjtepipistolen! • Benyt desuden høreværn, idet lydtryksniveauet kan overskride 85 dB (A). • Fare fra varme overflader Bær beskyttelsesdragt ved håndtering af varme materialer (temperatur på over 43 °C, 109,4 °F). 	

Vibrationer fra sprøjtepipistolen vil ikke blive overført på brugeren. Frastødningskraften er meget lille.

6.4. Anvendelse i eksplosionsfarlige områder

Sprøjtepipistolen er godkendt til anvendelse/opbevaring i eksplosionsfarlige områder i Ex-zone 1 og 2. Produktmærkningen skal overholdes.

 	Advarsel! Eksplosionsfare!
▲ DANGER 	
<ul style="list-style-type: none"> • Følgende anvendelser og handlinger fører til, at eksplosionsbeskyttelsen går tabt, og er derfor <u>forbudte</u>: • Brug af sprøjtepipistolen i eksplosionsfarlige områder ex-zone 0! • Anvendelse af opløsnings- og rengøringsmidler på basis af halogenerede kulbrinter! Der kan opstå kemiske reaktioner, som kan være eksplosionsagtige. 	

7. Ibrugtagning

		Advarsel! Eksplosionsfare!
▲ DANGER		

- Anvend kun trykluftslanger, der er opløsningsmiddelbestandige, antistatiske, ubeskadigede og i teknisk upåklagelig stand, og som kan tåle et tryk på mindst 10 bar, fx **art. nr. 53090**.

	OBS!
---	-------------

Sørg for, at følgende forudsætninger er til stede:

- Trykluftstilslutning 1/4" udvendigt gevind eller en passende SATA-tilslutningsnippel.
- Sikr en minimal luftvolumenstrøm (luftforbrug) og tryk (anbefalet pisto-lindgangstryk) i overensstemmelse med kapitel 2.
- Ren luft, fx vha. SATA filter 484, **art. nr. 92320**
- Luftslange med en indvendig diameter på mindst 9 mm (se advarsels-henvisning), fx **art. nr. 53090**.

- Kontrollér, at alle skruer **[2-1]**, **[2-2]**, **[2-3]**, **[2-4]** og **[2-5]** sidder fast. Spænd farvedysen **[2-1]** håndfast (11 Nm) i henhold til **[7-4]**. Kontrollér, at låseskruen **[2-5]** sidder fast, og spænd den om nødvendigt i henhold til **[10-1]**.
- Skyl farvekanalen igennem med egnet rengøringsmiddel **[2-6]**, overhold bestemmelserne i **kapitel 8**.
- Indstil luftdysen: vertikal stråle **[2-7]**, horisontal stråle **[2-8]**.
- Montér laksi **[2-9]** og overkop **[2-10]**.
- Fyld overkoppen op (maksimalt 20 mm under overkanten), luk med låget **[2-11]** og isæt dråbestop **[2-12]**.
- Skrul tilslutningsniplen **[2-14]** (ikke del af samlede levering) på lufttilslutningen.
- Tilslut luftslangen **[2-14]**.

7.1. Indstil pistolindgangstrykket

	OBS!
<ul style="list-style-type: none"> • Hele aftrækkerbøjlen trækkes af og pistolens indgangstryk (se kapitel 2) indstilles i henhold til en af de følgende afsnit ([3-1], [3-2], [3-3] til [3-4]). Aftrækkerbøjlen slippes igen. • Ved [3-3] og [3-4] skal luftmikrometeret [1-13] være helt åbent/stå vandret. • Opnås det nødvendige pistolindgangstryk ikke, forhøjes trykket ved luftnettet; for højt tryk fører til høje aftrækskræfter. 	

[3-1] **SATA adam 2** (tilbehør/præcis metode).

[3-2] **Separat manometer med standardindstilling** (tilbehør)

[3-3] **Separat manometer uden standardindstilling** (tilbehør).

[3-4] Trykmåling på **tryklufnsnetværket** (mindst præcise metode).

7.2. Indstil materialelegennemløb [4-1], [4-2], [4-3] og [4-4] - åbn materiale mængdereguleringen helt.

	OBS!
<p>Når materialereguleringen er helt åben, er slitagen på farvedysen og farvenålen minimal. Vælg dysestørrelse afhængig af sprøjtemediet og arbejds hastighed.</p>	

7.3. Indstil sprøjtestrålen

- Indstil bredstråle (værktøjsindstilling) [5-1].
- Indstil rundstråle [5-2].

7.4. Lakering

Ved maling trykkes aftrækkeren helt ind [6-1]. Malepistolen bevæges iht. [6-2]. Sprøjteafstanden iht. kapitel 2 skal overholdes.

8. Rengøring af sprøjtepistolen

 	Advarsel! Forsigtig!
 DANGER  NOTICE	
<ul style="list-style-type: none"> • Inden alle rengøringsarbejder skal sprøjtepistolen frakobles luftnettet! 	

**Advarsel! Forsigtig!****⚠ DANGER****NOTICE**

- Der er kvæstelsesfare ved uventet udslip af luft eller sprøjtemedie!
- Tøm sprøjtepistolen og flydebægeret fuldstændigt, bortskaf sprøjtemediet korrekt!
- Demontér og montér dele med yderste forsigtighed! Anvend udelukkende medfølgende specialværktøj!
- **Anvend neutralt rengøringsmiddel (pH værdi 6 til 8)!***
- **Anvend ingen syrer, lud, baser, ætsende væsker, uegnede regenererede rengøringsmidler eller andre aggressive rengøringsmidler!***
- Dyp ikke sprøjtepistolen i rengøringsvæsken! **Der må aldrig komme rengøringsvæske ind i luftkanalerne!**
- Rengør ikke skærmen på den elektroniske trykindikator med spidse, skarpe eller ru genstande!
- Rengør borerer udelukkende med SATA-rensbørster eller SATA-dyserenssenåle. Anvendelse af andet værktøj kan føre til beskadigelser og forringelse af sprøjtestrålen. Anbefalet tilbehør: Rengørings sæt **art. nr. 64030**.
- Anvend udelukkende den af SATA anbefalede vaskemaskine! Overhold instrukserne i betjeningsvejledningen!
- Påvirk luftkanalen under hele vaskeprocessen med ren luft.
- Dysehovedet skal pege nedad!
- **Lad kun sprøjtepistolen blive i vaskemaskinen under vaskeprocessen!***
- **Anvend aldrig ultralydsrengøringsystemer** - skader på dyser og overflader!**
- **Blæs sprøjtepistolen og farvekanal, luftdyse inkl. gevind og flydebæger tør med ren luft!***

* **ellers korrosionsfare****OBS!**

- Kontrollér sprøjtebilledet efter rengøring af dysesættet!

**OBS!**

- Flere tips til rengøring: www.sata.com/TV.

9. Vedligeholdelse

**Advarsel! Forsigtig!****▲ DANGER****NOTICE**

- Frakobl sprøjtepistolen fra luftnettet inden alle vedligeholdelsesarbejder.
- Demontér og montér dele med yderste forsigtighed! Anvend udelukkende medfølgende specialværktøj!

9.1. Udskift dysesæt [7-1], [7-2], [7-3], [7-4], [7-5] og [7-6]

Hvert SATA dysesæt består af "farvenål" [7-1], "luftdyse" [7-2] og "farvedyse" [7-3] og justeres manuelt til et perfekt sprøjtemønster. Farvenålen [7-1] på nålepakningens område (ca. 3 cm foran nålærmot, farvenålsfjederen) og justeringskruens gevind til regulering af materialemængden [1-11] smøres ind. Derfor skal dysesættet altid skiftes helt ud. Efter montering indstilles materiale gennemløbet ifølge kapitel 7.2.

9.2. Udskift farvenålepakning Trin: [8-1], [8-2] og [8-3]

Udskiftningen er nødvendig, når der træder sprøjtemedie ud ved den selvjusterende farvenålpakning. Demonter aftræksbøjlen [8-2]. Kontroller farvenålen for beskadigelse efter demontering, og udskift om nødvendigt dysesættet. Før aftræksbøjlen [8-2] demonteres, skal luftmikrometret [9-1] – [9-4] demonteres. Efter montering indstilles materiale gennemløbet i henhold til kapitel 7.2.

9.3. Udskift luftstemple, -stempelfjederen og -mikrometret

Skridt: [9-1], [9-2], [9-3] og [9-4]

**Advarsel!****▲ DANGER**

- Frakobl sprøjtepistolen fra luftnettet!

Udskiftningen er påkrævet, hvis der ved ikke aktiveret aftrækkerbøjle slipper luft ud ved luftdysen eller ved luftmikrometret. Efter demontering smør luftmikrometerhylsteret med SATA-pistolfedt (**Art. Nr. 48173**), indsæt luftstempel og låseskrue med original SATA Kombi-Tool med max. 1 Nm fastspændingsmoment. [9-1]. Efter montering indstilles materialelegne- neme løbet ifølge kapitel 7.2.

	Advarsel!
▲ DANGER	
<ul style="list-style-type: none"> • Kontrollér, at fastgørelsesskruen er spændt! Luftmikrometret kan ukontrolleret skubbes ud af sprøjtepipstolen! 	

9.4. Udskift pakning (luftside)

	Advarsel!
▲ DANGER	
<ul style="list-style-type: none"> • Frakobl sprøjtepipstolen fra luftnettet! 	

Skridt: [9-1], [9-2], [9-3], [9-4] og [9-5]

Udskiftning af de selvjusterende pakninger [9-5] er nødvendig, hvis luft slipper ud under aftrækkerbøjlen.

1. Efter demontering kontrolleres luftstemplet [9-4]; Rengør om nødvendigt eller udskift hvis beskadiget (f.eks. ridser eller bøjninger), smør og installer med SATA højtydende fedt (**Art. Nr. 48173**) følg installationsretningen!
2. Luftmikrometermuffe smøres ligeledes, indsættes med luftstempeler og låseskruen fastspændes med Originalt SATA Kombi-Tool med maks. 1 Nm.

Indstil materialelegne løbet ifølge kapitel 7.2 efter monteringen.

	Advarsel!
▲ DANGER	
<ul style="list-style-type: none"> • Kontrollér, at fastgørelsesskruen er spændt! Luftmikrometret kan ukontrolleret skubbes ud af sprøjtepipstolen! 	

9.5. Udskiftning af CCS (ColorCode-System)

CCS kan udskiftes ifølge [10-6] til individuel mærkning af sprøjtepipetten.

9.6. Udskift spindel til rund / bred jet regulator Trin: [10-1], [10-2], [10-3]

Udskiftningen er nødvendig, når der kommer luft ud ved reguleringen, eller reguleringen ikke fungerer.

1. Fjernelse af den gamle spindel

- [10-1] Fjern skruen (Torx TX20)
- [10-2] Fjern knap
- [10-3] Skru spindlen ud med nøglen (bredde 14)
- Kontrollér spindelholderen for materiale- og lakrester, fjern disse i givet fald og rengør holderen med opløsningsmiddel

2. Montering af den nye spindel

- [10-3] Skru spindlen ind
- [10-2] Sæt knappen på spindelens sekskant
- Fastspæn låseskrue [10-1] (Torx TX20) med max. 1 Nm moment - mens knappen holdes nede

10. Udbedring af fejl

Fejl	Årsag	Hjælp
Urolig sprøjtestråle (flagrer, spytter) eller luftbobler i flydebægeret	Farvedysen er ikke spændt nok	Efterspænd [2-1] farvedysen
Luftbobler i flydebægeret	Luftdysen er løs	Skru luftdysen [2-2] godt fast
	Mellemrum mellem luftdyse og farvedyse ("luftkreds") er beskidt	Rengør luftstempet, overhold kapitel 8
	Dysesættet er beskidt eller beskadiget	Rengør dysesættet, kapitel 8 eller udskift det, kapitel 9.1
Luftbobler i flydebægeret	For lidt sprøjtemedie i flydebægeret	Efterfyld flydebægeret [1-6]

Fejl	Årsag	Hjælp
	Farvenålstætning defekt	Farvenålstætning skal udskiftes, kapitel 9.3
Sprøjtebilledet er for lille, skrå, ensidig eller spaltet	Luftdysens borerer er belagt med lak	Rengør luftdysen, overhold kapitel 8
	Farvedysespiden (farvedysetap) beskadiget	Kontrollér farvedysespiden for beskadigelser og udskift evt. dysesættet, kapitel 9.1
Rund- og bredstråle-reguleringen kan ikke drejes	Reguleringsventil, tilmudset	Demonter rund-/bredstråle-reguleringen, og løsn eller udskift den, kapitel 9.6
Sprøjtepipetten afgiver ikke luft	Luftstempelsædet er beskadigt eller luftstempellet er slidt	Rengør luftstempelsædet og/eller udskift luftstempellet, luftstempelpakning, kapitel 9.3
Korrosion ved luftdysegevind, materialekanalen (bæger-tilslutning) eller pistolkroppen.	Rengøringsmiddel (tyndt) bliver for længe i pistolen	Rengøring, overhold kapitel 8 , udskift pistolkroppen
	Uegnet rengøringsmiddel	
Der kommer farve ud af farvenålstætningen	Farvenålstætningen defekt eller mangler	Farvenålstætning skal udskiftes, kapitel 9.2
	Farvenål beskadigt eller beskadiget	Udskift dysesæt, kapitel 9; eller udskift farvenålstætning, kapitel 9.2
Sprøjtepipetten drypper fra farvedysespiden ("farvedysetap")	Fremmedlegeme mellem farvenålsspids og farvedyse	Rengør farvedyse og farvenål, overhold kapitel 8
	Dysesæt beskadiget	Udskift dysesæt, kapitel 9

11. Bortskaffelse

Den helt tømte sprøjtepistol bortskaffes som genanvendeligt materiale. For at undgå skader på miljøet, skal batterier og rester af sprøjtemedier bortskaffes separat og korrekt. De nationale forskrifter skal overholdes!



12. Kundeservice

Tilbehør, reservedele og teknisk support får du hos din nærmeste SA-TA-forhandler

13. Garantibetingelser

SATAs almindelige forretningsbetingelser, eventuelle yderligere kontraktlige aftaler samt gældende lovgivning er gældende for dette produkt.

SATA hæfter **ikke** for:

- Manglende overholdelse af betjeningsvejledningen
- Ukorrekt anvendelse af produktet
- Brug af ikke-uddannet personale
- Manglende anvendelse af personligt beskyttelsesudstyr
- Manglende anvendelse af originalt tilbehør og reservedele
- Ombygning eller tekniske ændringer udført af brugeren
- Naturlig slitage
- Atypisk slagbelastning
- Monterings- og demonteringsarbejder

14. Reservedele [13]

Pos.	Art. nr.	Betegnelse
1		RPS-multikop-system, art.-nr. og priser, se aktuel prislister
2	131987	Indsatssi 200µm (pakke med 100 stk.)
3	140582	Pakning med 5 tætninger til farvedyse
4	211508	Pakring til luftdysering
5	133942	Pakningsholder (luftsiden)
6	86843	Luftstempelstang
7	1092973	Aftrækkerbøjle-sæt
8	1006734	Klips til aftræksbøjle
9	1092981	Lufttilslutningsstykke 1/4" udvendigt gevind

Pos.	Art. nr.	Betegnelse
10	211409	Pakke med 4 CCS-clips (grøn, blå, rød, sort)
11	1006669	Sæt bestående af farvemarkeringsringe (grøn, blå og sort), pakke med 1 stk. af hver
12	1092999	Fingermøtrik og skrue (2 af hver)
13	213025	Spindel til rund-/bredstrålerregulering
14	133934	Pakke med 3 pakninger til rund-/bredstrålerregulering
15	211391	Pakke med 3 låseskruer til SATAjet 5000 B PHASER luftmikrometer
16	133991	Pakke med 3 luftstempelhoveder
17	1093012	Luftmikrometer
18	133959	Fjedersæt med hver 3 x farvenål/3 x luftstempelfjeder
19	1093004	Regulering af materialestrømning med låsemøtrik
20	15438	Farvenålpakning
21	96875	Plastikindsats til pistol med QCC-bægetilslutning
	1057323	Værktøjssæt

<input type="checkbox"/>	Medfølger i reparationssæt (art. nr. 1093020)
<input type="bullet"/>	Fås i luftstempel-service-enheden (art. nr. 82552)
<input type="triangle"/>	Fås i fjedersæt (art. nr. 133959)
<input type="circle"/>	Fås i pakningssæt (art. nr. 136960)

15. EF konformitetserklæring

Du finder den aktuelt gældende konformitetserklæring under:









www.sata.com/downloads

Sisukord [originaalsõnastus: saksakeelne]

1. Sümbolid	81	8. Värvipüstoli puhastamine	88
2. Tehnilised andmed	81	9. Tehnohooldus	89
3. Tarnekomplekt	83	10. Rikete kõrvaldamine	91
4. Värvipüstoli konstruktsioon.....	83	11. Jäätmekäitlus	93
5. Sihipärane kasutamine	83	12. Kliendiabi- ja teeninduskes-	
6. Ohutusjuhised	83	kus	93
7. Kasutuselevõtmine	86	13. Garantii / vastutus	93
		14. Varuosad	94
		15. EÜ vastavusdeklaratsioon.....	95

1. Sümbolid

	Hoiatus! ohu eest, mis võib põhjustada surma või raskeid vigastusi.
	
	Ettevaatust! ohtlike olukordade puhul, mis võivad põhjustada materiaalseid kahjusid.
	
	Plahvatusoht! Hoiatus ohu eest, mis võib põhjustada surma või raskeid vigastusi.
	Juhis! Kasulikud näpunäited ja soovitused.

2. Tehnilised andmed

Püstoli sisendsurve			
RP	Operating range (Rakendusala)	0,5 bar - 2,4 bar	7 psi - 35 psi
	"Compliant"	max. 2,0 bar	max. 29 psi

Püstoli sisendsurve			
HVLP	Operating range (Rakendusala)	0,5 bar - 2,4 bar	7 psi - 35 psi
	HVLP	max. 2,0 bar	max. 29 psi
	"Compliant"	> 2,0 baari (düüsisiserõhk > 0,7 baari)	> 29 psi (düüsisiserõhk > 10 psi)
	Compliant Lombardei seadusandlus/Itaalia	< 2,5 baari düüsi siserõhk < 1,0 baari)	< 35 psi (düüsi siserõhk < 15 psi)

Pihustamiskaugus			
RP	Operating range (Rakendusala)	10 cm - 21 cm	3.9" - 8.3"
	soovituslik	17 cm - 21 cm	6.7" - 8.3"
HVLP	Operating range (Rakendusala)	10 cm - 21 cm	3.9" - 8.3"
	soovituslik	10 cm - 15 cm	3.9" - 5.9"

Püstoli maksimaalne sisendrõhk		
	10,0 bar	145 psi

Õhukulu püstoli 2,0-baarise sisendrõhu korral		
RP	290 NI/min	10.2 cfm
HVLP	430 NI/min	15.2 cfm

Pihustatava aine maksimaalne temperatuur		
	50 °C	122 °F

Kaal Mudel		
ilma topsideta	495 g	17.5 oz.
RPS-topsidega 0,6 l	550 g	19.4 oz.
RPS-topsidega 0,6 l ja digitaalse manomeetriga	583 g (kaasa arvatud adam 2)	20.6 oz. (kaasa arvatud adam 2)

Suruõhuliitmik	
	1/4" väliskeere

3. Tarnekomplekt

- Värvipüstoli düüsikomplekti ja värvipaagiga
- Kasutusjuhend
- Tööriistakomplekt
- CCS-klamber

Erinevad mudelid:

- Alumiiniumist või plastikust erineva suurusega värvipaak

4. Värvipüstoli konstruktsioon [1]





- | | |
|---|---|
| [1-1] Värvipüstoli käepide | [1-9] Kork |
| [1-2] Päästik | [1-10] Pihustusjoa regulaator |
| [1-3] Düüsikomplekt koos õhudüüsi, värvidüüsi (ei ole nähtav), värvinõelalaga (ei ole nähtav) | [1-11] Värvikoguse regulaatorkruvi |
| [1-4] Värvipüstoli ühendus QCC-ga | [1-12] Värvikoguse regulaatori kontramutter |
| [1-5] Värvipaagi ühendus QCC-ga | [1-13] Õhukruvik |
| [1-6] Värvisõel (ei ole nähtav) | [1-14] Õhukruviku kinnituskruvi |
| [1-7] Värvipaagi kate | [1-15] Õhukolb (ei ole nähtav) |
| [1-8] Värvipaak | [1-16] Suruõhuliitmik |
| | [1-17] Värvikoodisüsteem (CCS) |

5. Sihipärane kasutamine



Värvipüstol on sihipäraselt ette nähtud nii värvide ja lakkide kui ka muude selleks sobivate vedelate ainete (pihustatavate ainete) pihustamiseks suruõhu abil selleks sobivatele objektidele.

6. Ohutusjuhised

6.1. Üldised ohutusjuhised

 	Hoiatus! Ettevaatust!
 	
<ul style="list-style-type: none"> • Lugege enne värvipüstoli kasutamist tähelepanelikult ja täielikult läbi kõik ohutusjuhised ja kasutusjuhend. Ohutusjuhistest ja kindlaksmääratud töövõtetest tuleb kinni pidada. • Hoidke kõik kaasasolevad dokumendid alles ja andke värvipüstol edasi ainult koos nende dokumentidega. 	

6.2. Värvipüstoli spetsiifilised ohutusjuhised

 	Hoiatus! Ettevaatust!
▲ DANGER NOTICE	
<ul style="list-style-type: none"> • Pidage kinni kohalikest ohutus-, tööohutus-, töökaitse- ja keskkonnakaitse nõuetest! • Ärge kunagi suunake värvipüstolit elusolenditele! • Ainult spetsialist võib kasutada, puhastada ja tehnohooldust läbi viia. • Isikutel, kelle reaktsioonivõime on uimastite, alkoholi, ravimite või mingil muul põhjusel alanenud, on värvipüstoli kasutamine keelatud. • Ärge kunagi kasutage kahjustunud või puuduvate osadega värvipüstolit! Kasutage ainult siis, kui paigaldatud lukustuskrugi [1-14] on tugevalt kinni keeratud! Keerake kinnituskrugi SATA originaal-kombi-tööriistaga max 1 Nm jõuga kinni. • Kontrollige värvipüstolit igakordselt enne kasutamist ja vajadusel remontige! • Kahjustuste esinemisel lõpetage koheselt värvipüstoli kasutamine ja katkestage suruõhu ühendus! • Ärge kunagi ehitage värvipüstolit omavoliliselt ümber ega muutke tehniliselt! • Kasutage eranditult SATA originaalvaruosi ja -tarvikuid! • Demonteerige ja monteeringe koostisosad äärmiselt ettevaatlikult! Kasutage eranditult kaasasolevat selleks ettenähtud tööriista! • Kasutage eranditult SATA poolt soovitatud pesumasinaid! Järgida kasutusjuhendit! • Ärge kunagi pihustage happeid, leelisi või bensiini sisaldavaid aineid! • Ärge kunagi kasutage värvipüstolit tulekollete, nagu lahtine tuli, põlev sigarett või plahvatuskaitseta elektriseadmed, piirkonnas! • Tooge värvipüstoli tööpiirkonda eranditult ainult töö jätkamiseks vajalik kogus lahusteid, värve, lakke või muid ohtlikke pihustatavaid aineid! Viige need peale töö lõppu nõuetele vastavatesse laoruumidesse! 	



6.3. Isiklikud kaitsevahendid

	Hoiatus!
▲ DANGER	
<ul style="list-style-type: none"> • Kandke nii värvipüstoli kasutamisel kui ka puhastamisel ja hooldamisel alati vastavaid hingamisteede ja silmade kaitsevahendeid ja sobivaid kaitsekindaid ning Tööriietust ja -jalanõusid! • Värvipüstoli kasutamise juures võib toimuda helirõhu taseme 85 dB(A) ületamine. Kandke sobivat kuulmiskaitset! • Ohtlikud kuumad pinnad Kuumade materjalidega töötades (temperatuuriga üle 43 °C; 109,4 °F), kandke vastavat kaitseriietust. 	

Värvipüstoli kasutamisel ei kandu kasutaja kehaosadele edasi vibratsiooni. Tagasilöögiõud on väikesed.

6.4. Kasutamine plahvatusohtlikes keskkondades

Värvipüstol on mõeldud kasutamiseks/hoiustamiseks 1 ja 2 Ex-tsooni plahvatusohtlikes piirkondades. Järgige tootemärgistust.

 	Hoiatus! Plahvatusoht!
▲ DANGER 	
<ul style="list-style-type: none"> • Järgnevate kasutamiste ja tegevuste puhul puudub plahvatuskaitse ja nad on sellest tulenevalt keelatud: • Värvipüstoli viimine plahvatusohtlikes keskkondadesse Ex-tsoon 0! • Halogeniseeritud süsivesinikel baseerivate lahustite ja puhastusainete kasutamine! Sealjuures tekkivad keemilised reaktsioonid võivad järgneda plahvatuslikult! 	

7. Kasutuselevõtmine

		Hoiatus! Plahvatusoht!
▲ DANGER		

- Kasutage ainult lahustitele vastupidavaid, antistaatilisi, kahjustusteta, tehnilist täiesti korrasolevaid, pidevale rõhule vähemalt 10 bar vastupidavaid suruõhuvoolikuid, nt **art-nr 53090!**

	Juhis!
---	---------------

Pidage silmas järgnevaid eeltingimusi:

- Suruõhuliitmik 1/4" väliskeermega või SATA-ühendusnipliga
- Tagage vastavalt peatükis 2 toodud suruõhu minimaalne läbivoolukoogus (õhutarve) ja surve (püstoli soovitatav sisendrõhk).
- Puhas suruõhk, nt SATA filtri 484 abil, **art-nt 92320**
- Suruõhuvoolik sisemõõduga vähemalt 9 mm (vaata hoiatusjuhis), nt **art-nr 53090**.

1. Kontrollige kõikide poltide **[2-1]**, **[2-2]**, **[2-3]**, **[2-4]** ja **[2-5]** tugevat kinnitust. Keerake värvidüüs **[2-1]** **[7-4]** järgi käega (11 Nm) kinni. Kontrollige lukustuspoli **[2-5]** tugevat kinnitust **[10-1]** järgi, vajaduse korral keerake kinni.
2. Loputage värvikanal sobiva puhastusvedelikuga **[2-6]**, **järgige peatükki 8**.
3. Seadistage õhudüüs: vertikaalne juga **[2-7]**, horisontaalne juga **[2-8]**.
4. Monteerige värvisõel **[2-9]** ja värvipaak **[2-10]**.
5. Täitke värvipaak (maksimaalselt 20 mm allpool ülemist serva), sulgege kaanega **[2-11]** ja paigaldage kork **[2-12]**.
6. Keerake ühendusnippel **[2-13]** (ei kuulu tarnekomplekti) õhuliitmiku külge.
7. Ühendage suruõhuvoolik **[2-14]**.

7.1. Püstoli sisendrõhu reguleerimine

	Juhis!
<ul style="list-style-type: none"> • Vajutage päästikut lõpuni ja seadistage püstoli sisendsurve (vaata peatükk 2) vastavalt ühele järgmistest alalõikudest ([3-1], [3-2], [3-3] kuni [3-4]), seejärel vabastage uuesti päästik. • [3-3] ja [3-4] juures peab õhukruvik [1-13] olema täielikult avatud/vertikaalasendis. • Kui ei saavutata püstoli nõutavat sisendrõhku, tuleb suruõhusüsteemis survet tõsta; liiga suur surve põhjustab liiga tugevaid äratõmbejõude. 	

[3-1] **SATA adam 2** (tarvik / täpne meetod).

[3-2] **Eraldi manomeeter reguleeriseadmega** (tarvik).

[3-3] **Eraldi manomeeter reguleeriseadmega** (tarvik).

[3-4] Surve mõõtmine **suruõhusüsteemis** (ebatäpsem meetod).

7.2. Materjali läbivoolukoguse reguleerimine [4-1], [4-2], [4-3] ja [4-4] - värvikoguse regulaator täielikult avatud

	Juhis!
<p>Täielikult avatud värvikoguse regulaatori puhul on värvidüüsi ja värvinõela kulumine kõige väiksem. Düüsi suurus valida sõltuvalt pihustatavast ainest ja töökiirusest.</p>	

7.3. Pihustusjoo reguleerimine

• Laia pihustusjoo reguleerimine (tehasepoolne seadistus) [5-1].

• Ümara pihustusjoo reguleerimine [5-2].

7.4. Värvimine

Värvimiseks vajutada päästikut lõpuni [6-1]. Liigutada värvipüstolit vastavalt [6-2]. Hoida pihustuskaugust vastavalt peatükile 2.

8. Värvipüstoli puhastamine



Hoiatus! Ettevaatust!

▲ DANGER **NOTICE**

- Ühendage enne kõiki puhastustöid värvipüstol suruõhusüsteemist lahti!
- Vigastuste tekkimise oht suruõhu ja/või pihustatava aine ootamatul lekkimisel!
- Tühjendage värvipüstol ja värvipaak täielikult, utiliseerige pihustatav aine nõuetekohaselt!
- Demonteerige ja monteerige koostisosad äärmiselt ettevaatlikult! Kasutage eranditult kaasasolevat selleks ettenähtud tööriista!
- **Kasutage neutraalset puhastusvedelikku (pH-väärtus 6 kuni 8)!***
- **Ärge kasutage happeid, leeliseid, aluseid, sobimatuid regeneraate või teisi agressiivseid puhastusvahendeid!***
- Ärge kastke värvipüstolit puhastusvedeliku sisse!* **Puhastusvedelik ei tohi kunagi sattuda õhukanalitesse!**
- Ärge puhastage elektroonilise survenäidu klaasi teravaotsaliste, teravate või karedate esemetega!
- Puhastage avasid ainult SATA-puhastusharjade või SATA-düüsi puhastusnõelte abil. Teiste tööriistade kasutamine võib põhjustada kahjustusi ja mõjutada pihustusjuga. Soovitatav tarvik: Puhastuskomplekt **art-nr 64030**.
- Kasutage eranditult SATA poolt soovitatud pesumasinaid! Järgida kasutusjuhendit!
- Survestage õhukanal kogu pesutsükli jooksul puhta suruõhuga!
- Düüsi otsik peab olema suunatud allapoole!
- **Jätke värvipüstol pesumasinasse ainult pesutsükli ajaks!***
- **Ärge kasutage mitte kunagi ultrahelil töötavaid puhastussüsteeme** - düüside ja pealispindade kahjustused!**
- **Puhuge peale puhastamist värvipüstol ja värvikanal, õhudüüs koos keerme ja värvipaagiga puhta suruõhuga kuivaks!***

* vastasel juhul korrosioonioht

**Juhis!**

- Peale düüsiotsikute puhastamist kontrollige pihustamist!
- Täiendavad näpunäited puhastamise kohta: www.sata.com/TV.

9. Tehnohooldus

**Hoiatus! Ettevaatust!****⚠ DANGER ⚠ NOTICE**

- Ühendage enne kõiki puhastustöid värvipüstol suruõhusüsteemist lahti!
- Demonteerige ja monteeringe koostisosad äärmiselt ettevaatlikult!
Kasutage eranditult kaasasolevat selleks ettenähtud tööriista!

9.1. Düüsi komplekti asendamine [7-1], [7-2], [7-3], [7-4], [7-5] ja [7-6]

Iga SATA düüsiotsik koosneb „värvinõelast” [7-1], „õhudüüsisist” [7-2] ja „värvidüüsisist” [7-3] ning on optimaalse pritsimistulemuse saavutamiseks käsitsi reguleeritud. Määrige nõelatihendi alal (u 3 cm enne nõelahülssi, värvinõelavedru) värvinõela [7-1] ja materjalikoguse reguleerimiskruvi keeret [1-11]. Seepärast tuleb düüsi komplekt alati tervenisti välja vahetada. Pärast kokkupanekut seadistage materjali läbivool vastavalt jaotisele 7.2.

9.2. Värvinõela tihendi vahetamine sammud: [8-1], [8-2] ja [8-3]

Vahetamine on vajalik, kui isereguleeruva värvinõelapaki juurest lekitab pihustusainet. Eemaldage päästik [8-2] kohaselt. Pärast demonteerimist kontrollige värvinõela kahjustuste suhtes, vajaduse korral asendage düüsi komplekt. Enne päästiku eemaldamist [8-2] tuleb õhukruvik demonteerida [9-1] – [9-4]. Pärast paigaldamist reguleerige materjali läbivoolukogust peatüki 7.2 järgi.

9.3. Õhukolvi, õhukolvi vedru ja õhukruviku asendamine

töövõtted: [9-1], [9-2], [9-3] ja [9-4]

	Hoiatus!
▲ DANGER	
<ul style="list-style-type: none"> • Ühendage värvipüstol suruõhusüsteemist lahti! 	

Väljavahetamine on vajalik, kui aktiveerimata päästikukaitsme korral väljub õhudüüsi või õhumikromeetri juurest õhku. Pärast õhumikromeetri hülsi demonteerimist määrige SATA-püstolimäärdega (**art. nr 48173**), sisestage koos õhukolviga ja keerake kinnituskrugi SATA originaal-kombitööriistaga max 1 Nm jõuga kinni. [9-1]. Pärast kokkupanekut seadistage materjali läbivool vastavalt jaotisele 7.2.

	Hoiatus!
▲ DANGER	
<ul style="list-style-type: none"> • Kontrollige kinnituskrugi õiget kinnitust! Õhukruvik võib värvipüstolist kontrollimatult välja paiskuda! 	

9.4. Tihendi (õhupoolne) asendamine

	Hoiatus!
▲ DANGER	
<ul style="list-style-type: none"> • Ühendage värvipüstol suruõhusüsteemist lahti! 	



Töövõtted: [9-1], [9-2], [9-3], [9-4] ja [9-5]

Isereguleeruva tihendi vahetamine [9-5] on vajalik, kui päästiku alt õhku lekib.

1. Pärast õhukolvivarda eemaldamist [9-4] kontrollige; vajaduse korral puhastage või kahjustuste (näiteks kriimud või mõlgid) korral vahetage välja, määrige SATA tööstusliku määrdega (**toote nt 48173**) ja paigaldage, pidage silmas paigaldussuunda!
2. Samal viisil määrige õhumikromeetri hülsi, sisestage koos õhukolviga ja keerake kinnituskrugi SATA originaal-kombitööriistaga max 1 Nm jõuga

kinni.

Peale paigaldamist reguleerida värvi läbivoolukogus vastavalt peatükile 7.2.

	Hoiatus!
	
<ul style="list-style-type: none"> • Kontrollige kinnituskruvi õiget kinnitust! Õhukruvik võib värvipüstolist kontrollimatult välja paiskuda! 	

9.5. CCS (värvikoodisüsteem) asendamine

CCS-i värvipüstoli individuaalseks märgistuseks on võimalik vastavalt [10-6] välja vahetada.

9.6. Ümar-/laijoareguleerimise spindli vahetamine

Sammud: [10-1], [10-2], [10-3]

Vahetamine on vajalik, kui regulaatori juurest lekib õhku või regulaator ei tööta.

1. Vana võlli eemaldamine

- Eemaldage kruvi [10-1] (Torx TX20)
- Eemaldage [10-2] nupp
- Keerake spindel [10-3] võtmega välja (laius 14)
- Kontrollige võllil materjali- või värvijääkide esinemist, vajadusel eemaldage need ja puhastage lahustiga

2. Uue võlli paigaldamine

- Keerake spindel [10-3] sisse
- Torgake nupp [10-2] võlli kuuskandile
- Keerake kinnituskruvi [10-1] (Torx TX20) max 1 Nm jõuga kinni - seejuures hoidke nuppu paigal

10. Rikete kõrvaldamine

Rike	Põhjus	Abinõu
Ebaühtlane pihustusjuga (hüplev/pritsiv) või õhumullid värvipaagis	Värvidüüs ei ole piisava tugevusega kinni keeratud	Pingutage värvidüüsi [2-1]

Rike	Põhjus	Abinõu
Õhumullid värvipaagis	Õhudüüs lahtine	Keerake õhudüüs [2-2] käsitsi kinni
	Õhudüüsi ja värvidüüsi vaheline ruum („õhuring“) määrdunud	Puhastage õhuring, järgige peatükki 8
	Düüsikomplekt määrdunud või kahjustatud	Puhastage düüsikomplekt, peatükk 8 või asendage, peatükk 9.1
	Liiga vähe pihustatavat ainet värvipaagis	Värvipaak [1-6] täita
	Värvinõela tihend defektne	Asendage värvinõela tihend, peatükk 9.3
Pihustamine liiga väike, kõver, ühepoolne või jaotunud	Õhudüüsi avades on värv	Puhastage õhudüüs, järgige peatükki 8
	Värvidüüsi ots (värvidüüsi tihvt) kahjustatud	Kontrollige värvidüüsi otsal kahjustuste esinemist, vajadusel asendage düüsikomplekt, peatükk 9.1
Pihustusjoo regulaatorit ei saa keerata	Reguleerventiil on määrdunud	Võtke ümara/laia pihustusjoo regulaator lahti, seadke sobivaks või asendage tervikuna, peatükk 9.6
Värvipüstol ei lülita õhku välja	Õhukolvi pesa määrdunud või õhukolb kulunud	Puhastage õhukolvi pesa ja/või õhukolb, asendage õhukolvi tihend, peatükk 9.3
Rooste õhudüüsi keeremel, materjali kanalis (paagi liitmik) või värvipüstoli korpusel	Puhastusvedelik (vedel) jääb liiga kauaks püstolisse/püstolile	Järgige puhastamist, peatükk 8 , laske püstoli korpus asendada
	Ebasobiv puhastusvedelik	

Rike	Põhjus	Abinõu
Pihustatav aine lekib värvinõela tihendi taga	Värvinõela tihend defektne või puudub	Asendage värvinõela tihend, peatükk 9.2
	Värvinõel määrduvad või kahjustatud	Asendage düüsikomplekt, peatükk 9.1; vajadusel asendage värvinõela tihend, peatükk 9.2
Värvipüstol tilgub värvidüüsi otsa juures („värvidüüsi tihvt“)	Võõrkeha värvinõela otsa ja värvidüüsi vahel	Puhastage värvidüüs ja värvinõel, järgige peatükki 8
	Düüsikomplekt kahjustatud	Asendage düüsikomplekt, peatükk 9

11. Jäätmekäitlus

Täielikult tühendatud värvipüstol utiliseeritakse kasusjäätmena. Keskkonna kahjustuste vältimiseks utiliseerige patarei ja pihustatava aine jäägid nõuetekohaselt värvipüstolist eraldi. Järgige kohalikke eeskirju!



12. Kliendiabi- ja teeninduskeskus

Tarvikuid, varuosasid ja tehnilist abi saate oma SATA müügiesindaja kaudu

13. Garantii / vastutus

Kehtivad nii SATA üldised tüüptingimused ja vastavalt olukorrale täiendavad lepingulised kokkulepped kui ka vastavalt kehtivad seadused.

SATA ei vastuta eelkõige järgnevatel juhtudel:

- kasutusjuhendi eiramine
- toote mittesihipärane kasutamine
- kasutamine väljaõppeta personali poolt
- isikliku kaitsevarustuse puudumine
- Originaalvaruosade ja tarvikute mittekasutamine
- Omavoliline ümberehitamine või tehnilised muudatused
- Loomulik vananemine / kulumine
- Kasutamisest mittetulenev koormus
- monteerimis- ja demonteerimistööd

14. Varuosad [13]

Nr	Art-nr	Nimetus
1		RPSi mitmeotstarbeline tsentrifuugisüsteem, tooten. ja hinda vaadake kehtivast hinnakirjast
2	131987	Varusõel 200 µm (pakendis 100 tk)
3	140582	5 värvidüüsi tihendit
4	211508	Õhudüüsirõnga tihend
5	133942	Tihendi fiksaator (õhupoolne)
6	86843	Õhukolvi varras
7	1092973	päästikukomplekt
8	1006734	Päästiku klamber
9	1092981	Õhuliitmik 1/4", väliskeere
10	211409	4 CCS-klambrit (roheline, sinine, punane, must)
11	1006669	Komplekt, koosneb värvilistest tähistusrõngastest (roheline, sinine ja must), pakendis 1 tk
12	1092999	Rihvelpea ja kruvi (mõlemaid 2 tükki)
13	213025	Ümara/laia pihustusjoa regulaatori spindel
14	133934	Ümara/laia pihustusjoa regulaatori spindli 3 tihendiga pakk
15	211391	3 kinnituskruviga pakend SATAjet 5000 B PHASER õhumikromeetri jaoks
16	133991	3 õhukolvi otsa
17	1093012	Õhukruvik
18	133959	Vedrude komplekt 3x värvinõel/ 3x õhukolvi vedru
19	1093004	Materjalikoguse regulaator kontramutriga
20	15438	Värvinõela tihend
21	96875	QCC-anumaühendusega püstoli plastsüdamik
	1057323	Tööriistakomplekt

□	Sisaldub remondikomplektis (art-nr 1093020)
•	Sisaldub õhukolvi hoolduskomplektis (art-nr 82552)
△	Sisaldub vedrukomplektis (art-nr 133959)
○	Sisaldub tihendikomplektis (art-nr 136960)

15. EÜ vastavusdeklaratsioon

Uusima kehtiva vastavusdeklaratsiooni leiate aadressilt:









www.sata.com/downloads

Content [Original Version: German]

1. Symbols.....	97	8. Cleaning of the Spray Gun ...	104
2. Technical Data.....	97	9. Maintenance.....	105
3. Scope of Delivery	99	10. Troubleshooting.....	107
4. Design of the Spray Gun	99	11. Disposal.....	109
5. Intended Use	99	12. After Sale Service.....	109
6. Safety Instructions.....	99	13. Warranty / Liability	109
7. Use	102	14. Spare Parts	110
		15. EC Declaration of Conformity.....	111

1. Symbols

	Warning! Risk which could cause heavy injuries or death.
	
	Warning! Risk which could cause damage.
	
	Explosion risk! Warning against risk which could cause heavy injuries or death.
	Notice! Useful tips and recommendations

2. Technical Data

Gun inlet pressure			
RP	Operating range (Field of application)	0,5 bar - 2,4 bar	7 psi - 35 psi
	Compliant	max. 2,0 bar	max. 29 psi

Gun inlet pressure			
HVLP	Operating range (Field of application)	0,5 bar - 2,4 bar	7 psi - 35 psi
	HVLP	max. 2,0 bar	max. 29 psi
	Compliant	> 2,0 bar (air cap pressure > 0,7 bar)	> 29 psi (air cap pressure > 10 psi)
	Compliant legislation Lombardy/Italy	< 2,5 bar air cap pressure < 1,0 bar)	< 35 psi (air cap pressure < 15 psi)

Spray distance			
RP	Operating range (Field of application)	10 cm - 21 cm	3.9" - 8.3"
	recommended	17 cm - 21 cm	6.7" - 8.3"
HVLP	Operating range (Field of application)	10 cm - 21 cm	3.9" - 8.3"
	recommended	10 cm - 15 cm	3.9" - 5.9"

Max. spray gun inlet pressure		
	10,0 bar	145 psi

Air consumption at 2,0 bar / 29 psi spray gun inlet pressure		
RP	290 NI/min	10.2 cfm
HVLP	430 NI/min	15.2 cfm

Max. material temperature		
	50 °C	122 °F

Weight Version		
without cup	495 g	17.5 oz.
with 0.6 l RPS cup	550 g	19.4 oz.
with 0.6 l RPS cup and digital gauge	583 g (with adam 2)	20.6 oz. (with adam 2)

Compressed air connection	
	1/4" male thread

3. Scope of Delivery

- Spray gun with nozzle set and gravity flow cup
- Operating Instructions
- Tool kit
- CCS clips

Alternative versions with:

- Gravity flow cups made of PVC or aluminium with different capacities

4. Design of the Spray Gun [1]





- | | |
|---|--|
| [1-1] Spray gun handle | [1-9] Anti-drip device |
| [1-2] Trigger | [1-10] Round/flat spray control |
| [1-3] Nozzle set consisting of air cap, fluid tip (not visible), paint needle (not visible) | [1-11] Material flow control screw |
| [1-4] Spray gun connection with QCC | [1-12] Material flow control counter nut |
| [1-5] Gravity flow cup connection with QCC | [1-13] Air micrometer (air flow control knob) |
| [1-6] Paint strainer (not visible) | [1-14] Air micrometer (air flow control) locking screw |
| [1-7] Gravity flow cup lid | [1-15] Air piston (not visible) |
| [1-8] Gravity flow cup | [1-16] Compressed air connection |
| | [1-17] ColorCode-System (CCS) |

5. Intended Use

The spray gun has been designed for the application of paints, lacquers and other sprayable media by means of compressed air on suitable substrates and surfaces.

6. Safety Instructions

6.1. General Safety Instructions

 	Warning! Attention!
 DANGER  NOTICE	
<ul style="list-style-type: none"> • Before using the spray gun, please read all safety and the operating instructions carefully. Safety instructions and indicated safety measures are mandatory. • Please keep all enclosed documents and make sure that the spray gun is handed over only together with these documents. 	

6.2. Specific Safety Instructions for Spray Guns



Warning! Attention!

▲ DANGER **NOTICE**

- Local safety, accident prevention, work and environment protection regulations are mandatory!
- Never direct a spray gun at human beings or animals!
- Use, cleaning and maintenance by skilled personnel only!
- People whose ability to react is impaired by drugs, alcohol, medication or for other reasons are not allowed to use a spray gun!
- Never operate spray gun if it is damaged or if parts are missing! Only use spray gun of locking screw **[1-14]** is firmly in place! Tighten locking screw using original SATA combination tool with max. 1 Nm.
- Before use, the spray gun should always be checked and repaired, if necessary!
- Put spray gun immediately out of operation when damaged, disconnect it from the compressed air circuit!
- Never manipulate or technically modify the spray gun!
- Use original SATA spare parts and accessories only!
- Disassemble and install components very carefully! Exclusively use included special tools!
- Exclusively use spray gun washing machines recommended by SATA! Please observe the operating instructions!
- Never spray materials containing acid, lye or benzene!
- Always keep the spray gun away from ignition sources, such as open fire, burning cigarettes or non-explosion-proof electronic devices!
- When working with the spray gun, always limit solvents, paints or other coating media to the quantities which are required for the paint job! Excessive material must be returned to the designated storage areas afterwards!



6.3. Personal Protection Equipment

	Warning!
▲ DANGER	
<ul style="list-style-type: none"> • When using, cleaning or maintaining the spray gun, always wear approved breathing and eye protection equipment as well as suitable protective gloves, overalls and safety boots! • When using the spray gun, noise levels of 85 dB(A) may be exceeded. Wear suitable hearing protection! • Hazard due to excessively hot surfaces When processing hot materials (temperatures over 43 °C; 109.4 °F), wear suitable protective clothing. 	



The painter is not exposed to vibrations while using the spray gun. Repulsive forces are minimal.

6.4. Use in explosive atmospheres

The spray gun is permitted for use / storage in explosion hazard areas of ex-zone 1 and 2. The product labelling must be adhered to.

 	Warning! Risk of explosion!
▲ DANGER 	
<ul style="list-style-type: none"> • The following applications and operations lead to the loss of the explosion protection and are, therefore, <u>prohibited</u>: • Use of the spray gun in explosive areas belonging to ex-zone 0! • Do not use solvents and cleaning agents based on halogenised hydrocarbons! Chemical reaction which may occur when using these substances may be explosive! 	

7. Use

 	Warning! Risk of explosion!
	

- Use only solvent-resistant, antistatic, undamaged and technically flawless compressed air hoses with a permanent pressure resistance of minimum 10 bar, e.g. **Art. No. 53090!**

	Notice!
---	----------------

The following requirements must be fulfilled:

- Compressed air connection 1/4" male thread or a suitable SATA connection nipple.
- Ensure minimum compressed air volume (air consumption) and pressure (recommended spray gun inlet pressure) according to chapter 2.
- Use clean compressed air, e.g. by installing the SATA filter 484, **Art. No. 92320**
- Use an air hose with minimum 9 mm inner diameter (see warnings), e.g. **Art. No. 53090.**

1. Check that all screws **[2-1]**, **[2-2]**, **[2-3]**, **[2-4]** and **[2-5]** fit firmly. Tighten fluid tip **[2-1]** handtight (11 Nm) pursuant to **[7-4]**. Check that locking screw **[2-5]** fits firmly pursuant to **[10-1]** and tighten if necessary.
2. Rinse material passages with suitable cleaning solution **[2-6]**, **observe chapter 8.**
3. Adjust air cap: vertical spray fan **[2-7]**, horizontal spray fan **[2-8]**.
4. Insert paint strainer **[2-9]** and install gravity flow cup **[2-10]**.
5. Fill gravity flow cup (max. 20 mm below upper edge), close with the lid **[2-11]** and insert anti-drip device **[2-12]**.
6. Screw connection nipple **[2-13]** (not included in delivery) onto the air inlet.
7. Connect compressed air hose **[2-14]**.

7.1. Adjust spray gun inlet pressure



Notice!

- Pull the trigger fully and adjust the spray gun inlet pressure (see chapter 2) following instructions of one of the following sections (**[3-1]**, **[3-2]**, **[3-3]** to **[3-4]**), then release the trigger.
- For **[3-3]** and **[3-4]**, the air micrometer **[1-13]** must be fully open/stand vertically.
- If the required spray gun inlet pressure is not reached, the pressure at the compressed air circuit has to be increased; too high pressure results in too high trigger forces.

[3-1] SATA adam 2 (accessory / accurate method).

[3-2] Separate gauge with control device (accessory).

[3-3] Separate gauge without control device (accessory).

[3-4] Pressure regulation at the **compressed air circuit** (most inaccurate method).

7.2. Adjust material flow [4-1], [4-2], [4-3] und [4-4] - material flow control fully opened



Notice!

With the material flow control fully opened, the wear of the fluid tip and paint needle is reduced to a minimum. Please select the correct nozzle size depending on the material to be applied and the required application speed.

7.3. Adjust spray fan pattern

- Adjust flat fan (factory setting) **[5-1]**.
- Adjust round fan **[5-2]**.

7.4. Painting

Fully pull trigger for painting **[6-1]**. Operate spray gun according to **[6-2]**. Maintain spray distance as described in chapter 2.

8. Cleaning of the Spray Gun



Warning! Attention!

▲ DANGER **NOTICE**

- Prior to cleaning, please disconnect the spray gun from the compressed air circuit!
- Risk of injury due to unexpected leakage of compressed air or material!
- Empty spray gun and gravity flow cup completely, dispose of paint material appropriately!
- Disassemble and install components very carefully! Exclusively use included special tools!
- **Use neutral cleaning solution (pH value 6 to 8)!***
- **Do not use acids, lyes, bases, pickling agents, unsuitable regenerates or other aggressive cleaning solutions!***
- Do not soak spray gun in cleaning solution! ***Cleaning solution should never penetrate the air passages!**
- Do not clean cover plate of the electronic pressure display with pointed, sharp or rough objects!
- Drillings are to be cleaned with SATA cleaning brushes or SATA nozzle cleaning needles only. The use of other tools may cause damage or may affect the spray pattern. Recommended accessory: cleaning kit **Art. No. 64030.**
- Exclusively use spray gun washing machines recommended by SATA! Please observe the operating instructions!
- The air passages have to put under pressure with clean compressed air during the entire cleaning process!
- Nozzle head has to point downwards!
- **Remove the spray gun from the gun washing machine right after the cleaning process!***
- **Never use ultrasonic cleaning devices** - leads to damage of nozzle set and gun surface!**
- **After cleaning, the spray gun, the material passages, the air cap including thread as well as the gravity flow cup have to be blown dry with clean compressed air!***

* **otherwise risk of corrosion****Notice!**

- Check spray pattern after cleaning the nozzle set!
- Further tips concerning cleaning can be found at www.sata.com/TV.

9. Maintenance

**Warning! Attention!****⚠ DANGER ⚠ NOTICE**

- Prior to maintenance, disconnect spray gun from the compressed air circuit!
- Disassemble and install components very carefully! Exclusively use included special tools!

9.1. Replacing the nozzle set [7-1], [7-2], [7-3], [7-4], [7-5] and [7-6]

Every SATA nozzle set consists of "paint needle" [7-1], "air cap" [7-2] and "fluid tip" [7-3] and has been hand-adjusted to provide a perfect spray pattern. Lubricate both paint needle [7-1] in the paint needle area (approx. 3 cm in front of the needle sleeve, paint needle spring) and material flow control screw [1-11]. Therefore, always exchange the complete nozzle set. After installation, please adjust material flow according to chapter 7.2.

9.2. Replace paint needle seal – Steps: [8-1], [8-2] and [8-3]

This must be replaced when material leaks from the self-adjusting paint needle packing. Remove trigger guard after [8-2]. Check paint needle for any signs of damage, replace nozzle set if necessary. Before removing the trigger guard [8-2], the air micrometer has to be dismantled [9-1] – [9-4]. After installation, adjust the material flow according to chapter 7.2.

9.3. Replacing the air piston, air piston spring and air micrometer Steps: [9-1], [9-2], [9-3] and [9-4]

	Warning!
▲ DANGER	
<ul style="list-style-type: none"> • Disconnect spray gun from the compressed air circuit! 	

This must be exchanged if air is leaking from the air nozzle or the air micrometer while the trigger is not pulled. After disassembly, grease air micrometer shell with SATA gun lubricant (**item no. 48173**), insert with air piston and tighten locking screw using original SATA combination tool with max. 1 Nm. **[9-1]**. After installation, set material throughput according to chapter 7.2.

	Warning!
▲ DANGER	
<ul style="list-style-type: none"> • Check if locking screw has been firmly tightened! Air micrometer could shoot out from the spray gun uncontrolled! 	

9.4. Repaling the sealing (air side)

	Warning!
▲ DANGER	
<ul style="list-style-type: none"> • Disconnect spray gun from the compressed air circuit! 	

Steps: [9-1], [9-2], [9-3], [9-4] and [9-5]

The self-adjusting seal **[9-5]** must be replaced if air starts leaking below the trigger guard.

1. After disassembly, check air piston rod **[9-4]**; clean if necessary; replace in case of damage (e.g. scratches or bending), lubricate with SATA high-performance grease (**item no. 48173**) and assemble, keep an eye on installation height!
2. Also grease air micrometer shell, insert with air piston and tighten locking screw using original SATA combination tool with max. 1 Nm.

After installation, please adjust material flow according to chapter 7.2.



▲ DANGER

Warning!

- Check if locking screw has been firmly tightened! Air micrometer could shoot out from the spray gun uncontrolled!

9.5. Replace CCS (ColorCode-System)

The CCS for the individual marking of the spray gun can be exchanged according to [10-6].

9.6. Replace spindle of round/ flat spray control – Steps: [10-1], [10-2], [10-3]

The spindle has to be replaced when air leaks from the fan control or when the fan control does not work.

1. Removing the old spindle

- Remove screw [10-1] (Torx TX20)
- Remove button [10-2]
- Unscrew spindle [10-3] with spanner (width 14)
- Make sure that the spindle pick-up is free of material and paint residues, remove residues and clean with solvent, if necessary

2. Installation and position of new spindle

- Screw in spindle [10-3]
- Plug button [10-2] onto the hexagon of the spindle
- Tighten locking screw [10-1] (Torx TX20) with max. 1 Nm while holding down button

10. Troubleshooting

Malfunction	Cause	Corrective action
Fluttering/Spitting spray fan or air bubbles appearing in the gravity flow cup	Fluid tip has not been properly tightened	Tighten fluid tip [2-1]
Air bubbles appearing in the gravity flow cup	Loose air cap	Tighten air cap [2-2] by hand

Malfunction	Cause	Corrective action
Air bubbles appearing in the gravity flow cup	Gap between air cap and fluid tip ("air circuit") is clogged	Clean air circuit, observe chapter 8
	Nozzle set is clogged or damaged	Clean nozzle set, chapter 8, or replace, respectively, chapter 9.1
	Not enough paint material in the gravity flow cup	Refill gravity flow cup [1-6]
	Defective paint needle sealing	Replace the paint needle sealing, chapter 9.3
Spray pattern is too small, crooked, lop-sided or splitting	Clogged air cap drillings	Clean air cap, observe chapter 8
	Damaged fluid tip (fluid tip aperture)	Check if fluid tip is damaged, replace the nozzle set, if necessary, chapter 9.1
Round/flat spray control cannot be regulated	Regulation valve dirty	Remove round/flat fan control, restore to working order or replace completely, chapter 9.6
Spray gun does not shut-off air	Clogged air piston seat or worn air piston.	Clean air piston seat and/or replace air piston, air piston packing, chapter 9.3
Corrosion on air cap thread, inside material passages (cup connection) or on spray gun body	Cleaning solution (water-based) remains inside/on the spray gun for too long.	Cleaning, observe chapter 8, get a replacement spray gun body.
	Unsuitable cleaning solutions	

Malfunction	Cause	Corrective action
Material leaks from behind the paint needle sealing	Defective or missing paint needle sealing.	Replace the paint needle sealing, chapter 9.2
	Clogged or damaged paint needle.	Replace nozzle set, chapter 9.1; replace paint needle sealing, if necessary, chapter 9.2
Spray gun leaks from the fluid tip ("fluid tip aperture")	Contamination between paint needle tip and fluid tip	Clean fluid tip and paint needle, observe chapter 8
	Damaged nozzle set.	Replace nozzle set, chapter 9.

11. Disposal

Recycle the completely empty spray gun. To protect the environment, batteries and residual paint have to be disposed in an appropriate way and separately from the spray gun. Please observe local legislation!



12. After Sale Service

Accessories, spare parts and technical support may be obtained from your SATA dealer.

13. Warranty / Liability

The SATA General Conditions of Sale and Delivery and further contractual agreements, if applicable, as well as the valid legislation at the time apply.

SATA cannot be held responsible especially in the following cases:

- When the operating instructions are disregarded.
- When the product is used in other than the intended ways of usage.
- When untrained staff is employed.
- When no personal protection equipment is worn.
- When no original accessories and spare parts are used.
- When the product is manipulated, tampered with or technically modified.

- In case of normal wear and tear.
- In case when the product has been exposed to untypical shockloads and impacts during usage.
- Assembly and disassembly

14. Spare Parts [13]

Position	Art. No.	Description
1		RPS multi-purpose cup system, for article no. and prices see current price list
2	131987	Spare strainer 200µm (packaging unit 100 pcs.)
3	140582	Pack of 5 sealing elements for fluid tip
4	211508	Sealing ring for air cap ring
5	133942	Seal retainer (air side)
6	86843	Air piston rod
7	1092973	Trigger kit
8	1006734	Clip for trigger guard
9	1092981	Air connection piece 1/4" outer thread
10	211409	Pack of 4 CCS clips (green, blue, red, black)
11	1006669	Set, consisting of colour marking rings (green, blue and black) packaging unit 1 pc each
12	1092999	Control knob and screw (2 pieces each)
13	213025	Spindles for round/flat fan control
14	133934	Pack with 3 seals for spindles for round/flat fan control
15	211391	Package with 3 locking screws for SATAjet 5000 B PHASER air micrometer
16	133991	Pack of 3 air piston heads
17	1093012	Air micrometer (air flow control knob)
18	133959	Spring set consisting of 3x paint needle springs and 3x air piston springs each
19	1093004	Material flow control with locking nut
20	15438	Paint needle sealing
21	96875	Plastic insert for gun with QCC cup connection
	1057323	Tool kit

□	Contained in repair set (Art. No. 1093020)
•	Included in air piston service unit (Art. No. 82552)
△	Included in spring set (Art No. 133959)
○	Included in sealing kit (Art. No. 136960)

15. EC Declaration of Conformity

The latest version of the Declaration of Conformity can be found at:









www.sata.com/downloads

Índice [versión original: alemán]

1. Símbolos	113	8. Limpieza de la pistola de pintura	120
2. Datos técnicos	113	9. Mantenimiento	121
3. Volumen de suministro	115	10. Eliminación de averías	124
4. Componentes de la pistola de pintura	115	11. Eliminación	126
5. Utilización adecuada	115	12. Servicio al cliente	126
6. Instrucciones de seguridad ..	116	13. Garantía / responsabilidad ...	127
7. Puesta en funcionamiento....	118	14. Piezas de recambio.....	127
		15. Declaración de conformidad CE	128

1. Símbolos

	¡Aviso! sobre el peligro que puede llevar hasta la muerte o a lesiones graves.
	
	¡Cuidado! con las situaciones peligrosas que pueden llevar a daños materiales.
	
	¡Peligro de explosión! Aviso sobre el peligro que puede llevar hasta la muerte o a lesiones graves.
	¡Aviso! Advertencias y recomendaciones prácticas.

2. Datos técnicos

Presión de entrada de la pistola			
RP	Campo de aplicación (Campo de aplicación)	0,5 bar - 2,4 bar	7 psi - 35 psi
	Compliant	max. 2,0 bar	max. 29 psi

Presión de entrada de la pistola			
HVLP	Campo de aplicación (Campo de aplicación)	0,5 bar - 2,4 bar	7 psi - 35 psi
	HVLP	max. 2,0 bar	max. 29 psi
	Compliant	> 2,0 bar (Presión interior de boquilla > 0,7 bar)	> 29 psi (Presión interior de boquilla > 10 psi)
	Compliant legislación Lombardia/Italia	< 2,5 bar Presión interior de boquilla < 1,0 bar	< 35 psi (Presión interior de boquilla < 15 psi)

Distancia de proyección			
RP	Campo de aplicación (Campo de aplicación)	10 cm - 21 cm	3.9" - 8.3"
	recomendado	17 cm - 21 cm	6.7" - 8.3"
HVLP	Campo de aplicación (Campo de aplicación)	10 cm - 21 cm	3.9" - 8.3"
	recomendado	10 cm - 15 cm	3.9" - 5.9"

Presión de entrada máxima de la pistola		
	10,0 bar	145 psi

Consumo de aire a 2,0 bar / 29 psi de presión de entrada de la pistola		
RP	290 NI/min	10.2 cfm
HVLP	430 NI/min	15.2 cfm

Temperatura máx. del medio fluido		
	50 °C	122 °F

Peso Versión		
sin depósito	495 g	17.5 oz.
con depósito RPS de 0,6 l	550 g	19.4 oz.
con depósito RPS de 0,6 l y medición de presión digital	583 g (con adam 2)	20.6 oz. (con adam 2)

Conexión de aire comprimido

Rosca exterior 1/4"

3. Volumen de suministro

- Pistola de pintura con juego de boquillas y depósito de gravedad
 - Instrucciones de servicio
 - Juego de herramienta
 - Clips CCS
- Modelo alternativo con:**
- Depósito de gravedad de aluminio o plástico con volumen de llenado diferente

4. Componentes de la pistola de pintura [1]



- | | |
|---|---|
| [1-1] Empuñadura de la pistola de pintura | [1-9] Cierre de goteo |
| [1-2] Palanca del gatillo | [1-10] Regulación del abanico redondo / lineal |
| [1-3] Juego de boquillas con boquilla de aire, boquilla de pintura (no visible), aguja de pintura (no visible) | [1-11] Tornillo de la regulación de cantidad de material |
| [1-4] Conexión de pistola de pintura con QCC | [1-12] Contratuerca de la regulación de cantidad de material |
| [1-5] Conexión de depósito de gravedad con QCC | [1-13] Micrómetro de aire |
| [1-6] Tamiz de pintura (no visible) | [1-14] Tornillo de fijación del micrómetro de aire |
| [1-7] Tapa del depósito de gravedad | [1-15] Pistón de aire (no visible) |
| [1-8] Depósito de gravedad | [1-16] Conexión de aire comprimido |
| | [1-17] ColorCode-System (CCS) |

5. Utilización adecuada



La pistola de pintura está destinada a aplicar pintura y barnices, así como otros medios fluidos (medios de pintura) apropiados a través de aire comprimido en superficies apropiadas.





6. Instrucciones de seguridad

6.1. Instrucciones de seguridad generales



 	<p>¡Aviso! ¡Cuidado!</p>
<p>⚠ DANGER NOTICE</p>	
<ul style="list-style-type: none"> • Antes de la utilización de la pistola de pintura por favor lea atentamente todas las instrucciones de seguridad y el manual. Se debe cumplir las instrucciones de seguridad y los pasos pretendidos. • Guarde todos los documentos adjuntos y sólo pase la pistola juntamente con estos documentos. 	

6.2. Indicación de seguridad referente a las pistolas de pintura

 	<p>¡Aviso! ¡Cuidado!</p>
<p>⚠ DANGER NOTICE</p>	
<ul style="list-style-type: none"> • ¡Cumplir las instrucciones de seguridad, prevención de accidentes, protección de trabajo y protección del medio ambiente locales! • ¡Nunca apuntar una pistola de pintura a un ser vivo! • ¡Utilización, limpieza y mantenimiento sólo a través de un especialista! • ¡Personas cuya susceptibilidad es disminuida a través de drogas, alcohol, medicamentos o por otros motivos, están prohibidas de utilizar la pistola de pintura! • ¡Nunca ponga en funcionamiento la pistola de lacado si ésta se encuentra dañada o si falta alguna pieza! ¡Sobre todo, utilizar únicamente con el tornillo de fijación [1-14] firmemente montado! Apretar el tornillo de fijación con la herramienta combinada original SATA con máx. 1 Nm. • ¡Antes de cada uso verificar la pistola de pintura y en su caso repararla! • ¡En caso de daños poner la pistola de pintura inmediatamente fuera de servicio, desconectarla de la red de aire comprimido! • ¡Nunca reconstruir o cambiar técnicamente la pistola de pintura! • ¡Utilizar solamente recambios y accesorios originales de SATA! 	

 	<h2>¡Aviso! ¡Cuidado!</h2>
 	
<ul style="list-style-type: none"> • ¡Desmontar y montar las piezas con el mayor cuidado! ¡Sólo utilizar herramientas especiales incluidas en el suministro! • ¡Utilizar sólo lavadoras recomendadas por SATA! ¡Tener en cuenta el manual! • ¡Nunca trabajar con medios fluidos que contienen ácido, lejía o gasolina! • ¡Nunca utilizar pistolas de pintura en zonas con fuentes de ignición como fuego abierto, cigarrillos encendidos o instalaciones electrónicas no protegidas contra detonaciones! • ¡En el entorno de la pistola de pintura sólo debe existir la cantidad de disolventes, pintura, barniz o otro medio fluido peligroso para el progreso del trabajo! ¡Después de finalizar el trabajo, llevar estos al depósito adecuado! 	



6.3. Equipo de protección personal

	<h2>¡Aviso!</h2>
	
<ul style="list-style-type: none"> • ¡Durante el uso de la pistola de pintura así como durante la limpieza y el mantenimiento se debe usar siempre protección respiratoria y de los ojos aprobada así como guantes de protección adecuados y ropa y zapatos de trabajo! • Durante la utilización de la pistola de pintura se puede superar el nivel de ruido de 85 dB (A). ¡Protección respiratoria adecuado! • Peligro por superficies muy calientes. Utilice la ropa de protección correspondiente al trabajar con materiales calientes (temperatura superior a 43 °C; 109.4 °F). 	



Al aplicar una pistola de pintura, no se transmiten vibraciones a partes del cuerpo del operario. Las fuerzas de retroceso son muy bajas.

6.4. Utilización en zonas bajo peligro de explosión

Se autoriza la utilización / conservación de la pistola de lacado en zonas con riesgo de explosión Ex 1 y 2. Téngase en cuenta el marcado en el producto.

		¡Aviso! ¡Peligro de explosión!
▲ DANGER		
<ul style="list-style-type: none"> • Los siguientes empleos y acciones llevan a la pérdida de la protección antiexplosiva y por eso son <u>prohibidos</u>: • ¡Utilizar pistola de pintura en la zona bajo peligro de explosión 0! • ¡Utilización de disolventes y detergentes que se basan en hidrocarburos halogenados! ¡Las reacciones químicas que actúan pueden ocurrir de manera explosiva! 		

7. Puesta en funcionamiento

		¡Aviso! ¡Peligro de explosión!
▲ DANGER		
<ul style="list-style-type: none"> • ¡Utilizar sólo mangueras resistentes a los disolventes, antiestáticas, técnicamente impecables con resistencia a la presión permanente de por lo menos 10 bar, p. ej. ref. 53090! 		

	¡Aviso!
<p>Ocuparse de las condiciones que siguen:</p> <ul style="list-style-type: none"> • Conexión de aire comprimido con rosca exterior 1/4" o niple de conexión SATA adecuado. • Asegurar el flujo de aire comprimido mínimo (consumo de aire) y la presión (presión de entrada de la pistola recomendada) conforme el capítulo 2. • Aire comprimido limpio, p.ej. a través del SATA filter 484, ref. 92320 • Manguera de aire comprimido con diámetro de min. 9 mm (véase precauciones), p.ej. ref. 53090. 	

1. Comprobar el ajuste correcto de todos los tornillos [2-1], [2-2], [2-3],

- [2-4] y [2-5]. Apretar a mano la boquilla de pintura [2-1] conforme a [7-4] (11 Nm). Controlar el ajuste correcto del tornillo de bloqueo [2-5] conforme a [10-1] y, dado el caso, apretar.
2. Enjuagar el conducto de pintura con líquido de limpieza apropiado [2-6], **tener en cuenta capítulo 8.**
 3. Ajustar boquilla de aire: abanico vertical [2-7], abanico horizontal [2-8].
 4. Montar tamiz de pintura [2-9] y depósito de gravedad [2-10].
 5. Rellenar el depósito de gravedad (máx. 20 mm debajo del borde superior), cerrar con la tapa [2-11] y insertar el antigoteo.
 6. Atornillar niple de conexión [2-13] (no contenido en el volumen de suministro) a la conexión de aire.
 7. Conectar la manguera de aire comprimido [2-14].

7.1. Ajustar la presión de entrada de la pistola



¡Aviso!

- Activar completamente la palanca del gatillo y ajustar la presión de entrada de la pistola (véase capítulo 2) conforme a uno de las siguientes pasajes ([3-1], [3-2], [3-3] hasta [3-4]), desactivar nuevamente la palanca del gatillo.
- En [3-3] y [3-4], el micrómetro de aire [1-13] debe estar completamente abierto/en posición vertical.
- Si la presión de entrada de la pistola necesaria no se alcanza se debe aumentar la presión en la red de aire comprimido; presión demasiada alta lleva a fuerzas más altas para apretar el gatillo.

[3-1] **SATA adam 2** (accesorios / método exacto)

[3-2] **Manómetro** separado **con equipo de regulación** (accesorios).

[3-3] **Manómetro** separado **sin equipo de regulación** (accesorios).

[3-4] Medición de la presión en la **red de aire comprimido** (método más impreciso).

7.2. Ajustar el flujo de material [4-1], [4-2], [4-3] y [4-4] - regulación de cantidad de material abierta por completo



¡Aviso!

En caso de regulación de la cantidad de material completamente abierta el desgaste en la boquilla y la aguja de pintura es lo más pequeño. Elegir el tamaño de boquilla dependiente del medio fluido y de la velocidad de trabajo.

7.3. Ajustar abanico

- Ajustar abanico lineal (ajustado en fabrica) [5-1].
- Ajustar abanico redondo [5-2].

7.4. Pintar

Para pintar activar la palanca de gatillo por completo [6-1]. Manejar la pistola de pintura conforme [6-2]. Atender la distancia de rociado conforme el capítulo 2.



8. Limpieza de la pistola de pintura



¡Aviso! ¡Cuidado!

⚠ DANGER **⚠ NOTICE**



- ¡Antes de todos los trabajos de limpieza desacoplar pistola de pintura de la red de aire comprimido!
- ¡Peligro de lesiones a través de escape de aire comprimido y / o de medio fluido!
- ¡Vaciar completamente pistola de pintura y depósito de gravedad, eliminar medios fluidos apropiadamente!
- ¡Desmontar y montar las piezas con el mayor cuidado! ¡Sólo utilizar herramientas especiales incluidas en el suministro!
- **¡Utilizar líquido de limpieza neutral (valor PH 6 hasta 8)!***
- **¡No utilizar ácidos, lejías, álcalis, decapantes, regenerados no apropiados u otros líquidos de limpieza agresivos!***
- ¡No meter la pistola de pintura en líquido de limpieza!* **¡El líquido de limpieza no puede llegar nunca a los conductos de aire!**





  ⚠ DANGER NOTICE	<p>¡Aviso! ¡Cuidado!</p> <ul style="list-style-type: none"> • ¡Nunca limpiar el vidrio de la indicación electrónica con objetos agudos, afilados o ásperos! • Limpiar los taldos sólo con los cepillos de limpieza SATA o con las agujas de limpieza de boquillas SATA. La utilización de otras herramientas puede llevar a daños o efecto adverso del abanico. Accesorios recomendados: Juego de limpieza ref. 64030. • ¡Utilizar sólo lavadoras recomendadas por SATA! ¡Tener en cuenta el manual! • ¡Presurizar el conducto de aire con aire comprimido limpio durante el completo proceso de limpieza! • ¡La cabeza de la boquilla tiene que estar dirigida hacia abajo! • ¡Sólo dejar la pistola de pintura en la lavadora durante la duración del proceso de limpieza!* • ¡Nunca utilizar sistemas de limpieza ultrasonidos - daños de las boquillas y de las superficies!** • ¡Después de la limpieza secar la pistola y el conducto de pintura, la boquilla de aire incl. rosca y el depósito de gravedad con aire comprimido limpio!*
--	--

* por lo demás peligro de corrosión

	<p>¡Aviso!</p>
<ul style="list-style-type: none"> • ¡Después de la limpieza del juego de boquillas controlar el abanico! • Más consejos alrededor de la limpieza: www.sata.com/TV. 	

9. Mantenimiento

  ⚠ DANGER NOTICE	<p>¡Aviso! ¡Cuidado!</p>
<ul style="list-style-type: none"> • ¡Desacoplar la pistola de pintura de la red de aire comprimido antes de todos los trabajos de mantenimiento! 	

 	¡Aviso! ¡Cuidado!
 DANGER  NOTICE	
<ul style="list-style-type: none"> • ¡Desmontar y montar las piezas con el mayor cuidado! ¡Sólo utilizar herramientas especiales incluidas en el suministro! 	



9.1. Cambiar juego de boquillas [7-1], [7-2], [7-3], [7-4], [7-5] y [7-6]

Cada juego de boquillas SATA consiste de una "aguja de pintura" [7-1], una "boquilla de aire" [7-2] y una "boquilla de pintura" [7-3] y está ajustado a mano para un abanico perfecto. Engrasar la aguja de pintura [7-1] en el área de la junta de aguja de pintura (aprox. 3 cm delante del estuche de aguja, resorte de la aguja de pintura) y de la rosca del tornillo de la regulación de cantidad de material [1-11]. Por eso, siempre se debe cambiar el juego de boquillas completo. Después del montaje ajustar el flujo de material conforme el capítulo 7.2.

9.2. Sustitución de la junta de la aguja de pintura Pasos: [8-1], [8-2] y [8-3]

La sustitución será necesaria cuando salga medio fluido de la empaquetadura autoajustable de la aguja de pintura. Desmontar la palanca del gatillo según [8-2]. Tras el desmontaje, comprobar la ausencia de daños en la aguja de pintura; dado el caso, sustituir el juego de boquillas. Antes de desmontar la palanca del gatillo [8-2] es preciso desmontar el micrómetro de aire [9-1] – [9-4]. Tras el montaje, ajustar el flujo de material conforme al capítulo 7.2.

9.3. Cambiar el pistón de aire, el resorte y el micrómetro de pistón de aire Pasos: [9-1], [9-2], [9-3] y [9-4]

	¡Aviso!
 DANGER	
<ul style="list-style-type: none"> • ¡Desacoplar pistola de pintura de la red de aire comprimido! 	

La sustitución es necesaria en caso de escape de aire por la boquilla de aire o por el micrómetro de aire sin que se accione el gatillo. Tras el

desmontaje, engrasar el manguito del micrómetro de aire con grasa para pistolas SATA (**n.º art. 48173**), colocar con el émbolo de aire y apretar el tornillo de fijación con la herramienta combinada original SATA con una fuerza máx. de 1 Nm. **[9-1]**. Tras el montaje, ajuste el flujo de material según las indicaciones del capítulo 7.2.

	¡Aviso!
▲ DANGER	
<ul style="list-style-type: none"> • ¡Comprobar que todos los tornillos de fijación estén firmamente asentados! Micrómetro de aire puede disparar fuera descontroladamente de la pistola de pintura! 	

9.4. Cambiar junta (del lado del aire)

	¡Aviso!
▲ DANGER	
<ul style="list-style-type: none"> • ¡Desacoplar pistola de pintura de la red de aire comprimido! 	

Pasos: [9-1], [9-2], [9-3], [9-4] y [9-5]

La sustitución de la junta autoajustable **[9-5]** es necesaria si se produce un escape de aire por debajo del gatillo.

1. Tras el desmontaje, comprobar el vástago del émbolo de aire **[9-4]**; limpiar si fuera necesario o sustituir si estuviera dañado (p. ej. arañazos o deformación), engrasar con grasa de alto rendimiento SATA (**n.º art. 48173**) y montar, ¡tenga en cuenta el sentido de montaje!
2. Engrasar asimismo el casquillo del micrómetro de aire, colocar con émbolo de aire y apretar el tornillo de fijación con la herramienta combinada original SATA con máx. 1 Nm.

Después del montaje ajustar el flujo de material conforme capítulo 7.2.

	¡Aviso!
▲ DANGER	
<ul style="list-style-type: none"> • ¡Comprobar que todos los tornillos de fijación estén firmamente asentados! Micrómetro de aire puede disparar fuera descontroladamente de la pistola de pintura! 	

9.5. Sustituir el CCS (ColorCode-System)

El CCS para la caracterización individual de la pistola de pintura puede ser cambiado conforme [10-6].

9.6. Sustitución del husillo regulador de chorro redondo/ancho pasos: [10-1], [10-2], [10-3]

El cambio es necesario si el aire sale en la regulación o si la regulación no funciona.

1. Retirar el huso antiguo

- Retirar el tornillo [10-1] (Torx TX20)
- Extraer el botón [10-2]
- Desenroscar el husillo [10-3] con llave (ancho 14)
- Verificar si el asiento del huso tiene residuos de material y pintura. Si es necesario, retirarlos y limpiar con disolvente

2. Montaje del nuevo huso

- Enroscar el husillo [10-3]
- Introducir el botón [10-2] en el hexágono del husillo
- Apretar el tornillo de fijación [10-1] (Torx TX20) con una fuerza máx. de 1 Nm - sujetar el botón

10. Eliminación de averías

Avería	Causa	Solución
Abanico irregular (aleteo / escupir) o burbujas de aire en el depósito	Boquilla de pintura no está suficientemente apretada	Reapretar la boquilla de pintura [2-1]
Burbujas de aire en el depósito de gravedad	Boquilla de aire suelta	Atornillar robustamente la boquilla de aire [2-2]
	Espacio entre boquilla de aire y de pintura ("circulación de aire") sucio	Limpiar el circuito de aire, tener en cuenta capítulo 8.

Avería	Causa	Solución
Burbujas de aire en el depósito de gravedad	Boquilla de aire dañada o sucia	Limpiar juego de boquillas, capítulo 8 o sea cambiarlo, capítulo 9.1
	Medio fluido no suficiente en el depósito de gravedad	Rellenar depósito de gravedad [1-6]
	Junta de aguja de pintura averiada	Cambiar junta de aguja de pintura, capítulo 9.3
Imagen del abanico demasiado pequeño, oblicuo, unilateral o se divide	Taladros de la boquilla de aire obstruidos con pintura	Limpiar boquilla de aire, tener en cuenta capítulo 8
	Punta de la boquilla de pintura (espiga de la boquilla) dañada	Examinar la punta de la boquilla de pintura en busca de daños en su caso cambiar el juego de boquilla, capítulo 9.1
Regulación del abanico redondo / lineal no girable	Válvula reguladora sucia	Desmontar la regulación del abanico redondo/lineal, restablecer la movilidad o sustituir por completo; capítulo 9.6
Pistola de pintura no para de exhalar aire	El asiento del pistón de aire está sucio o el pistón de aire se desgastó	Limpiar el asiento del pistón de aire y/o cambiar el pistón de aire y la empaquetadura del pistón de aire, capítulo 9.3

Avería	Causa	Solución
Corrosión en la rosca de la boquilla de aire, en el conducto de material (conexión del depósito) o en el cuerpo de la pistola	El líquido de limpieza (acuoso) queda demasiado tiempo en la pistola	Limpieza, tener en cuenta capítulo 8, cambiar el cuerpo de la pistola
	Líquidos de limpieza inadecuados	
Medio fluido sale de la junta de aguja de pintura	Junta de aguja de pintura defectuosa o inexistente	Cambiar junta de aguja de pintura, capítulo 9.2
	Aguja de pintura dañada o sucia	Cambiar juego de boquilla, capítulo 9.1.; en su caso cambiar junta de aguja de pintura, capítulo 9.2
Sobresale pintura de la pistola en la punta de la boquilla de pintura ("espiga de la boquilla de pintura")	Cuerpo extraño entre la aguja y la boquilla de pintura	Limpiar la boquilla y la aguja de pintura, tener en cuenta capítulo 8
	Juego de boquillas dañado	Cambiar juego de boquillas, capítulo 9

11. Eliminación

Eliminación de la pistola de pintura completamente vaciada como desecho reciclable. Para evitar daños del medio ambiente eliminar adecuadamente la pila y restos del medio fluido separadamente de la pistola.

¡Cumplir las normativas locales!



12. Servicio al cliente

Accesorios, recambios y apoyo técnico los encuentra en su distribuidor SATA.

13. Garantía / responsabilidad

Se aplican las condiciones generales de venta de SATA y en su caso adicionales acuerdos contractuales así como respectivamente la ley en vigor.

SATA no se responsabiliza en especial en caso de:

- Incumplimiento de las instrucciones de servicio
- Utilización del producto no conforme a su destino
- Empleo de personal sin formación
- No utilización de equipo de protección personal
- No utilización de accesorios y recambios originales
- Reconstrucción o cambios técnicos por cuenta propia
- Desgaste natural / desgaste
- Carga de choque atípica a la utilización
- Trabajos de montaje y desmontaje

14. Piezas de recambio [13]

Pos.	Ref.	Denominación
1		Sistema de vasos multiusos RPS, n.º artículo y precios en nuestra lista actual de precios
2	131987	Tamiz de enchufe de repuesto 200 µm (paquete de 100 uds.)
3	140582	Envase con 5 juntas para boquilla de pintura
4	211508	Anillo de junta para anillo de la boquilla de aire
5	133942	Soporte de juntas (del lado del aire)
6	86843	Vástago de pistón de aire
7	1092973	Juego de palanca del gatillo
8	1006734	Clip para palanca del gatillo
9	1092981	Pieza de conexión de aire, rosca exterior de 1/4"
10	211409	Caja con 4 clips CCS (verde, azul, rojo, negro)
11	1006669	Juego compuesto por anillos de codificación cromática (verde, azul y negro), paquete por 1 unidad
12	1092999	Botón regulable y tornillo (2 unidades de cada)
13	213025	Huso para regulación del abanico redondo/lineal
14	133934	Paquete de 3 juntas para huso regulación del abanico redondo/lineal
15	211391	Paquete con 3 tornillos de fijación para micrómetro de aire SATAjet 5000 B PHASER

Pos.	Ref.	Denominación
16	133991	Caja con 3 cabezas de émbolo de aire
17	1093012	Micrómetro de aire
18	133959	Juego con 3 agujas de pintura / 3 resortes de émbolo de aire
19	1093004	Regulación de cantidad de material con contratuerca
20	15438	Junta de aguja de pintura
21	96875	Inserto de plástico para pistola con conexión de depósito QCC
	1057323	Juego de herramienta

□	Incluido en el juego de reparación (ref. 1093020)
•	Contenido en la unidad de servicio del pistón de aire (ref. 82522)
△	Contenido en el juego de resortes (ref. 133959)
○	Contenido en el juego de juntas (ref. 136960)

15. Declaración de conformidad CE

La versión actual de la Declaración de Conformidad se encuentra a:









www.sata.com/downloads

Sisällysluettelo [käännös alkuperäisestä: saksa]

1. Symbolit.....	129	8. Maaliruiskun puhdistus.....	136
2. Tekniset tiedot.....	129	9. Huolto.....	137
3. Toimituksen sisältö.....	131	10. Häiriöiden poisto.....	139
4. Maaliruiskun rakenne.....	131	11. Hävittäminen.....	141
5. Määräystenmukainen käyttö.....	131	12. Asiakaspalvelu.....	141
6. Turvallisuusohjeet.....	131	13. Takuu / vastuu.....	141
7. Käyttöönotto.....	134	14. Varaosat.....	142
		15. EY-vaatimustenmukaisuusva- kuutus.....	143

1. Symbolit

	Varoitus! vaarasta, joka voi johtaa kuolemaan tai vakaviin vammoihin.
	
	Varo! vaarallista tilannetta, joka voi johtaa aineellisiin vahinkoihin.
	
	Räjähdysvaara! Varoitus vaarasta, joka voi johtaa kuolemaan tai vakaviin vammoihin.
	Ohje! Hyödyllisiä vinkkejä ja suosituksia.

2. Tekniset tiedot

Ruiskun tulopaine			
RP	Operating range (käyttöalue)	0,5 bar - 2,4 bar	7 psi - 35 psi
	"Compliant"	max. 2,0 bar	max. 29 psi

Ruiskun tulopaine			
HVLP	Operating range (käyttöalue)	0,5 bar - 2,4 bar	7 psi - 35 psi
	HVLP	max. 2,0 bar	max. 29 psi
	"Compliant"	> 2,0 bar (suutinten sisäpaine > 0,7 bar)	> 29 psi (suutinten sisäpaine > 10 psi)
	Compliant lainsäädäntö Lombardia/Italia	< 2,5 bar suutinten sisäpaine < 1,0 bar)	< 35 psi (suutinten sisäpaine < 15 psi)

Ruiskutusestäisyys			
RP	Operating range (käyttöalue)	10 cm - 21 cm	3.9" - 8.3"
	suositeltava	17 cm - 21 cm	6.7" - 8.3"
HVLP	Operating range (käyttöalue)	10 cm - 21 cm	3.9" - 8.3"
	suositeltava	10 cm - 15 cm	3.9" - 5.9"

Ruiskun maks. tulopaine		
	10,0 bar	145 psi

Ilmankulutus pistoolien tulopaineessa 2,0 bar		
RP	290 NI/min	10.2 cfm
HVLP	430 NI/min	15.2 cfm

Ruiskutettavan aineen maks. lämpötila		
	50 °C	122 °F

Paino versio		
ilman säiliötä	495 g	17.5 oz.
RPS-säiliö 0,6 l	550 g	19.4 oz.
RPS-säiliö 0,6 l ja digitaalinen painemittaus	583 g (adam 2)	20.6 oz. (adam 2)

Paineilmaliitäntä	
	1/4" ulkokierre

3. Toimituksen sisältö

- Maaliruisku, suutinosat ja maalisäiliö
- Käyttöohje
- Työkalusarja
- CCS-merkintäklipsit

Vaihtoehtoisissa malleissa:

- Alumiininen tai muovinen maalisäiliö eri täyttömäärillä

4. Maaliruiskun rakenne [1]

[1-1] Maaliruiskun kahva

[1-2] Liipaisin

[1-3] Suutinkokoonpano sisältäen ilmasuuttimen, maalisuuttimen (ei näkyvissä), värineulan (ei näkyvissä)

[1-4] Maaliruiskun QCC-liitäntä

[1-5] Maalisäiliön QCC-liitäntä

[1-6] Maalisiivilä (ei näkyvissä)

[1-7] Maalisäiliön kansi

[1-8] Maalisäiliö

[1-9] Tippulukko

[1-10] Pyörö-/viuhkasädesäätö

[1-11] Ainemäärän säätöruuvi

[1-12] Ainemäärän säädön vastamutteri

[1-13] Ilmamikrometri

[1-14] Ilmamikrometrin lukitusruuvi

[1-15] Ilmamäntä (ei näkyvissä)

[1-16] Paineilmaliitäntä





[1-17] ColorCode-järjestelmä (CCS)

5. Määräystenmukainen käyttö



Maaliruisku on määräysten mukaan tarkoitettu maalien ja lakkojen sekä muiden soveltuvien juoksevien aineiden (ruiskutettavien aineiden) levitykseen paineilman avulla tähän sopivien kohteiden pintaan.

6. Turvallisuusohjeet

6.1. Yleiset turvallisuusohjeet

 	Varoitus! Huomio!
 DANGER  NOTICE	
<ul style="list-style-type: none"> • Ennen kuin alat käyttää maaliruiskua, lue kaikki turvallisuusohjeet ja käyttöohje huolellisesti ja kokonaan. Turvallisuusohjeita ja kuvattuja työvaiheita on noudatettava. • Säilytä kaikki mukana tulleet ohjeet ja asiakirjat ja luovuta maaliruisku eteenpäin vain yhdessä näiden ohjeiden ja asiakirjojen kanssa. 	

6.2. Maaliruiskuja koskevat turvallisuusohjeet

 	<p>Varoitus! Huomio!</p>
<p>▲ DANGER NOTICE</p>	
<ul style="list-style-type: none"> • Noudata paikallisia turvallisuus-, tapaturmantorjunta-, työsuojelu- ja ympäristönsuojelumääräyksiä! • Älä koskaan suuntaa maaliruiskua ihmisiä tai eläimiä kohti! • Vain ammattitaitoiset henkilöt saavat käyttää, puhdistaa ja huoltaa maaliruiskua! • Maaliruiskun käyttö on kielletty henkilöiltä, joiden reaktiokyky on heikentynyt huumeiden, alkoholin tai lääkkeiden vaikutuksesta tai muulla tavoin! • Älä koskaan käytä maaliruiskua, jos se on vaurioitunut tai siitä puuttuu osia. Varmista ennen käyttöä erityisesti, että pysäytysruuvi [1-14] on asennettu kiinteästi! Kiristä pysäytysruuvi alkuperäisellä SATA-yhdistelmätyökälulla käyttäen enintään 1 Nm:n kiristysmomenttia. • Tarkasta maaliruisku aina ennen käyttöä ja tarvittaessa kunnosta se! • Jos maaliruisku on vaurioitunut, poista se heti käytöstä, irrota paineil-maverkosta! • Maaliruiskuun ei koskaan saa omavaltaisesti tehdä muutoksia tai lisäyksiä! • Käytä ainoastaan SATA:n alkuperäisiä varaosia ja lisätarvikkeita! • Irrota ja asenna osat äärimmäisen varovasti! Käytä ainoastaan mukana tulleita erikoistyökäluja! • Käytä ainoastaan SATA:n suosittelemia pesukoneita! Noudata käyttö-ohjetta! • Älä koskaan käsittele happo-, emäs- tai bensiinipitoisia aineita ruiskussa! • Älä koskaan käytä maaliruiskua syttymislähteiden lähellä, kuten avotulen, palavien savukkeiden tai sellaisten sähkölaitteiden lähellä, jotka eivät ole räjähdysuojattuja! • Pidä maaliruiskun työympäristössä ainoastaan kyseessä olevassa työvaiheessa tarvittava määrä liuotinainetta, maalia, lakkaa tai muita vaarallisia ruiskutettavia aineita! Kun työ on saatu valmiiksi, vie kyseiset aineet niille tarkoitettuihin säilytystiloihin! 	



6.3. Henkilösuojaimet

	Varoitus!
▲ DANGER	
<ul style="list-style-type: none"> • Maaliruiskuja käytettäessä sekä niiden puhdistuksessa ja huollossa on aina käytettävä hyväksytyjä hengitys- ja silmäsuojaimia sekä sopivia suojakäsineitä ja työvaatetusta ja -jalkineita! • Maaliruiskun käytössä äänenpainetaso voi olla enemmän kuin 85 dB(A). Käytä sopivia kuulosuojaimia! • Kuumat pinnat aiheuttavat vaaratilanteen. Käsiteltäessä kuumia materiaaleja (lämpötila suurempi kuin 43 °C; 109.4 °F) on käytettävä suojarusteita. 	





Maaliruiskun käytössä ei välity värähtelyjä käyttäjän kehonosiin. Takaisniskuvoimat ovat vähäisiä.

6.4. Käyttö räjähdysvaarallisilla alueilla

Maaliruisku on hyväksytty käytettäväksi/säilytettäväksi luokkien 1 ja 2 räjähdysvaarallisissa tiloissa. Huomioi tuotteeseen merkitty luokitus.

 	Varoitus! Räjähdyksvaara!
▲ DANGER 	
<ul style="list-style-type: none"> • Seuraavat käyttötarkoitukset ja toimenpiteet johtavat räjähdys-suojauksen häviämiseen ja ovat siksi <u>kielletty</u>: • Maaliruiskun vieminen ex-vyöhykkeen 0 räjähdysvaaralliselle alueelle! • Sellaisten liuotin- ja puhdistusaineiden käyttö, joiden pohjana on halogenoituja hiilivetyjä! Niissä esiintyvät kemialliset reaktiot voivat tapahtua räjähdysmäisesti! 	

7. Käyttöönotto

		Varoitus! Räjähdyksvaara!
		

- Käytä ainoastaan liuotinaineita kestäviä, antistaattisia, ehjiä, teknisesti moitteettomia paineilmaletkuja, joiden jatkuvan paineen kestävyys on vähintään 10 bar, esim. tuotenro 53090!

	Ohje!
---	-------

Huolehdi seuraavien ehtojen täyttymisestä:

- Paineilmaliitântä 1/4" ulkokierre tai vastaava SATA-liitin.
- Paineilman vähimmäistilavuusvirta (ilmankulutus) ja paine (suositeltu ruiskun tulopaine) luvun 2 mukaan varmistettu.
- Puhdas paineilma, esim. SATA-suodattimen 484 avulla, tuotenro 92320
- Paineilmaletkun sisähalkaisija vähintään 9 mm (katso varoitusta), esim. tuotenro 53090.

1. Tarkasta kaikkien ruuvien [2-1], [2-2], [2-3], [2-4] ja [2-5] tiukkuus. Ruuvaa maalisuutin [2-1] kohdan [7-4] mukaan käsitiukkuudelle (11 Nm). Tarkasta pysäytysruuvien [2-5] tiukkuus kohdan [10-1] mukaan ja kiristä tarvittaessa.
2. Huuhto maalikanava sopivalla puhdistusnesteellä [2-6], ota huomioon luku 8.
3. Ilmasuuttimen suuntaaminen: pystysuihku [2-7], vaakasuuhku [2-8].
4. Asenna maalisiivilä [2-9] ja maalisäiliö [2-10].
5. Täytä maalisäiliö (enintään 20 mm yläreunan alapuolelle), sulje kannella [2-11] ja aseta tippulukko [2-12] paikalleen.
6. Kierrä liitosnipa [2-13] (ei sisälly toimitukseen) ilmaliitântään.
7. Liitä paineilmaletku [2-14].

7.1. Ruiskun tulopaineen säätö

	Ohje!
<ul style="list-style-type: none"> • Vedä liipaisin pohjaan ja säädä ruiskun tulopaine (katso lukua 2) jonkin seuraavan kohdan ([3-1], [3-2], [3-3] tai [3-4]) mukaan, päästä jälleen liipaisimesta. • Ilmamikrometrin [1-13] täytyy olla täysin auki / pystysuorassa asennossa mittareita [3-3] ja [3-4] käytettäessä. • Jos ruiskuun ei saada tarvittavaa tulopainetta, on painetta korotettava paineilmaverkosta; liian suuri paine johtaa liian suuriin vetovoimiin. 	

[3-1] SATA adam 2 (lisätarvike/tarkka menetelmä).

[3-2] Erillinen painemittari säätölaitteella (lisätarvike).

[3-3] Erillinen painemittari ilman säätölaitetta (lisätarvike).

[3-4] Painemittaus paineilmaverkossa (vähemmän tarkka menetelmä).

7.2. Aineen läpivirtauksen säätö [4-1], [4-2], [4-3] ja [4-4] -ainemäärän säädin täysin auki

	Ohje!
<p>Kun ainemäärän säädin on täysin auki, maalisuutin ja värineula kuluvat vähiten. Valitse suuttimen koko ruiskutettavan aineen ja työnopeuden mukaan.</p>	

7.3. Ruiskutussäteen säätäminen

- Viuhkasäteen säätö (tehdasasetus) [5-1].
- Pyörösäteen säätö [5-2].

7.4. Maalaaminen

Maalaamista varten vedä liipaisin pohjaan [6-1]. Ohjaa maaliruiskua kohdan [6-2] mukaan. Pidä ruiskutusetäisyys luvun 2 ohjeen mukaan.

8. Maaliruiskun puhdistus



Varoitus! Huomio!





▲ DANGER **NOTICE**

- Irrota maaliruisku paineilmaverkosta aina ennen puhdistuksen aloittamista!
- Loukkaantumisvaara, jos paineilmaa purkautuu odottamatta ulos ja/tai ruiskutettavaa ainetta ruiskuaa ulos!
- Tyhjennä maaliruisku ja maalisäiliö täysin tyhjäksi, hävitä ylijäänyt aine asianmukaisesti!
- Irrota ja asenna osat äärimmäisen varovasti! Käytä ainoastaan mukana tulleita erikoistyökaluja!
- Käytä neutraalia puhdistusnestettä (pH-arvo 6 - 8)!*
- Älä käytä minkäänlaisia happoja, emäksiä, lipeää, maalinpoistoainetta, sopimattomia uusioaineita tai muita syövyttäviä puhdistusaineita!*
- Älä upota maalipistoolia puhdistusaineeseen!* Puhdistusainetta ei saa koskaan päästä ilmakehään!
- Älä puhdista elektronisen painenäytön lasia terävillä tai karkeilla esineillä!
- Puhdista aukot ainoastaan SATA-puhdistusharjoilla tai SATA-suuttimen puhdistusneuloilla. Muiden työkalujen käyttö voi johtaa ruiskutusasteen vioittumiseen tai heikentymiseen. Suositeltu lisätarvike: puhdistussarja, tuotenro 64030.
- Käytä ainoastaan SATA:n suosittelemia pesukoneita! Noudata käyttöohjetta!
- Paineista ilmakehän koko pesutapahtuman ajaksi puhtaalla paineilmalta!
- Suutinpään on osoitettava alaspäin!
- Jätä maaliruisku pesukoneeseen vain pesun ajaksi!*
- Älä koskaan käytä ultraäänipuhdistusjärjestelmiä - suuttimien ja pintojen vahingoittuminen!**
- Puhdistuksen jälkeen puhalla maaliruisku ja maalikanava, ilmasuutin kierteineen ja maalisäiliö kuivaksi puhtaalla paineilmalta!*

* muutoin vaarana korroosio

	Ohje!
<ul style="list-style-type: none"> • Puhdistuksen jälkeen tarkasta ruiskutuskuva! • Lisävinkkejä puhdistuksesta: www.sata.com/TV. 	

9. Huolto

 	Varoitus! Huomio!
 	
<ul style="list-style-type: none"> • Irrota maaliruisku paineilmaverkosta aina ennen huoltotöiden aloittamista! • Irrota ja asenna osat äärimmäisen varovasti! Käytä ainoastaan mukana tulleita erikoistyökaluja! 	

9.1. Suutinosien vaihtaminen [7-1], [7-2], [7-3], [7-4], [7-5] ja [7-6]



Jokainen SATA-suutinsarja koostuu seuraavista: „Värineula“ [7-1], „Ilmasuutin“ [7-2] ja „Värisuutin“ [7-3] ja on käsin säädetty täydellistä ruiskukuviota varten. Rasvaa värineula [7-1] neulatiivisteiden alueella (n. 3 cm ennen neulaholkkia, värineulajousta) ja materiaalmäärän säätöruuvien kierre [1-11]. Tämän vuoksi tulee koko suutinsarja vaihtaa. Aseta asennuksen jälkeen materiaalin suoritusteho luvun 7.2 mukaisesti.

9.2. Värineulan tiivisteiden vaihto Vaiheet: [8-1], [8-2] ja [8-3]



Vaihto on välttämätöntä, kun itsesäädettävästä värineulapakkauksesta tulee ulos ruiskutettavaa ainetta. Pura vetosanka kuvan [8-2] mukaisesti. Tarkasta värineula purkamisen jälkeen vaurioiden varalta, vaihda suutinsarja tarvittaessa. Ilmamikrometri täytyy purkaa [9-1] [9-4] ennen vetosangan [8-2] purkamista. Säädä aineen läpivirtaus asennuksen jälkeen luvun 7.2 mukaisesti.

9.3. Ilmamännän, -männänjousen ja -mikrometrin



vaihtaminen: [9-1], [9-2], [9-3] ja [9-4]

	Varoitus!
	
<ul style="list-style-type: none"> • Irrota maalirisku paineilmaverkosta! 	

Vaihto on tarpeen, jos ilmasuuttimesta tai ilmamikrometriltä vuotaa ilmaa liipasinta painamatta. Rasvaa ilmamikrometrin holkki SATA-pistoolirasvalla (tuotenro. 48173) purkamisen jälkeen, syötä ilmamännällä ja kiristä lukitusruuvi alkuperäisellä SATA monitoimityökalulla korkeintaan 1 Nm voimalla. [9-1]. Aseta materiaalin läpisyöttö kappaleen 7.2 mukaan asennuksen jälkeen.

	Varoitus!
	
<ul style="list-style-type: none"> • Tarkasta, että lukitusruuvi on tiukasti kiinni! Ilmamikrometri saattaa singota odottamattomasti ulos maaliriskusta! 	

9.4. Tiivisteen (ilmapuolen) vaihtaminen



	Varoitus!
	
<ul style="list-style-type: none"> • Irrota maalirisku paineilmaverkosta! 	

Vaiheet: [9-1], [9-2], [9-3], [9-4] ja [9-5]

Itsensäätävän tiivisteen vaihto [9-5] on tarpeen jos liipasimen alta vuotaa ilmaa.

1. Tarkasta ilmamännän varsi [9-4] purkamisen jälkeen; puhdista tarvittaessa tai vaihda jos siinä on vaurioita (esim. naarmuja tai taittumuja), rasvaa korkean tehon SATA-rasvalla (tuotenro. 48173) ja asenna, huomaa asennussuunta!
2. Voitele myös ilmamikrometrin holkki, aseta se paikalleen ilmamännän kanssa ja kiristä pysäytysruuvi alkuperäisellä SATA-yhdistelmätyökalulla käyttäen enintään 1 Nm:n kiristysmomenttia.

Asennuksen jälkeen säädä aineen läpivirtaus luvun 7.2 ohjeen mukaisesti.

	Varoitus!
	
<ul style="list-style-type: none"> • Tarkasta, että lukitusruuvi on tiukasti kiinni! Ilmamikrometri saattaa singota odottamattomasti ulos maaliruiskusta! 	

9.5. CCS:n (ColorCode-järjestelmä) vaihtaminen

Maaliruiskujen yksilölliseen merkintään tarkoitettu CCS voidaan kohdan [10-6] mukaan vaihtaa .

9.6. Karan vaihto pyöreään/laajakulma-asetukseen

Vaiheet: [10-1], [10-2], [10-3]

Vaihto on tarpeen, jos säätöaukosta tulee ilmaa tai säätöosa ei toimi.

1. Vanhan neulan poistaminen

- Poista ruuvi [10-1] (Torx TX20)
- Poista nuppi [10-2]
- Vedä kara [10-3] ulos avaimella (koko 14)
- Tarkasta, onko karan kiinnityskohtassa aine- tai maalijäämiä, tarvittaessa poista ja puhdista liuotinaineella

2. Uuden neulan asennus

- Ruuvaa kara [10-3] sisään
- Liitä nuppi [10-2] karan kuusiokulmaan
- Kiristä lukitusruuvi [10-1] (Torx TX20) korkeintaan 1 Nm voimalla - joka pitää nupin paikallaan

10. Häiriöiden poisto

Häiriö	Syy	Toiminta
Levoton ruiskutussäde (läpättävä/sylkevä) tai ilmakuplia maalisäiliössä	Maalisuutin ei tarpeeksi tiukasti paikallaan	Kiristä maalisuutinta [2-1]
Ilmakuplia maalisäiliössä	Ilmasuutin löyhällä	Kierrä ilmasuutin [2-2] käsitiukkuuteen

Häiriö	Syy	Toiminta
Ilmakuplia maalisäiliössä	Ilmasuuttimen ja maalisuuttimen välinen tila ("ilmapiiri") likainen	Puhdista ilmatila, ota huomioon luku 8
	Suutinosat likaiset tai vahingoittuneet	Puhdista suutinosat, luku 8, tai vaihda, luku 9.1
	Maalisäiliössä liian vähän ainetta	Lisää säiliöön [1-6] ruiskutettavaa ainetta
	Värineulan tiiviste viallinen	Vaihda värineulan tiiviste, luku 9.3
Ruiskutuskuva liian pieni, vino, yksipuolinen tai jakautunut	Ilmasuuttimen aukoisaa maalia/lakkaa	Puhdista ilmasuutin, ota huomioon luku 8
	Maalisuuttimen kärki (maalisuuttimen nipukka) vaurioitunut	Tarkasta vauriot maalinsuuttimen kärjestä, tarvittaessa vaihda suutinkokoonpano, luku 9.1
Pyörö-/viuhkasäteen säädintä ei voi kiertää	Säätöventtiili likainen	Pura pyörö-/viuhkasädesäätö, kunnosta se tai vaihda kokonaan, luku 9.6
Maaliruisku ei kytke ilmaa pois	Ilmamännän yhde likainen tai ilmamäntä kulunut	Puhdista ilmamännän yhde ja/tai vaihda ilmamäntä, ilmamäntäpakkaus, luku 9.3
Korroosiota ilmasuuttimen kierteessä, maalikanavassa (säiliön liitännässä) tai ruiskun rungossa	Puhdistusneste (vetinen) jää liian kauaksi aikaa ruiskun sisään/pintaan	Puhdistus, huomioi luku 8, aihdatuta ruiskun runko-osa
	Puhdistusneste ei ole sopivaa	
Ruiskutettavaa ainetta valuu värineulan tiivisteiden alta	Värineulan tiiviste viallinen tai sitä ei ole	Vaihda värineulan tiiviste, luku 9.2

Häiriö	Syy	Toiminta
	Värineula likainen tai vahingoittunut	Vaihda suutinosat, luku 9.1; tarvittaessa vaihda värineulan tiiviste, luku 9.2
Maaliruisku vuotaa maalisuuttimen kärjestä ("maalisuuttimen nipukasta")	Värineulan kärjen ja maalisuuttimen välissä vieras esine	Puhdista maalisuutin ja värineula, ota huomioon luku 8
	Suutinosat vahingoittuneet	Vaihda suutinkokoonpano, luku 9

11. Hävittäminen

Täysin tyhjennetyin maaliruiskun hävittäminen hyötyjätteenä. Ympäristövahinkojen välttämiseksi, paristo ja ruiskutettavan aineen jäämät on hävitettävä asianmukaisesti maaliruiskusta erillään. Noudata paikallisia määräyksiä!



12. Asiakaspalvelu

Lisätarvikkeet, varaosat ja tekninen tuki ovat saatavissa SATA-jälleenmyyjältäsi.

13. Takuu / vastuu

Maaliruiskun kohdalla ovat voimassa SATA:n yleiset myyntiehdot ja tilanteen mukaan muut tehdyt sopimukset sekä voimassa olevat lait.

SATA ei ota vastuuta seuraavissa tapauksissa:

- Käyttöohjetta ei ole noudatettu
- Tuotetta ei ole käytetty määräystenmukaisesti
- Käyttäjänä on ollut kouluttamaton henkilö
- Henkilösuojaimia ei ole käytetty
- Alkuperäisiä lisätarvikkeita tai varaosia ei ole käytetty
- Omavaltaiset lisäykset tai tekniset muutokset
- Luonnollinen kuluminen
- Käytölle epätyypillinen iskukuormitus
- Asennus- ja irrotustyöt

14. Varaosat [13]

Aset.	Tuotenro	Nimitys
1		RPS-monitoimikuppijärjestelmä, katso tuotenro ja hinta uusimmasta hinnastosta
2	131987	Varasuutin 200 µm (pakkausyksikkö 100 kpl)
3	140582	5 tiivisteen pakkaus, maalisuuttimeen
4	211508	Ilmasuuttimen renkaan tiivisterengas
5	133942	Tiivistepidike (ilmapuoli)
6	86843	Ilmamännänvarsi
7	1092973	Iipaisinsarja
8	1006734	Vetosangan kiinnitin
9	1092981	Ilmaliitäntäosa 1/4" ulkokierre
10	211409	Neljän 4 CCS-klipsin pakkaus (vihreä, sininen, punainen, musta)
11	1006669	Sarja, koostuu värimerkkirenkaista (vihreä, sininen ja musta), pakkausyksikössä 1 kappale
12	1092999	Pyälletty nuppi ja ruuvi (kumpiakin 2 kpl)
13	213025	Pyörö-/viuhkasädesäädön kara
14	133934	Pakkaus 3 tiivisteellä pyörö-/viuhkasädesäädön karaa varten
15	211391	Pakkaus, 3 lukitusruuvia SATAjet 5000 B PHASER-laitteen ilmamikrometrille
16	133991	3 ilmamännänpään pakkaus
17	1093012	Ilmamikrometri
18	133959	Jousisarja, jossa 3x värineula/ 3x ilmamännänvarsi
19	1093004	Materiaalinsäätö lukituksella
20	15438	Värineulan tiiviste
21	96875	Muoviosa ruiskuille, joissa on QCC-astialiitäntä
	1057323	Työkalusarja

□	Sisältyy korjaussarjaan (tuotenro 1093020)
•	Sisältyy ilmamännän huoltoyksikköön (tuotenro 82552)
△	Sisältyy jousisarjaan (tuotenro 133959)

○ Sisältyy tiivistesarjaan (tuotenro 136960)

15. EY-vaatimustenmukaisuusvakuutus

Tällä hetkellä voimassa oleva vaatimustenmukaisuusvakuutus löytyy osoitteesta:









www.sata.com/downloads

Table des matières [version originale: allemand]

1. Symboles.....	145	8. Nettoyage du pistolet de laquage.....	152
2. Données techniques.....	145	9. Entretien.....	153
3. Etendue de la livraison.....	147	10. Elimination de défauts.....	156
4. Structure du pistolet de laquage.....	147	11. Evacuation.....	158
5. Utilisation correcte.....	147	12. Service après-vente.....	158
6. Renseignements de sécurité	148	13. Garantie / Responsabilité.....	158
7. Mise en service.....	150	14. Pièces de rechange.....	159
		15. Déclaration de conformité CE.....	160

1. Symboles

	Avertissement ! Indique un danger pouvant entraîner la mort ou des blessures fortes.
	
	Attention ! Indique une situation dangereuse pouvant entraîner des dommages matériels.
	
	Danger d'explosion ! Indique un danger pouvant entraîner la mort ou des blessures fortes.
	Renseignement ! Indique des renseignements et recommandations utiles.

2. Données techniques

Pression à l'entrée du pistolet			
RP	Domaine d'application (Domaine d'application)	0,5 bar - 2,4 bar	7 psi - 35 psi
	"Compliant"	max. 2,0 bar	max. 29 psi

Pression à l'entrée du pistolet			
HVLP	Domaine d'application (Domaine d'application)	0,5 bar - 2,4 bar	7 psi - 35 psi
	HVLP	max. 2,0 bar	max. 29 psi
	"Compliant"	> 2,0 bar (Pression à l'intérieur du chapeau d'air > 0,7 bar)	> 29 psi (Pression à l'intérieur du chapeau d'air > 10 psi)
	Législation en vigueur en Lombardie / Italie	< 2,5 bar Pression à l'intérieur du chapeau d'air < 1,0 bar)	< 35 psi (Pression à l'intérieur du chapeau d'air < 15 psi)

Distance de pulvérisation			
RP	Domaine d'application (Domaine d'application)	10 cm - 21 cm	3.9" - 8.3"
	recommandé	17 cm - 21 cm	6.7" - 8.3"
HVLP	Domaine d'application (Domaine d'application)	10 cm - 21 cm	3.9" - 8.3"
	recommandé	10 cm - 15 cm	3.9" - 5.9"

Pression maximale à l'entrée du pistolet		
	10,0 bar	145 psi

Consommation d'air à une pression d'entrée au pistolet de 2,0 bar / 29 psi		
RP	290 NI/min	10.2 cfm
HVLP	430 NI/min	15.2 cfm

Température maximale du produit à projeter		
	50 °C	122 °F

Poids Version		
sans godet	495 g	17.5 oz.
avec godet RPS 0,6l	550 g	19.4 oz.
avec godet RPS 0,6l et unité de mesure numérique de la pression	583 g (avec adam 2)	20.6 oz. (avec adam 2)

Raccord d'air comprimé	
	Filetage extérieur 1/4"

3. Etendue de la livraison

- Pistolet de peinture avec kit projecteur et godet gravité
 - Mode d'emploi
 - Kit d'outils
 - Clips CCS
- Versions alternatives avec:**
- Godet gravité en aluminium ou plastique avec volume de remplissage différent

4. Structure du pistolet de laquage [1]





- | | |
|---|---|
| [1-1] Crosse du pistolet | [1-9] Système antigoutte |
| [1-2] Gâchette | [1-10] Réglage du jet rond / plat |
| [1-3] Kit projecteur avec chapeau d'air, buse de peinture (non visible), aiguille de peinture (non visible) | [1-11] Vis du réglage du flux du produit |
| [1-4] Raccord du pistolet de laquage avec QCC | [1-12] Contre-écrou du réglage du flux du produit |
| [1-5] Raccord du godet gravité avec QCC | [1-13] Micromètre d'air |
| [1-6] Tamis de peinture (non visible) | [1-14] Vis de fixation du micromètre d'air |
| [1-7] Couvercle du godet gravité | [1-15] Piston d'air (non visible) |
| [1-8] Godet gravité | [1-16] Raccord d'air comprimé |
| | [1-17] Système Code Couleur (CCS) |

5. Utilisation correcte





Le pistolet de laquage est destiné à l'application de peintures et laques ainsi que d'autres produits liquides appropriés (produits à projeter) sur des objets appropriés à être revêtus à l'aide d'air comprimé.





6. Renseignements de sécurité

6.1. Renseignements de sécurité généraux

 	Avertissement ! Attention !
 DANGER  NOTICE	<ul style="list-style-type: none"> • Avant l'utilisation du pistolet de laquage lisez tous les renseignements de sécurité et le mode d'emploi soigneusement et complètement. Les renseignements de sécurité et les procédures à employer sont à respecter. • Conservez tous les documents ci-joints et ne remettez le pistolet de laquage à une autre personne qu'avec ces documents.



6.2. Renseignements de sécurité spécifiques se référant au pistolet de laquage

 	Avertissement ! Attention !
 DANGER  NOTICE	<ul style="list-style-type: none"> • Respectez les stipulations locales de sécurité, de prévention d'accidents, de protection de la santé et de l'environnement! • Ne jamais pointer le pistolet de laquage sur des êtres vivants ! • A utiliser, nettoyer et entretenir par un professionnel seulement! • Des personnes dont la réactivité est réduite par des drogues, de l'alcool, des médicaments ou par une autre raison ne sont pas autorisées à utiliser le pistolet de laquage ! • Ne jamais utiliser le pistolet de laquage en cas d'endommagement ou de pièces manquantes ! Ne l'utiliser en particulier que si la vis de blocage [1-14] est correctement montée ! Serrer la vis de blocage à un couple maximal de 1 Nm avec l'outil original SATA Kombi-Tool. • Examiner le pistolet de laquage avant chaque utilisation et réparer-le si nécessaire ! • En cas d'endommagement mettre hors marche le pistolet de laquage immédiatement et débrancher-le du réseau d'air comprimé • Ne jamais transformer ou modifier techniquement le pistolet de laquage arbitrairement !

 	Avertissement ! Attention !
 	
<ul style="list-style-type: none"> • Utiliser exclusivement des pièces de rechange resp. accessoires SATA originaux! • Démontez et montez les pièces avec grande prudence ! Utilisez uniquement l'outil spécial faisant partie de l'étendue de la livraison ! • Utilisez exclusivement des machines à laver recommandées par SATA ! Respectez le mode d'emploi ! • Ne jamais appliquer des produits contenant de l'acide, de la lessive ou de l'essence ! • Ne jamais utiliser le pistolet de laquage près de sources d'allumage comme p.ex. du feu, des cigarettes allumées ou des systèmes électriques non protégés contre le risque d'explosion ! • Ne garder à portée du pistolet de peinture que la quantité de matériel nécessaire à appliquer sur l'objet (solvant, peinture, laque, ou tout autre produit dangereux) ! Entreposer après utilisation les produits dans lieu approprié ! 	

6.3. Equipement de protection individuelle







	Avertissement !
	
<ul style="list-style-type: none"> • Lors de l'utilisation, du nettoyage et de l'entretien du pistolet de laquage toujours porter de la protection respiratoire et des yeux admissible, ainsi que des gants protecteurs, des vêtements et chaussures appropriés ! • Lors de l'utilisation du pistolet de laquage, un niveau sonore de 85 dB(A) peut être dépassé. Porter de la protection auriculaire appropriée ! • Risque émanant des surfaces chaudes Porter des vêtements de protection appropriés lors du traitement des pièces chaudes (température supérieure à 43 °C ; 109.4 °F). 	





Lors de l'utilisation du pistolet de laquage aucune vibration n'est transmise sur le corps de l'utilisateur. Les forces de recul sont faibles.

6.4. Utilisation dans des zones à danger d'explosion

Le pistolet pulvérisateur est homologué pour une utilisation/conservation dans des espaces présentant des risques d'explosion de la zone Ex 1 et 2. Le marquage du produit doit être respecté.

		Avertissement ! Danger d'explosion !
		
<ul style="list-style-type: none"> • Les utilisations et activités suivantes entraînent une perte de la protection contre le risque d'explosion et sont donc interdites: • Ne pas apporter le pistolet de laquage dans des zones de danger d'explosion spécifiées zéro (0). • L'utilisation de solvants ou de liquides de nettoyage basés sur des hydrocarbures halogénés ! Les réactions chimiques entraînées peuvent survenir comme une explosion ! 		

7. Mise en service

		Avertissement ! Danger d'explosion !
		
<ul style="list-style-type: none"> • N'utiliser que des tuyaux d'air comprimé résistants aux solvants, antistatiques, non endommagés et techniquement appropriés, supportant une pression permanente de minimum 10 bars, par ex. réf. 53090 ! 		

	Renseignement !
<p>Assurer les conditions suivantes:</p> <ul style="list-style-type: none"> • Raccord d'air comprimé avec filetage extérieur 1/4" ou nippes de raccord SATA approprié. • Assurer le flux d'air comprimé minimum (consommation d'air) et la pression (pression recommandée à l'entrée du pistolet) selon chapitre 2. 	

**Renseignement !**

- Avoir un air comprimé propre, en utilisant par ex. un filtre SATA 484, réf. **92320**.
 - Tuyau d'air comprimé ayant un diamètre intérieur de minimum 9 mm (voir avertissement), p.ex. la réf. **53090**.
1. Vérifier le logement correct et à bloc de toutes les vis **[2-1]**, **[2-2]**, **[2-3]**, **[2-4]** et **[2-5]**. Visser la buse de peinture **[2-1]** à la main suivant **[7-4]** (appliquer 11 Nm). Vérifier le logement correct et à bloc de la vis de blocage **[2-5]** suivant **[10-1]**, resserrer si nécessaire.
 2. Rincer le canal de peinture avec du liquide de nettoyage approprié **[2-6]**, **respecter chapitre 8**.
 3. Aligner le chapeau d'air: jet vertical **[2-7]**, jet horizontal **[2-8]**.
 4. Monter le tamis de peinture **[2-9]** et le godet gravité **[2-10]**.
 5. Remplir le godet gravité (max. 20 mm en-dessous du bord supérieur), fermer-le avec le couvercle **[2-11]** et insérer le système antigoutte **[2-12]**.
 6. Visser le nipple de raccord **[2-13]** (ne fait pas partie de l'étendue de la livraison) au raccord d'air.
 7. Brancher le tuyau d'air comprimé **[2-14]**.

7.1. Ajuster la pression à l'entrée du pistolet

**Renseignement !**

- Tirer la gâchette complètement et ajuster la pression d'entrée (voir chapitre 2) selon l'une des sections suivantes (**[3-1]**, **[3-2]**, **[3-3]** jusqu'à **[3-4]**), puis relâcher la gâchette.
- Lors de **[3-3]** et **[3-4]**, le micromètre d'air **[1-13]** doit être entièrement ouvert / en position verticale.
- Si la pression requise à l'entrée du pistolet n'est pas atteinte, augmenter la pression du réseau d'air comprimé. Une pression trop haute rend la la gâchette plus dur à tirer.

[3-1] SATA adam 2 (accessoire / méthode exacte).

[3-2] Manomètre séparé avec unité de réglage (accessoire).

[3-3] Manomètre séparé sans unité de réglage (accessoire).

[3-4] Mesurage au circuit d'air comprimé (la méthode la moins précise).

7.2. Ajuster le flux du produit [4-1], [4-2], [4-3] et [4-4] - réglage du flux du produit entièrement ouvert



Renseignement !

Si le réglage du flux du produit est ouvert à fond, l'usure à la buse et l'aiguille de peinture est la plus faible. Choisir la taille de buse dépendant du produit à projeter et de la vitesse de travail.

7.3. Ajuster le jet

- Ajuster le jet plat (ajustage dans l'usine) [5-1].
- Ajuster le jet rond [5-2].

7.4. Peindre

Pour peindre, tirer la gâchette jusqu'au bout [6-1]. Guider le pistolet de laquage selon [6-2]. Maintenir la distance de pistolage selon chapitre 2.



8. Nettoyage du pistolet de laquage



Avertissement ! Attention !

⚠ DANGER **NOTICE**



- Avant de commencer tous travaux de nettoyage débrancher le pistolet de laquage du réseau d'air comprimé !
- Danger de blessures par une émission inattendue d'air comprimé et / ou de produit à projeter !
- Vider complètement le pistolet de laquage et le godet gravité, assurer une évacuation appropriée du produit à projeter !
- Démontez et montez les pièces avec grande prudence ! Utiliser uniquement l'outil spécial faisant partie de l'étendue de la livraison !
- **Utiliser un liquide de nettoyage neutre (valeur pH 6 à 8) !***
- **N'utiliser aucun produits de nettoyage agressifs tels que les acides, lessives, décapants ou produits régénérés inappropriés !***
- Ne pas tremper le pistolet dans du liquide de nettoyage !* **Le liquide de nettoyage ne doit jamais pénétrer dans les canaux d'air !**
- Ne pas nettoyer la cadran de l'unité de mesure électronique de pression avec des objets pointus, acérés ou râpeux !

  ⚠ DANGER NOTICE	<h3>Avertissement ! Attention !</h3> <ul style="list-style-type: none"> • Nettoyer les alésages uniquement avec des brosses ou aiguilles de nettoyage SATA. L'utilisation d'autres outils peut entraîner des endommagements et des atteintes du jet. Accessoires recommandés: Kit de nettoyage réf. 64030. • Utiliser exclusivement des machines à laver recommandées par SATA ! Respecter le mode d'emploi ! • Tenir le canal d'air plein d'air comprimé propre pendant le processus entier de lavage ! • La tête de la buse doit pointer vers le bas ! • Garder le pistolet de laquage au sein du laveur de pistolets uniquement pendant la durée du processus de lavage !* • Ne jamais utiliser des systèmes de nettoyage à ultrason - Risque d'endommagement de buses et surfaces !** • Après le nettoyage sécher le pistolet de laquage et le canal de peinture, le chapeau d'air avec filetage et le godet gravité à l'aide d'air comprimé propre !*
--	--

* sinon: danger de corrosion

	<h3>Renseignement !</h3>
<ul style="list-style-type: none"> • Après le nettoyage du kit projecteur vérifier l'image de projection ! • Autres renseignements concernant le nettoyage: www.sata.com/TV. 	

9. Entretien

  ⚠ DANGER NOTICE	<h3>Avertissement ! Attention !</h3>
<ul style="list-style-type: none"> • Avant de commencer tous travaux d'entretien débrancher le pistolet de laquage du réseau d'air comprimé ! • Démontez et montez les pièces avec grande prudence ! Utiliser uniquement l'outil spécial faisant partie de l'étendue de la livraison ! 	

9.1. Remplacer le kit projecteur [7-1], [7-2], [7-3], [7-4], [7-5] et [7-6]

Chaque kit projecteur SATA se compose d'une "aiguille de peinture" [7-1], d'un "chapeau d'air" [7-2] et d'une "buse de peinture" [7-3] et a été ajusté manuellement afin d'émettre une image de projection parfaite. Graisser l'aiguille de peinture [7-1] autour du joint de l'aiguille (env. 3 cm devant la douille de l'aiguille, ressort de l'aiguille de peinture) ainsi que le filetage de la vis de réglage du flux de produit [1-11]. Il faut donc toujours remplacer le kit projecteur au complet. Après le montage ajuster le flux de produit comme indiqué chapitre 7.2.

9.2. Remplacement du joint de l'aiguille de peinture

Étapes : [8-1], [8-2] et [8-3]

Le remplacement est nécessaire si le produit à projeter s'échappe du joint autorégulant de l'aiguille de peinture. Démonter la gâchette suivant [8-2]. Après le démontage, vérifier que l'aiguille de peinture n'est pas endommagée, remplacer le jeu de buses si nécessaire. Le démontage de la gâchette [8-2] doit être précédé du démontage du micromètre d'air [9-1] – [9-4]. Ajuster le débit de produit suivant le chapitre 7.2 après le montage.

9.3. Remplacer le piston d'air, son ressort et son micromètre Démarches: [9-1], [9-2], [9-3] et [9-4]



▲ DANGER

Avertissement !

- Débrancher le pistolet de laquage du réseau d'air comprimé !

Le remplacement est nécessaire en cas de fuite d'air au niveau de la buse à air ou du micromètre à air alors que la gâchette n'est pas actionnée. Après le démontage du manchon du micromètre à air, graisser avec la graisse pour pistolets SATA (**Réf. 48173**), remplacer l'ensemble avec le piston à air et bien serrer la vis de blocage avec l'outil Kombi-Tool d'origine de SATA à un couple maximum de 1 Nm. [9-1]. Après le montage, régler le débit de matière conformément aux instructions du chapitre 7.2.

	Avertissement !
DANGER	
<ul style="list-style-type: none"> • Vérifier le bon serrage de la vis de fixation ! Le micromètre d'air peut s'échapper rapidement et de manière non contrôlée du pistolet de laquage ! 	

9.4. Remplacer le joint (côté air)

	Avertissement !
DANGER	
<ul style="list-style-type: none"> • Débrancher le pistolet de laquage du réseau d'air comprimé ! 	

Démarches: [9-1], [9-2], [9-3], [9-4] et [9-5]

Le remplacement du joint auto-ajustable [9-5] est nécessaire en cas de fuite d'air en dessous de la gâchette.

1. Une fois le démontage effectué, contrôler la tige du piston à air [9-4] et la nettoyer le cas échéant. Remplacer la tige en cas de dommages (rayures ou déformations). Graisser avec de la graisse haute performance de SATA (**Réf. 48173**), puis procéder au montage. Respecter le sens de montage !
2. Graisser également le raccord du micromètre d'air comprimé, installer avec le piston d'air et serrer la vis de blocage à un couple maximal de 1 Nm avec l'outil original SATA Kombi-Tool.

Après le montage ajuster le flux du produit selon chapitre 7.2.

	Avertissement !
DANGER	
<ul style="list-style-type: none"> • Vérifier le bon serrage de la vis de fixation ! Le micromètre d'air peut s'échapper rapidement et de manière non contrôlée du pistolet de laquage ! 	

9.5. Remplacer le CCS (Color Code System)

Utiliser le CCS pour personnaliser le pistolet. Suivre les instructions [10-6].

9.6. Remplacement de la broche du dispositif de régulation du jet omnidirectionnel/large

Étapes : [10-1], [10-2], [10-3]

Remplacer la broche si de l'air s'échappe au niveau de la molette de réglage ou si le réglage ne fonctionne pas.

1. Enlever l'ancienne broche

- Ôter la vis [10-1] (Torx TX20)
- Retirer le bouton-poussoir [10-2]
- Dévisser la broche [10-3] avec la clé (largeur 14)
- Vérifier que la broche n'est pas encrassée ou recouverte de résidus de produit. La retirer et nettoyer si nécessaire avec du diluant.

2. Montage de la nouvelle broche

- Visser la broche [10-3]
- Fixer le bouton-poussoir [10-2] sur la vis hexagonale de la broche
- Serrer la vis de blocage [10-1] (Torx TX20) à un couple maximum de 1Nm tout en maintenant fermement le bouton-poussoir

10. Elimination de défauts

Défaut	Cause	Remède
Jet irrégulier (vibration / émission irrégulière) ou du gargouillement d'air dans le godet gravité	La buse de peinture n'est pas serrée suffisamment	Resserrer la buse de peinture [2-1]
Gargouillement d'air dans le godet gravité	Chapeau d'air lâche	Serrer manuellement le chapeau d'air [2-2]
	Espace entre le chapeau d'air et la buse de peinture ("cercle d'air") sali	Nettoyer le cercle d'air, respecter chapitre 8
	Kit projecteur sali ou endommagé	Nettoyer le kit projecteur, chapitre 8, resp. remplacer-le, chapitre 9.1

Défaut	Cause	Remède
Gargouillement d'air dans le godet gravité	Volume insuffisant de produit dans le godet gravité	Remplir le godet gravité [1-6]
	Joint de l'aiguille de peinture défectueux	Remplacer le joint de l'aiguille de peinture, chapitre 9.3
Image de projection trop petite, diagonale, unilatérale ou fendue	Les alésages du chapeau d'air sont encrassés de peinture	Nettoyer le chapeau d'air, respecter chapitre 8
	Pointe (goupille) de la buse de peinture endommagée	Vérifier la pointe de la buse de peinture pour des endommagements, remplacer le kit projecteur si nécessaire, chapitre 9.1
Réglage du jet rond / plat ne tourne plus	Valve de réglage encrassée	Démonter la régulation jet rond/jet plat, rétablir son fonctionnement correct ou la remplacer complètement, chapitre 9.6
Le flux d'air du pistolet de laquage ne s'arrête pas	Le siège du piston d'air est sali ou le piston d'air est usé	Nettoyer le siège du piston d'air et/ou remplacer le piston d'air et son joint, chapitre 9.3
Corrosion au filetage du chapeau d'air, au canal de peinture (raccord du godet) ou au corps du pistolet	Le liquide de nettoyage (hydrodiluable) reste sur le / au sein du pistolet pour trop longtemps	Nettoyage, respecter chapitre 8 , faire remplacer le corps du pistolet
	Liquides de nettoyage inappropriés	
Le produit à projeter s'échappe derrière le joint de l'aiguille de peinture	Le joint de l'aiguille de peinture est défectueux ou n'existe pas	Remplacer le joint de l'aiguille de peinture, chapitre 9.2

Défaut	Cause	Remède
	Aiguille de peinture salie ou endommagée	Remplacer le kit projecteur, chapitre 9.1; remplacer le joint de l'aiguille si nécessaire, chapitre 9.2
Des gouttes de peinture s'échappent à la pointe de la buse de peinture ("goupille de la buse de peinture")	Corps étranger entre la pointe de l'aiguille de peinture et la buse de peinture	Nettoyer la buse et l'aiguille de peinture, respecter chapitre 8
	Kit projecteur endommagé	Remplacer le kit projecteur, voir chapitre 9

11. Evacuation

Les pistolets usagés sont à traiter en tant que produits recyclables. Pour le respect de l'environnement, piles et reste de produits seront traités séparément. Respecter la réglementation locale en vigueur !



12. Service après-vente

Vous recevrez des accessoires, des pièces de rechange et du soutien technique auprès de votre distributeur SATA.

13. Garantie / Responsabilité

Sont valables les Conditions Générales de Vente et de Livraison de SATA et, le cas échéant, d'autres accords contractuels, ainsi que les lois correspondamment en vigueur.

SATA n'est surtout pas responsable dans les cas suivants:

- Faute de respecter le mode d'emploi
- Utilisation non appropriée de l'appareil
- Mise en action d'employés non formés
- Faute d'utiliser des équipements de protection personnelle
- Faute d'utiliser des accessoires et pièces de rechange originaux
- Transformations ou modifications techniques arbitraires
- Usure normale
- Soumise à des chocs non conformes avec les paramètres de l'utilisation normale

- Travaux de montage et de démontage

14. Pièces de rechange [13]

Pos.	Réf.	Désignation
1		Pour système à godets multiusages RPS, réf. art. et prix, voir liste des prix actualisée
2	131987	Filtre emboîtable de rechange de 200µm (100 pcs par unité de conditionnement)
3	140582	Paquet de 5 éléments d'étanchéité pour la buse de peinture
4	211508	Joint pour anneau de buse d'air
5	133942	Support de joint (côté air)
6	86843	Tige du piston d'air
7	1092973	Kit de gâchette
8	1006734	Clip de gâchette
9	1092981	Pièce de raccord d'air 1/4" à filetage extérieur
10	211409	Paquet de 4 clips CCS (vert, bleu, rouge, noir)
11	1006669	Kit composé d'anneaux de couleur (vert, bleu et noir), 1 pièce par unité de conditionnement
12	1092999	Molettes de réglage et vis (2 de chaque)
13	213025	Broche de la régulation jet rond/jet plat
14	133934	Paquet de 3 joints pour la broche de la régulation jet rond/jet plat
15	211391	Lot de 3 vis de blocage pour micromètre à air SATA-jet 5000 B PHASER
16	133991	Paquet de 3 têtes du piston d'air
17	1093012	Micromètre d'air
18	133959	Kit de ressorts comprenant 3 ressorts pour aiguille de peinture et 3 ressorts pour piston d'air
19	1093004	Réglage du flux du produit avec contre-écrou
20	15438	Joint de l'aiguille de peinture
21	96875	Garniture en plastique pour le pistolet avec raccord de godet QCC
	1057323	Kit d'outils



Compris dans le kit de réparation (**Réf. 1093020**)

•	Compris dans le kit d'entretien du piston d'air (réf. 82552)
△	Compris dans le kit de ressorts (réf. 133959)
○	Compris dans le kit de joints (réf. 136960)

15. Déclaration de conformité CE

La déclaration de conformité la plus récente est disponible sur:









www.sata.com/downloads

Περιεχόμενα [πρωτότυπο κείμενο: Γερμανικά]

1. Σύμβολα	161	8. Καθαρισμός του πιστολιού λακαρίσματος	169
2. Τεχνικά χαρακτηριστικά	161	9. Συντήρηση.....	170
3. Περιεχόμενο συσκευασίας.....	163	10. Αντιμετώπιση βλαβών	173
4. Δομή του πιστολιού λακαρίσμα- τος	163	11. Απόρριψη	175
5. Προβλεπόμενη χρήση	163	12. Εξυπηρέτηση πελατών.....	176
6. Οδηγίες ασφαλείας.....	164	13. Εγγύηση / Νομική ευθύνη.....	176
7. Θέση σε λειτουργία.....	167	14. Ανταλλακτικά	176
		15. Δήλωση συμμόρφωσης της Ε.Κ.....	178

1. Σύμβολα

	Προειδοποίηση! Κίνδυνος, που μπορεί να οδηγήσει σε θάνατο ή σε σοβαρούς τραυματισμούς.
	
	Προσοχή! Επικίνδυνη κατάσταση, η οποία μπορεί να επιφέρει υλικές ζημιές.
	
	Κίνδυνος έκρηξης! Προειδοποίηση για κίνδυνο, που μπορεί να οδηγήσει σε θάνατο ή σε σοβαρούς τραυματισμούς.
	Υπόδειξη! Χρήσιμες συμβουλές και συστάσεις.

2. Τεχνικά χαρακτηριστικά

Πίεση εισόδου πιστολιού			
RP	Operating range (Πεδίο χρήσης)	0,5 bar - 2,4 bar	7 psi - 35 psi
	"Compliant"	max. 2,0 bar	max. 29 psi

Πίεση εισόδου πιστολιού			
HVLP	Operating range (Πεδίο χρήσης)	0,5 bar - 2,4 bar	7 psi - 35 psi
	HVLP	max. 2,0 bar	max. 29 psi
	"Compliant"	> 2,0 bar (Εσωτερική πίεση-ακροφυσίου > 0,7 bar)	> 29 psi (Εσωτερική πίεση-ακροφυσίου > 10 psi)
	συμμόρφωση με νομοθεσία Λομβαρδίας / Ιταλίας	< 2,5 bar (Εσωτερική πίεση ακροφυσίου < 1,0 bar)	< 35 psi (Εσωτερική πίεση-ακροφυσίου < 15 psi)

Απόσταση ψεκασμού			
RP	Operating range (Πεδίο χρήσης)	10 cm - 21 cm	3.9" - 8.3"
	Συνιστάται	17 cm - 21 cm	6.7" - 8.3"
HVLP	Operating range (Πεδίο χρήσης)	10 cm - 21 cm	3.9" - 8.3"
	Συνιστάται	10 cm - 15 cm	3.9" - 5.9"

Μέγ. πίεση εισόδου πιστολιού		
	10,0 bar	145 psi

Κατανάλωση αέρα στα 2,0 bar πίεση εισόδου πιστολιού		
RP	290 NI/min	10.2 cfm
HVLP	430 NI/min	15.2 cfm

Μέγ. θερμοκρασία μέσου ψεκασμού		
	50 °C	122 °F

Βάρος / μοντέλο		
χωρίς δοχείο	495 g	17.5 oz.
με δοχείο RPS 0,6 l	550 g	19.4 oz.
με δοχείο RPS 0,6 l και ψηφιακή μέτρηση πίεσης	583 g (με adam 2)	20.6 oz. (με adam 2)

Σύνδεση πεπιεσμένου αέρα

Εξωτερικό σπειρώμα 1/4"

3. Περιεχόμενο συσκευασίας

- Πιστόλι λακαρίσματος με σετ ακροφυσίων και δοχείο ροής
 - Οδηγίες λειτουργίας
 - Σετ εργαλείων
 - Κλιπ CCS
- Εναλλακτικές εκδόσεις με:**
- Δοχείο ροής από αλουμίνιο ή πλαστικό με διαφορετικές χωρητικότητες

4. Δομή του πιστολιού λακαρίσματος [1]





- | | |
|--|--|
| [1-1] Λαβή πιστολιού λακαρίσματος | [1-9] Ασφάλεια υπερχειλίσης |
| [1-2] Σκανδάλη πιστολιού | [1-10] Ρύθμιση στρογγυλής/πλατιάς δέσμης ψεκασμού |
| [1-3] Συγκρότημα ακροφυσίων με ακροφύσιο αέρα, ακροφύσιο χρώματος (δεν απεικονίζεται), βελόνα (δεν απεικονίζεται) | [1-11] Βίδα ρύθμισης ποσότητας υλικού |
| [1-4] Σύνδεση πιστολιών λακαρίσματος με QCC | [1-12] Αντιπερικόχλιο ρύθμισης ποσότητας υλικού |
| [1-5] Σύνδεση δοχείου ροής με QCC | [1-13] Μικρόμετρο αέρα |
| [1-6] Φίλτρο λάκας (δεν απεικονίζεται) | [1-14] Βίδα ασφάλισης μικρομέτρου |
| [1-7] Καπάκι δοχείου ροής | [1-15] Έμβολο αέρα (δεν απεικονίζεται) |
| [1-8] Δοχείο ροής | [1-16] Σύνδεση πεπιεσμένου αέρα |
| | [1-17] Σύστημα ColorCode-System (CCS) |

5. Προβλεπόμενη χρήση





Η προβλεπόμενη χρήση του πιστολιού λακαρίσματος είναι η επίχριση χρωμάτων και λάκας, καθώς και άλλων ρευστών μέσων (μέσων ψεκασμού) μέσω ψεκασμού, σε κατάλληλα για τον σκοπό αυτό αντικείμενα.



6. Οδηγίες ασφαλείας

6.1. Γενικές οδηγίες ασφαλείας

 	Προειδοποίηση! Προσοχή!
 DANGER  NOTICE	
<ul style="list-style-type: none"> • Πριν από τη χρήση του πιστολιού λακαρίσματος διαβάστε με προσοχή και πλήρως όλες τις οδηγίες ασφαλείας και τις οδηγίες χειρισμού. Πρέπει να τηρούνται οι οδηγίες ασφαλείας και τα προβλεπόμενα βήματα ενεργειών. • Τηρείτε όλες τις οδηγίες των συνοδευτικών εγγράφων και παραδώστε το πιστόλι λακαρίσματος σε τρίτους μόνο μαζί με τα συνοδευτικά του έγγραφα. 	

6.2. Ειδικές οδηγίες ασφαλείας για πιστόλια λακαρίσματος

 	Προειδοποίηση! Προσοχή!
 DANGER  NOTICE	
<ul style="list-style-type: none"> • Τηρείτε τις ισχύουσες τοπικές οδηγίες ασφαλείας, κανονισμούς πρόληψης ατυχημάτων, προστασίας εργασίας και κανονισμούς περιβαλλοντικής προστασίας! • Μην στρέφετε ποτέ το πιστόλι λακαρίσματος σε ζώα ή ανθρώπους! • Χρήση, καθαρισμός και συντήρηση μόνο από ειδικευμένο προσωπικό! • Απαγορεύεται η χρήση του πιστολιού λακαρίσματος από άτομα, των οποίων η ικανότητα αντίδρασης έχει μειωθεί λόγω λήψης ναρκωτικών, αλκοόλ, φαρμάκων ή λόγω άλλης αιτίας! • Μην θέτετε ποτέ το πιστόλι βαφής σε λειτουργία, όταν υπάρχει ζημιά ή λείπουν κάποια μέρη! Πιο συγκεκριμένα, να το χρησιμοποιείτε μόνο όταν είναι σωστά τοποθετημένη η βίδα ασφάλισης [1-14]! Βιδώνετε τη βίδα ασφάλισης με το γνήσιο σύνθετο εργαλείο SATA σε μέγ. 1 Nm. • Πριν από κάθε χρήση, ελέγχετε και εάν απαιτείται, επιδιορθώνετε το πιστόλι λακαρίσματος! • Σε περίπτωση βλάβης θέστε το πιστόλι λακαρίσματος αμέσως εκτός λειτουργίας και αποσυνδέστε το από το δίκτυο πεπιεσμένου αέρα! 	

  ⚠ DANGER NOTICE	<h3>Προειδοποίηση! Προσοχή!</h3>
<ul style="list-style-type: none"> • Μην προβαίνετε σε καμία περίπτωση σε αυθαίρετες μετατροπές ή τεχνικές επεμβάσεις στο πιστόλι λακαρίσματος! • Χρησιμοποιείτε αποκλειστικά αυθεντικά ανταλλακτικά και εξοπλισμό από την SATA! • Αποσυναρμολογείτε και συναρμολογείτε τα εξαρτήματα με μεγάλη προσοχή! Χρησιμοποιείτε αποκλειστικά τα περιλαμβανόμενα ειδικά εργαλεία! • Χρησιμοποιείτε αποκλειστικά πλυντήρια πιστολιών λακαρίσματος που συνιστά η SATA! Τηρείτε τις οδηγίες λειτουργίας! • Μην χρησιμοποιείτε με το πιστόλι ποτέ μέσα ψεκασμού που περιέχουν οξέα, αλκαλικά διαλύματα ή βενζίνη! • Μην χρησιμοποιείτε το πιστόλι λακαρίσματος ποτέ σε περιοχές κοντά σε πηγές ανάφλεξης, όπως ανοιχτή φωτιά, τσιγάρα ή ηλεκτρικές εγκαταστάσεις χωρίς προστασία από εκρήξεις! • Μεταφέρετε στον χώρο εργασίας μόνο τις απαιτούμενες για το προκείμενο βήμα εργασίας ποσότητες διαλύτη, χρώματος ή βερνικιού ή άλλων επικίνδυνων μέσων ψεκασμού! Επιστρέψετε τα υλικά αυτά στα προβλεπόμενα σημεία αποθήκευσης μετά την ολοκλήρωση της εργασίας! 	

6.3. Προσωπικός εξοπλισμός προστασίας



 ⚠ DANGER	<h3>Προειδοποίηση!</h3>
<ul style="list-style-type: none"> • Κατά τη χρήση του πιστολιού λακαρίσματος και κατά τον καθαρισμό και τη συντήρησή του, πρέπει να χρησιμοποιείτε πάντοτε τις εγκεκριμένες αναπνευστικές μάσκες και προστατευτικά γυαλιά καθώς και γάντια προστασίας και ηnbsp; προστατευτική ένδυση και παπούτσια! 	

**▲ DANGER****Προειδοποίηση!**

- Κατά τη χρήση του πιστολιού μπορεί να γίνει υπέρβαση της στάθμης ηχητικής πίεσης των 85 dB(A). Φοράτε πάντοτε κατάλληλες ηχοπροστασπίδες!
- Κίνδυνος από πολύ ζεστές επιφάνειες
Κατά την επεξεργασία καυτών υλικών (θερμοκρασία μεγαλύτερη από 43 °C, 109,4 °F) φοράτε τον αντίστοιχο **προστατευτικό ρουχισμό**.

Κατά τη χρήση του πιστολιού λακαρίσματος δεν μεταδίδονται δονήσεις σε μέρη του σώματος του χειριστή. Οι δυνάμεις ανάκρουσης είναι μηδαμινές.



6.4. Χρήση σε περιοχές με κίνδυνο εκρήξεων

Η χρήση/αποθήκευση του πιστολιού βαφής επιτρέπεται σε εκρήξιμες περιοχές της εκρηκτικής ζώνης 1 και 2. Προσέξτε την αναγνώριση προϊόντος.

**▲ DANGER****Προειδοποίηση! Κίνδυνος έκρηξης!**

- **Οι ακόλουθες χρήσεις και ενέργειες οδηγούν στην απώλεια της αντιεκρηκτικής προστασίας και για τον λόγο αυτό απαγορεύονται:**
- Η εισαγωγή του πιστολιού λακαρίσματος σε περιοχές με κίνδυνο έκρηξης της ζώνης Ex 0!
- Η χρήση διαλυτών και καθαριστικών, σε βάση αλογονομένων υδρογονανθράκων! Οι χημικές αντιδράσεις που εμφανίζονται κατά την χρήση των παραπάνω μπορεί να προκαλέσουν έκρηξη!

7. Θέση σε λειτουργία

		Προειδοποίηση! Κίνδυνος έκρηξης!
▲ DANGER		

- Χρησιμοποιείτε αποκλειστικά ελαστικούς σωλήνες χωρίς τεχνικά ελαττώματα, ανθεκτικούς σε διαλύτες, αντιστατικούς, χωρίς ζημιές, οι οποίοι διαθέτουν μόνιμη ανθεκτικότητα τουλάχιστον 10 bar, π.χ. **Αρ. είδους 53090!**

	Υπόδειξη!
---	------------------

Φροντίστε να επικρατούν οι ακόλουθες συνθήκες:

- Σύνδεση πιεσμένου αέρα με εξωτερικό σπειρώμα 1/4" ή κατάλληλο συνδετικό μαστό SATA.
- Ελάχιστη παροχή πεπιεσμένου αέρα (κατανάλωση αέρα) και πίεση (συνιστώμενη πίεση εισόδου πιστολιού), σύμφωνα με το κεφάλαιο 2.
- Καθαρός πεπιεσμένος αέρας, π.χ. με φίλτρο SATA filter 484, **Αρ. είδους 92320**
- Εύκαμπτος σωλήνας πεπιεσμένου αέρα με τουλάχιστον 9 mm εσωτερική διάμετρο (δείτε προειδοποίηση), π.χ. **Αρ. είδους 53090**.

- Ελέγξτε τη σωστή έδραση όλων των βιδών [2-1], [2-2], [2-3], [2-4] και [2-5]. Σφίξτε το ακροφύσιο χρώματος [2-1] σύμφωνα με το [7-4] με δύναμη (11 Nm). Ελέγξτε τη σωστή έδραση της βίδας ασφάλισης [2-5] σύμφωνα με το [10-1] και αν χρειαστεί σφίξτε την πάλι.
- Ξεπλύνετε το κανάλι χρώματος με κατάλληλο καθαριστικό υγρό [2-6], **λάβετε υπόψη σας το κεφάλαιο 8.**
- Διευθετήστε το ακροφύσιο αέρα: Κάθετη δέσμη ψεκασμού [2-7], οριζόντια δέσμη ψεκασμού [2-8].
- Συναρμολογήστε το φίλτρο λάκας [2-9] και το δοχείο ροής [2-10].
- Συμπληρώστε χρώμα στο δοχείο ροής (μέγιστη πλήρωση 20 mm κάτω από την άνω ακμή), κλείστε το με το καπάκι [2-11] και τοποθετήστε την ασφάλεια υπερχείλισης [2-12].
- Βιδώστε το ακροστόμιο σύνδεσης [2-13] (δεν περιλαμβάνεται στο παραδοτέο υλικό) στη σύνδεση αέρα.
- Συνδέστε τον εύκαμπτο σωλήνα πεπιεσμένου αέρα [2-14].

7.1. Ρυθμίστε την πίεση εισόδου του πιστολιού



Υπόδειξη!

- Τραβήξτε τη σκανδάλη και ρυθμίστε την πίεση εισόδου του πιστολιού (βλέπε Κεφάλαιο 2) σύμφωνα με ένα από τα ακόλουθα εδάφια ([**3-1**], [**3-2**], [**3-3**] έως [**3-4**]), κατόπιν αφήστε πάλι ελεύθερη τη σκανδάλη.
- Στα [**3-3**] και [**3-4**] πρέπει το μικρόμετρο αέρα [**1-13**] να είναι πλήρως ανοιχτό/σε κάθετη θέση.
- Εάν δεν επιτυγχάνεται η απαιτούμενη πίεση εισόδου του πιστολιού, πρέπει να αυξήσετε την πίεση στο δίκτυο πεπιεσμένου αέρα. Πολύ υψηλή πίεση οδηγεί σε μεγάλη απαιτούμενη δύναμη για τον χειρισμό της σκανδάλης.

[**3-1**] **SATA adam 2** (Παρελκόμενος εξοπλισμός / Ακριβής μέθοδος).

[**3-2**] **Ξεχωριστό μανόμετρο με ρυθμιστική διάταξη** (Παρελκόμενος εξοπλισμός).

[**3-3**] **Ξεχωριστό μανόμετρο χωρίς ρυθμιστική διάταξη** (Παρελκόμενος εξοπλισμός).

[**3-4**] **Μέτρηση πίεσης στο δίκτυο πεπιεσμένου αέρα** (η πιο ανακριβής μέθοδος).

7.2. Ρύθμιση όγκου ροής υλικού [4-1], [4-2], [4-3] και [4-4] - Ρύθμιση ποσότητας υλικού εντελώς ανοιχτή



Υπόδειξη!

Όταν είναι εντελώς ανοιχτή η ρύθμιση ποσότητας υλικού υπάρχει ελάχιστη φθορά στο ακροφύσιο χρώματος και στη βελόνα. Επιλέξτε το μέγεθος του ακροφυσίου ανάλογα με το μέσο ψεκασμού και την ταχύτητα εργασίας.

7.3. Ρύθμιση δέσμης ψεκασμού

- Ρύθμιση πλατιάς δέσμης ψεκασμού (εργοστασιακή ρύθμιση) [**5-1**].
- Ρύθμιση στρογγυλής δέσμης ψεκασμού [**5-2**].

7.4. Λακάρισμα

Για να βάψετε, τραβήξτε τελείως τη σκανδάλη [**6-1**]. Κρατάτε και οδηγείτε το πιστόλι βαφής σύμφωνα με το [**6-2**]. Να τηρείτε απόσταση ψεκασμού σύμφωνα με το κεφάλαιο 2.

8. Καθαρισμός του πιστολιού λακαρίσματος



Προειδοποίηση! Προσοχή!

▲ DANGER **NOTICE**

- Πριν από όλες τις εργασίες καθαρισμού, αποσυνδέστε το πιστόλι λακαρίσματος από το δίκτυο πεπιεσμένου αέρα!
- Κίνδυνος τραυματισμού από ακούσια έξοδο πεπιεσμένου αέρα και/ή έξοδο του μέσου ψεκασμού!
- Αδειάστε πλήρως το πιστόλι λακαρίσματος και το δοχείο ροής, απορρίψτε με τον προβλεπόμενο τρόπο το μέσο ψεκασμού!
- Αποσυναρμολογείτε και συναρμολογείτε τα εξαρτήματα με μεγάλη προσοχή! Χρησιμοποιείτε αποκλειστικά τα περιλαμβανόμενα ειδικά εργαλεία!
- **Χρησιμοποιείτε ουδέτερο καθαριστικό (Τιμή pH 6 έως 8)!***
- **Μην χρησιμοποιείτε οξέα, αλκαλικά διαλύματα, βάσεις, αποχρωστικά, ακατάλληλα αναγεννημένα λάδια ή άλλα διαβρωτικά καθαριστικά μέσα!***
- Μην εμβυθίζετε το πιστόλι βαφής σε καθαριστικό υγρό! **Σε καμία περίπτωση δεν επιτρέπεται να φτάσει καθαριστικό υγρό στα κανάλια αέρα!**
- Μην καθαρίζετε το κρύσταλλο της ηλεκτρονικής ένδειξης πίεσης με αιχμηρά, κοφτερά ή τραχιά αντικείμενα!
- Καθαρίζετε τις σπές μόνο με βούρτσες καθαρισμού SATA ή βελόνες καθαρισμού ακροφυσίων SATA. Η χρήση άλλων εργαλείων μπορεί να οδηγήσει σε ζημιές και αλλοίωση της δέσμης ψεκασμού. Συνιστώμενος παρελκόμενος εξοπλισμός: Σετ καθαρισμού **Αρ. είδους 64030**.
- Χρησιμοποιείτε αποκλειστικά πλυντήρια πιστολιών λακαρίσματος που συνιστά η SATA! Τηρείτε τις οδηγίες λειτουργίας!
- Εφαρμόζετε καθ' όλη τη διάρκεια πλύσης στο κανάλι αέρα, καθαρό πεπιεσμένο αέρα!
- Η κεφαλή ψεκασμού πρέπει να δείχνει προς τα κάτω!
- **Αφήνετε το πιστόλι καθαρισμού μόνο κατά τη διάρκεια της πλύσης μέσα στο πλυντήριο!***
- **Μην χρησιμοποιείτε ποτέ καθαριστικά συστήματα με υπερήχους** - Κίνδυνος ζημιάς σε ακροφύσια ψεκασμού και επιφάνειες!***

**Προειδοποίηση! Προσοχή!****DANGER NOTICE**

- Μετά τον καθαρισμό του πιστολιού λακαρίσματος και του καναλιού χρώματος, στεγνώστε το ακροφύσιο αέρα μαζί με το σπείρωμα και το δοχείο ροής με καθαρό πετρεσμένο αέρα!*

* **διαφορετικά υπάρχει κίνδυνος διάβρωσης****Υπόδειξη!**

- Μετά τον καθαρισμό ελέγξτε την εικόνα ψεκασμού του συγκροτήματος ακροφυσίων!
- Περαιτέρω συμβουλές για τον καθαρισμό: www.sata.com/TV.

9. Συντήρηση

**Προειδοποίηση! Προσοχή!****DANGER NOTICE**

- Πριν από όλες τις εργασίες συντήρησης, αποσυνδέστε το πιστόλι λακαρίσματος από το δίκτυο πετρεσμένου αέρα!
- Αποσυναρμολογείτε και συναρμολογείτε τα εξαρτήματα με μεγάλη προσοχή! Χρησιμοποιείτε αποκλειστικά τα περιλαμβανόμενα ειδικά εργαλεία!



9.1. Αντικατάσταση συγκροτήματος ακροφυσίων [7-1], [7-2], [7-3], [7-4], [7-5] και [7-6]

Όλα τα σετ ακροφυσίων SATA αποτελούνται από "Ακίδα χρώματος" [7-1], "Ακροφύσιο αέρα" [7-2] και "Ακροφύσιο χρώματος" [7-3] και έχουν ρυθμιστεί με το χέρι σε τέλεια εικόνα ψεκασμού. Γρασάρετε την ακίδα χρώματος [7-1] στην περιοχή της στεγανοποίησης ακίδας (περ. 3 cm μπροστά από το δαχτυλίδι της ακίδας, ελατήριο της ακίδας χρώματος) και το σπείρωμα της βίδας ρύθμισης ποσότητας υλικού [1-11]. Το σετ ακροφυσίων πρέπει να αντικαθίσταται πάντα κομπλέ. Μετά την τοποθέτηση ρυθμίζετε τη διέλευση υλικού σύμφωνα με το κεφάλαιο 7.2.



9.2. Αντικατάσταση του παρεμβύσματος στεγανοποίησης της βελόνας ψεκασμού Βήματα: [8-1], [8-2] και [8-3]

Η αντικατάσταση είναι απαραίτητη, εάν στο αυτορυθμιζόμενο συγκρότημα βελονών χρώματος εξέρχεται μέσο ψεκασμού. Αποσυναρμολογήστε τη σκανδάλη σύμφωνα με το **[8-2]**. Μετά την αποσυναρμολόγηση, ελέγξτε τη βελόνα χρώματος για ζημιές και εάν χρειαστεί, αντικαταστήστε το συγκρότημα ακροφυσίων. Πριν την εξαγωγή της σκανδάλης **[8-2]** πρέπει να αποσυναρμολογηθεί το μικρόμετρο αέρα **[9-1]** – **[9-4]**. Μετά την τοποθέτηση ρυθμίστε τη ροή υλικού, σύμφωνα με το κεφάλαιο 7.2.

9.3. Βήματα αντικατάστασης εμβόλου αέρα, ελατηρίου εμβόλου και μικρομέτρου εμβόλου: [9-1], [9-2],[9-3] και [9-4]

	Προειδοποίηση!
	
<ul style="list-style-type: none"> Αποσυνδέστε το πιστόλι λακαρίσματος από το δίκτυο πεπιεσμένου αέρα! 	

Απαιτείται αντικατάσταση, όταν με μη πατημένη σκανδάλη εξέρχεται αέρας από το ακροφύσιο αέρα ή το μικρόμετρο αέρα. Μετά την αποσυναρμολόγηση γρασάρετε το δαχτυλίδι μικρομέτρου αέρα με το γράσο πιστολιού SATA (**αρ. πρ. 48173**), τοποθετήστε το μαζί με το έμβολο αέρα και βιδώστε τη βίδα ασφάλισης χρησιμοποιώντας το πολυεργαλείο SATA Kombi-Tool με μεγ. 1 Nm. **[9-1]**. Μετά την τοποθέτηση ρυθμίζετε τη διέλευση υλικού σύμφωνα με το κεφάλαιο 7.2.

	Προειδοποίηση!
	
<ul style="list-style-type: none"> Ελέγξτε τη σωστή στερέωση της βίδας ασφάλισης! Το μικρόμετρο αέρα μπορεί να εκτιναχθεί ανεξέλεγκτα από το πιστόλι λακαρίσματος! 	

9.4. Αντικατάσταση στεγάνωσης (πλευρά αέρα)

	Προειδοποίηση!
▲ DANGER	
<ul style="list-style-type: none"> Αποσυνδέστε το πιστόλι λακαρίσματος από το δίκτυο πεπιεσμένου αέρα! 	

Βήματα: [9-1], [9-2], [9-3], [9-4] και [9-5]

Η αντικατάσταση του αυτορυθμιζόμενου παρεμβύσματος στεγανοποίησης [9-5] είναι απαραίτητη, όταν εξέρχεται αέρας από τη σκανδάλη.

- Μετά την αποσυναρμολόγηση ελέγχετε τα βάκτρα του εμβόλου αέρα [9-4] και ενδεχομένως προβαίνετε σε καθαρισμό, ενώ σε περίπτωση βλάβης (π.χ. γρατσουνιές ή παραμορφώσεις) αντικαταστήστε τα, γρασάρετε με γράσο υψηλής απόδοσης SATA (**αρ. πρ. 48173**) και συναρμολογήστε προσέχοντας την κατεύθυνση κατά την τοποθέτηση!
- Γρασάρετε, επίσης, το δαχτυλίδι μικρόμετρου αέρα, τοποθετήστε το μαζί με το έμβολο αέρα και βιδώστε τη βίδα ασφάλισης με το γνήσιο σύνθετο εργαλείο SATA σε μέγ. 1 Nm με το γνήσιο σύνθετο εργαλείο SATA σε μέγ. 1 Nm.

Μετά την τοποθέτηση ρυθμίστε τη ροή υλικού, σύμφωνα με το κεφάλαιο 7.2.

	Προειδοποίηση!
▲ DANGER	
<ul style="list-style-type: none"> Ελέγξτε τη σωστή στερέωση της βίδας ασφάλισης! Το μικρόμετρο αέρα μπορεί να εκτιναχθεί ανεξέλεγκτα από το πιστόλι λακαρίσματος! 	

9.5. Αντικατάσταση του συστήματος CCS (ColorCode-System)

Το σύστημα CCS για ατομικό χαρακτηρισμό του πιστολιού βαφής μπορεί να αντικατασταθεί σύμφωνα με το βήμα [10-6].

9.6. Αντικατάσταση του άξονα ρύθμισης στρογγυλής/πλατιάς δέσμης Βήματα: [10-1], [10-2], [10-3]

Η αντικατάσταση απαιτείται όταν εξέρχεται αέρας στη ρύθμιση ή όταν δεν λειτουργεί η ρύθμιση.

1. Αφαίρεση του παλιού άξονα

- Αφαιρέστε τη βίδα [10-1] (Torx TX20)
- Αφαιρέστε το κουμπί [10-2]
- Ξεβιδώστε τον άξονα [10-3] με το κλειδί (μέγεθος 14)
- Ελέγξτε την υποδοχή της ατράκτου για υπολείμματα υλικού ή βαφής, ενδεχομένως αφαιρέστε τα και καθαρίστε με διαλυτικό

2. Τοποθέτηση του νέου άξονα

- Βιδώστε τον άξονα [10-3]
- Τοποθετήστε το κουμπί [10-2] στην εξαγωνική διατομή του άξονα
- Στερεώστε τη βίδα ασφάλισης [10-1] (Torx TX20) με μεγ. 1 Nm - εκεί στερεώστε το κουμπί

10. Αντιμετώπιση βλαβών

Βλάβη	Αιτία	Αντιμετώπιση
Ασταθής δέσμη ψεκασμού (πέταγμα/ασταθής εκτόξευση) ή φυσαλίδες αέρα στο δοχείο ροής	Το ακροφύσιο χρώματος δεν είναι συσφιγμένο επαρκώς	Σφίξτε κι άλλο το ακροφύσιο χρώματος [2-1]
Φυσαλίδες αέρα στο δοχείο ροής	Το ακροφύσιο αέρα είναι χαλαρωμένο	Συσφίξτε το ακροφύσιο αέρα [2-2] με το χέρι
	Το διάκενο μεταξύ του ακροφυσίου αέρα και του ακροφυσίου χρώματος („κύκλωμα αέρα“) περιέχει ακαθαρσίες	Καθαρίστε το κύκλωμα αέρα, προσέξτε το κεφάλαιο 8
	Το συγκρότημα ακροφυσίων είναι ακάθαρμο ή κατεστραμμένο	Καθαρισμός συγκροτήματος ακροφυσίων, κεφάλαιο 8 ή αντικατάσταση, κεφάλαιο 9.1

Βλάβη	Αιτία	Αντιμετώπιση
Φυσαλίδες αέρα στο δοχείο ροής	Πολύ λίγο μέσο ψεκασμού στο δοχείο ροής	Συμπληρώστε μέσο ψεκασμού στο δοχείο ροής [1-6]
	Στεγανοποιητικό παρέμβυσμα βελόνας χρώματος κατεστραμμένο	Αντικατάσταση στεγανοποιητικού παρεμβύσματος βελόνας χρώματος, κεφάλαιο 9.3
Η εικόνα ψεκασμού είναι πολύ στενή, στραβή, μονόπλευρη ή παρουσιάζει διακοπές	Τα ανοίγματα του ακροφυσίου αέρα είναι μπλοκαρισμένα από βερνίκι	Καθαρίστε το ακροφύσιο αέρα, προσέξτε το κεφάλαιο 8
	Η κεφαλή του ακροφυσίου χρώματος (μύτη ακροφυσίου χρώματος) έχει υποστεί ζημιά	Ελέγξτε τη μύτη του ακροφυσίου χρώματος για ζημιές και αντικαταστήστε εάν χρειαστεί το συγκρότημα, κεφάλαιο 9.1
Η ρυθμιστική βίδα στρογγυλής/πλατιάς δέσμης ψεκασμού δεν περιστρέφεται	Ακάθαρτη βαλβίδα ρύθμισης	Αποσυναρμολογήστε τη ρύθμιση στρογγυλής/πλατιάς δέσμης ψεκασμού, καταστήστε την ευκίνητη ή αντικαταστήστε την πλήρως, κεφάλαιο 9.6
Το πιστόλι λακαρίσματος δεν μπορεί να απενεργοποιήσει τον αέρα	Η έδραση του εμβόλου αέρα είναι ακάθαρτη ή το έμβολο αέρα έχει φθαρεί	Καθαρίστε την υποδοχή του εμβόλου αέρα και/ή αντικαταστήστε το έμβολο αέρα, την μονάδα εμβόλου αέρα, κεφάλαιο 9.3

Βλάβη	Αιτία	Αντιμετώπιση
Σκουριά στο σπείρωμα του ακροφυσίου αέρα, στο κανάλι υλικού (σύνδεση δοχείου) ή στο σώμα του πιστολιού λακαρίσματος	Το καθαριστικό υγρό (υδατώδες) παραμένει πολύ ώρα στο/μέσα στο πιστόλι	Καθαρισμός, προσέξτε το κεφάλαιο 8 , αντικατάσταση του σώματος του πιστολιού
	Ακατάλληλα καθαριστικά υγρά	
Το μέσο ψεκασμού εξέρχεται πίσω από τη στεγάνωση της βελόνας χρώματος	Η στεγάνωση της βελόνας χρώματος έχει χαλάσει ή δεν υπάρχει	Αντικατάσταση στεγανοποιητικού παρεμβύσματος βελόνας χρώματος, κεφάλαιο 9.2
	Η βελόνα χρώματος είναι ακάθαρτη ή κατεστραμμένη	Αντικαταστήστε το συγκρότημα ακροφυσίου, κεφάλαιο 9.1 ή αντικαταστήστε το στεγανοποιητικό παρέμβυσμα της βελόνας χρώματος, κεφάλαιο 9.2
Το πιστόλι λακαρίσματος στάζει από την κεφαλή του ακροφυσίου χρώματος („μύτη ακροφυσίου χρώματος“)	Ξένο σώμα μεταξύ κεφαλής βελόνας χρώματος και ακροφυσίου χρώματος	Καθαρίστε το ακροφύσιο χρώματος και τη βελόνα χρώματος, προσέξτε το κεφάλαιο 8
	Ζημιά στο συγκρότημα ακροφυσίου	Αντικατάσταση συγκροτήματος ακροφυσίου, κεφάλαιο 9

11. Απόρριψη

Απόρριψη του εντελώς άδειου πιστολιού λακαρίσματος ως υλικό ανακύκλωσης. Για την αποφυγή πρόκλησης ζημιών στο περιβάλλον, απορρίψτε την μπαταρία και τα υπολείμματα του μέσου ψεκασμού ξεχωριστά από το πιστόλι λακαρίσματος, με τον προβλεπόμενο τρόπο. Τηρείτε τους τοπικούς κανονισμούς!



12. Εξυπηρέτηση πελατών

Παρελκόμενο εξοπλισμό, ανταλλακτικά και τεχνική υποστήριξη θα λάβετε από τον τοπικό σας έμπορο της SATA.

13. Εγγύηση / Νομική ευθύνη

Ισχύουν οι Γενικοί Όροι Συναλλαγών της SATA και ενδεχόμενες περαιτέρω συμβάσεις καθώς και η ισχύουσα νομοθεσία.

Η SATA δεν φέρει καμία ευθύνη ειδικά σε:

- Μη τήρηση των οδηγιών λειτουργίας
- Μη προβλεπόμενη χρήση του προϊόντος
- Εκτέλεση των εργασιών από μη εκπαιδευμένο προσωπικό
- Παράλειψη χρήσης ατομικού εξοπλισμού προστασίας
- Παράλειψη χρήσης αυθεντικών ανταλλακτικών και αυθεντικού παρελκόμενου εξοπλισμού
- Αυθαίρετων μετατροπών και τεχνικών τροποποιήσεων
- Φυσική φθορά / παλαίωση
- Χτυπήματα που υπερβαίνουν τον σκοπό της χρήσης
- Εργασίες συναρμολόγησης και αποσυναρμολόγησης

14. Ανταλλακτικά [13]

Θέση	Αρ. είδους	Ονομασία
1		Σύστημα ποτηριών πολλαπλών χρήσεων RPS, για αρ. είδους και τιμή βλ. τρέχοντα τιμοκατάλογο
2	131987	Ανταλλακτικό κουμπωτό φίλτρο 200μm (μονάδα συσκευασίας 100 τεμάχια)
3	140582	Συσκευασία με 5 στοιχεία στεγάνωσης για μπεκ βαφής
4	211508	Στεγανοποιητικός δακτύλιος για δακτύλιο ακροφυσίου αέρα
5	133942	Βάση στεγανοποιητικού παρεμβύσματος (πλευρά αέρα)
6	86843	Στέλεχος εμβόλου αέρα
7	1092973	Σετ σκανδάλης
8	1006734	Κλιπ για σκανδάλη
9	1092981	Τεμάχιο σύνδεσης αέρα 1/4" εξωτερικό σπείρωμα

Θέση	Αρ. είδους	Ονομασία
10	211409	Συσκευασία με 4 κλιπ CCS (πράσινο, μπλε, κόκκινο, μαύρο)
11	1006669	Σετ, αποτελούμενο από δακτυλίους χρωματικής σήμανσης (πράσινο, μπλε και μαύρο), μονάδα συσκευασίας από 1 τεμάχιο
12	1092999	Ρικνωτό κουμπί και βίδα (2 τεμάχια έκαστο)
13	213025	Ρυθμιστική βίδα για στρογγυλή/πλατιά δέσμη ψεκασμού
14	133934	Συσκευασία με 3 στεγανοποιητικά παρεμβύσματα για τη ρυθμιστική βίδα στρογγυλής/πλατιάς δέσμης ψεκασμού
15	211391	Συσκευασία με 3 βίδες στερέωσης για το μικρόμετρο αέρα SATAjet 5000 B PHASER
16	133991	Συσκευασία με 3 κεφαλές εμβόλου αέρα
17	1093012	Μικρόμετρο αέρα
18	133959	Σετ ελατηρίων από 3x βελόνες χρώματος/ 3x ελατήρια εμβόλου αέρα έκαστο
19	1093004	Ρύθμιση ποσότητας υλικού με κόντρα παξιμάδι
20	15438	Στεγανοποιητικό παρέμβυσμα βελόνας χρώματος
21	96875	Πλαστικό στέλεχος για πιστόλι με σύνδεση δοχείου QCC
	1057323	Σετ εργαλείων

□	Περιλαμβάνεται στο σετ επισκευής (αρ. είδους 1093020)
•	Περιλαμβάνεται στη μονάδα συντήρησης εμβόλου αέρα (Αρ. είδους 82552)
△	Περιλαμβάνεται στο σετ ελατηρίων (Αρ. είδους 133959)
○	Περιλαμβάνεται στο σετ στεγανοποιητικών παρεμβυσμάτων (Αρ. είδους 136960)

15. Δήλωση συμμόρφωσης της Ε.Κ.

Την ισχύουσα ενημερωμένη δήλωση συμμόρφωσης θα βρείτε εδώ:









www.sata.com/downloads

Tartalomjegyzék [eredeti változat: német]

1. Szimbólumok.....	179	8. A szórópisztoly tisztítása.....	186
2. Műszaki adatok	179	9. Karbantartás.....	187
3. Szállítási terjedelem	181	10. Zavarok elhárítása.....	190
4. A szórópisztoly felépítése.....	181	11. Hulladékkezelés	191
5. Rendeltetésszerű használat	181	12. Vevőszolgálat	192
6. Biztonsági tudnivalók.....	181	13. Szavatosság/felelősség.....	192
7. Üzembe helyezés.....	184	14. Pótalkatrészek.....	192
		15. EK Megfelelőség nyilatko- zat.....	193

1. Szimbólumok

	Figyelmeztetés! olyan veszélyre, ami halálos vagy súlyos sérüléseket okozhat.
	
	Vigyázat! olyan veszélyes helyzettől, ami anyagi károkat okozhat.
	
	Robbanásveszély! Figyelmeztetés olyan veszélyre, ami halálos vagy súlyos sérüléseket okozhat.
	Figyelem! Hasznos tippek és tanácsok.

2. Műszaki adatok

Pisztoly bemeneti nyomás			
RP	Operating range (felhasználási terület)	0,5 bar - 2,4 bar	7 psi - 35 psi
	"Compliant"	max. 2,0 bar	max. 29 psi

Pisztoly bemeneti nyomás			
HVLP	Operating range (felhasználási terület)	0,5 bar - 2,4 bar	7 psi - 35 psi
	HVLP	max. 2,0 bar	max. 29 psi
	"Compliant"	> 2,0 bar (fúvókabelső nyomása > 0,7 bar)	> 29 psi (fúvókabelső nyomása > 10 psi)
	Compliant törvényalkotás Lombardia/Olaszország	< 2,5 bar (fúvókabelső nyomása < 1,0 bar)	< 35 psi (fúvókabelső nyomása < 15 psi)

fecskendező távolság			
RP	Operating range (felhasználási terület)	10 cm - 21 cm	3.9" - 8.3"
	ajánlott	17 cm - 21 cm	6.7" - 8.3"
HVLP	Operating range (felhasználási terület)	10 cm - 21 cm	3.9" - 8.3"
	ajánlott	10 cm - 15 cm	3.9" - 5.9"

Max. bemeneti pisztolynyomás		
	10,0 bar	145 psi

Levegőfogyasztás a pisztoly 2,0 bar bemeneti nyomása esetén		
RP	290 NI/min	10.2 cfm
HVLP	430 NI/min	15.2 cfm

A szórandó közeg max. hőmérséklete		
	50 °C	122 °F

Súly Változat		
tartály nélkül	495 g	17.5 oz.
RPS tartállyal 0,6 l	550 g	19.4 oz.
0,6 l-es RPS tartállyal digitális nyomásméréssel	583 g (adam 2-vel)	20.6 oz. (adam 2-vel)

Sűrített levegő csatlakozó	
	1/4" külső menet

3. Szállítási terjedelem

- Szórópisztoly fúvókakészlettel és festékedénnyel
 - Üzemeltetési utasítás
 - Szerszámkészlet
 - CCS-klipsz
- Alternatív kivitelek:
- különböző töltőtérfogattal rendelkező alumíniumból vagy műanyagból készült festékedény

4. A szórópisztoly felépítése [1]





- | | |
|--|---|
| [1-1] Szórópisztoly nyele | [1-9] Csepegésgátló |
| [1-2] Kengyel | [1-10] Kör-/ szélessugarú szabályozó |
| [1-3] Fúvókakészlet légfúvókával, festékfúvókával (nem látható), festéktúvel (nem látható) | [1-11] Anyagmennyiség szabályozó, csavar |
| [1-4] Szórópisztoly-csatlakozó QCC-vel | [1-12] Anyagmennyiség szabályozó, ellenanya |
| [1-5] Festékedény-csatlakozó QCC-vel | [1-13] Levegő-mikrométer |
| [1-6] Festékszita (nem látható) | [1-14] A levegő-mikrométer rögzítő csavarja |
| [1-7] Festékedény fedél | [1-15] Légdugattyú (nem látható) |
| [1-8] Festékedény | [1-16] Sűrített levegő csatlakozó |
| | [1-17] ColorCode-rendszer (CCS) |

5. Rendeltetészerű használat

A szórópisztoly rendeltetésének megfelelően festékek és lakkok, valamint egyéb alkalmas, folyékony közegek (szórandó közegek) sűrített levegő segítségével történő szórását szolgálja.

6. Biztonsági tudnivalók

6.1. Általános biztonsági tudnivalók

 	Figyelmeztetés! Vigyázat!
 DANGER	 NOTICE
<ul style="list-style-type: none"> • A szórópisztoly használata előtt figyelmesen olvasson végig minden biztonsági tudnivalót és a használati utasítást. A biztonsági tudnivalókat és a megadott lépéseket feltétlenül be kell tartani. • Őrizzen meg minden mellékelt dokumentumot és a szórópisztolyt csak ezekkel a dokumentumokkal együtt adja tovább. 	





6.2. A szórópisztolyra vonatkozó specifikus biztonsági tudnivalók





Figyelmeztetés! Vigyázat!

⚠ DANGER **NOTICE**

- A helyi biztonsági, balesetvédelmi, munkavédelmi és környezetvédelmi előírásokat be kell tartani!
- A szórópisztolyt tilos élőlényekre irányítani!
- Alkalmazás, tisztítás és karbantartás csak szakember által!
- A szórópisztoly használata nem engedhető meg olyan személyeknek, akiknek reakcióképessége kábítószer, alkohol, gyógyszer vagy egyéb körülmény következtében csökkent!
- A festékszóró pisztolyt soha ne használja sérülten vagy hiányzó alkatrészek nélkül! Különösképpen kizárólag beszerelt, megszorított rögzítőcsavarral [1-14] használja! A rögzítőcsavart az eredeti SATA kombiszerszámmal húzza meg max. 1 Nm nyomatékkal.
- A szórópisztolyt minden használat előtt ellenőrizzük, és szükség esetén javítjuk!
- A szórópisztolyt sérülés esetén azonnal üzemem kívül kell helyezni és le kell választani a sűrített levegő hálózatról!
- A szórópisztoly önhatalmú átalakítása vagy műszaki módosítása tilos!
- Kizárólag eredeti SATA pótalkatrészek, illetve tartozékok alkalmazhatók!
- Az alkotóelemek szétszerelését és összeszerelését rendkívül óvatosan kell végezni! Kizárólag a mellékelt speciális szerszám alkalmazható!
- Kizárólag a SATA cég által javasolt mosógépek használhatók! Az üzemeltetési utasítást be kell tartani!
- Tilos sav-, lúg- vagy benzintartalmú szórandó közegek feldolgozása!
- A szórópisztoly alkalmazása tilos gyújtóforrások, úgy mint nyílt tűz, égő cigaretta vagy robbanásvédelemmel nem rendelkező elektromos berendezések közelében!

		Figyelmeztetés! Vigyázat!
		
<ul style="list-style-type: none"> • Kizárólag a munka folytatásához szükséges mennyiségű oldószer, festék, lakk vagy egyéb veszélyes szórándó közeg vihető a szórópisztoly munkatartományába! Azokat a munka befejeztével a rendeltésszerű tárolóhelyekre kell vinni! 		





6.3. Személyi védőfelszerelés





	Figyelmeztetés!
	
<ul style="list-style-type: none"> • A szórópisztoly alkalmazása, valamint a tisztítás és a karbantartás közben mindig engedélyezett légzés- és szemvédőt, valamint megfelelő védőkesztyűket és munkaruházatot és munkacipőt kell hordani! • A szórópisztoly alkalmazása során előfordulhat a 85 dB(A) hangnyomásszint túllépése. Megfelelő fülvédőt kell viselni! • A forró felület veszélyes, balesetet okozhat (43 °C-nál melegebb) forró anyagok megmunkálásakor viseljen megfelelő védőruházatot. 	

A szórópisztoly alkalmazása közben nem tevődnek át a rezgések a kezelő testrészeire. A visszalökő erők alacsonyak.





6.4. Alkalmazás robbanásveszélyes területeken

A festékszóró pisztoly használata/tárolása a robbanásveszélyes Ex-zóna 1 és 2 típusú területeken engedélyezett. Tartsa be a termékjelöléseket!

		Figyelmeztetés! Robbanásveszély!
		
<ul style="list-style-type: none"> • A következő alkalmazások és cselekmények a robbanásvédelem megszűnését vonják maguk után és ezért <u>tilosak</u>: • A szórópisztoly 0 robbanásvédelmi zónába besorolt robbanásveszélyes területekre vitele! 		

 	Figyelmeztetés! Robbanásveszély!
 	
<ul style="list-style-type: none"> • Halogénezett szénhidrogének alapján készült oldó- és tisztítószer alkalmazása! Az ennek során fellépő vegyi reakciók robbanásszerűen történhetnek! 	

7. Üzembe helyezés

 	Figyelmeztetés! Robbanásveszély!
 	
<ul style="list-style-type: none"> • Csak oldószereknek ellenálló, antisztatikus, sértetlen, műszakilag kifogástalan és legalább 10 bar tartós nyomásállósággal rendelkező pneumatikus tömlők (pl. cikkszám: 53090) alkalmazása engedélyezett! 	

	Figyelem!
<p>Gondoskodni kell a következő előfeltételekről:</p> <ul style="list-style-type: none"> • 1/4" külső menetes sűrítettlevegő-csatlakozás vagy hozzá illő SATA csatlakozócsonk. • Biztosítani kell a 2. fejezet szerinti minimális sűrített levegő térfogatáramot (levegő-fogyasztás) és nyomást (a pisztoly javasolt bemeneti nyomása). • Tiszta sűrített levegő, pl. SATA szűrővel 484, cikkszám: 92320 • Pneumatikus tömlő legalább 9 mm belső átmérővel (lásd a figyelmeztést), pl. cikkszám: 53090. 	

1. Ellenőrizze az összes csavar ([2-1], [2-2], [2-3], [2-4] és [2-5]) szoros meghúzását. A [2-1] festékfúvókát a [7-4] szerint kézzel (11 Nm) húzza meg. Ellenőrizze a [2-5] reteszelőcsavar [10-1] szerinti szoros meghúzását, szükség esetén húzza meg újra.
2. A festékcsatornát megfelelő tisztítófolyadékkal átmoszuk [2-6], a 8. fejezetet figyelembe kell venni
3. A légfúvóka beszabályozása: Vertikális sugár [2-7], horizontális sugár [2-8].

4. A festékszitát [2-9] és a festékedényt [2-10] felszereljük.
5. A festékedényt feltöltjük (legfeljebb 20 mm-rel a felső perem alatt), fedéllel [2-11] lezárjuk és betesszük a csepegtetőgátlót [2-12].
6. A csatlakozó csonkot [2-13] (a szállítási terjedelem nem tartalmazza) a levegőcsatlakozásra csavarozzuk.
7. Csatlakoztatjuk a pneumatikus tömlőt [2-14].

7.1. A pisztoly bemeneti nyomásának beállítása

	Figyelem!
<ul style="list-style-type: none"> • Teljesen húzzuk le a ravaszt és az alábbi fejezetek alapján (lásd a 2. fejezetet) ([3-1], [3-2], [3-3] - [3-4]) állítsuk be a pisztoly bemeneti nyomását, majd engedjük el mint a ravaszt. • A [3-3] és [3-4] esetben az [1-13] levegő mikrométer legyen teljesen nyitva/függőlegesen álljon. • A pisztoly szükséges bemeneti nyomásának el nem érése esetén a sűrített levegő hálózaton növelni kell a nyomást; a túl magas nyomás túl magas meghúzó erőket eredményez. 	

[3-1] SATA adam 2 (tartozék / egzakt módszer).

[3-2] Külön manométer szabályozó szerkezettel (tartozék).

[3-3] Külön manométer szabályozó szerkezet nélkül (tartozék).

[3-4] Nyomásmérés a sűrített levegő-hálózaton (pontatlanabb módszer).

7.2. Anyagátáramlás beállítása [4-1], [4-2], [4-3] und [4-4] - Anyagmennyiség-szabályozó teljesen nyitva

	Figyelem!
<p>Teljesen nyitott anyagmennyiség-szabályozó esetén a legalacsonyabb a festékfúvóka és a festéktű kopása. A fúvóka méretét a szórandó közeg és a munkasebesség függvényében kell kiválasztani.</p>	

7.3. A szórósugár beállítása

- A szélesség beállítása (gyári beállítás) [5-1].
- A körsugár beállítása [5-2].

7.4. Festés

A festéshez a kengyelt teljesen meghúzzuk [6-1]. A szórópisztolyt a [6-2] szerint vezetjük. A 2. fejezet szerinti szórástávolságot be kell tartani.

8. A szórópisztoly tisztítása







Figyelmeztetés! Vigyázat!

DANGER

NOTICE





- A szórópisztolyt a tisztítási munkák előtt le kell választani a sűrített levegő hálózatról!
- Sérülésveszély a sűrített levegő és/ vagy a szóróanyag közeg váratlan kijutása miatt!
- A szórópisztolyt és a festékedényt teljesen ürítjük, a szóróanyag közegét szakszerűen ártalmatlanítjuk!
- Az alkotóelemek szétszerelését és összeszerelését rendkívül óvatosan kell végezni! Kizárólag a mellékelt speciális szerszám alkalmazható!
- Semleges tisztító folyadékot (pH-érték: 6 - 8 között) kell alkalmazni!*
- Tilos savak, lúgok, bázisok, marószerek, alkalmatlan regenerátumok vagy egyéb agresszív tisztítószer alkalmazása!*
- A festékpisztolyt soha ne mártsa bele a tisztítófolyadékba!* A tisztítófolyadéknak tilos bejutnia a légcsatornába.
- Az elektronikus nyomáskijelző tárcsáját tilos hegyes, éles vagy durva tárgyakkal tisztítani!
- A furatok csak SATA tisztítófejekkel vagy SATA fúvókatisztító tűkkel tisztíthatók. Az egyéb szerszámok alkalmazása sérüléshez és a szórócső romlásához vezethet. Javasolt tartozék: Tisztító készlet, cikkszám: 64030.
- Kizárólag a SATA cég által javasolt mosógépek használhatók! Az üzemeltetési utasítást be kell tartani!
- A légcsatornát a mosás közben végig tiszta sűrített levegővel kell ellátni!
- A fúvókafeknek lefelé kell mutatnia!
- A szórópisztolyt csak a mosás időtartamára hagyjuk a mosógépben!*

 	Figyelmeztetés! Vigyázat!
 	
<ul style="list-style-type: none"> • Tilos az ultrahangos tisztítórendszerek alkalmazása - Megsérülnek a fúvókák és a felületek!** • A tisztítás után a szórópisztolyt és a festékcsatornát, a légfúvókát a menettel és a festékedénnyel együtt tiszta sűrített levegővel szárazra fújatjuk!* 	

* egyéb esetben fennáll a korrózió veszélye

	Figyelem!
<ul style="list-style-type: none"> • A fúvókakészlet tisztítása után ellenőrizni kell a szórási képet! • További tisztítási tippek: www.sata.com/TV. 	

9. Karbantartás

 	Figyelmeztetés! Vigyázat!
 	
<ul style="list-style-type: none"> • A szórópisztolyt a karbantartási munkák előtt mindig le kell választani a sűrített levegő hálózatról! • Az alkotóelemek szétszerelését és összeszerelését rendkívül óvatosan kell végezni! Kizárólag a mellékelt speciális szerszám alkalmazható! 	

9.1. A fúvókakészlet cseréje [7-1], [7-2], [7-3], [7-4], [7-5] és [7-6]
 Minden SATA fúvókakészlet „Festéktűből” [7-1], „Levegőfúvókából” [7-2] és „Festékfúvókából” [7-3] áll, amelyet a tökéletes festékfelvitelhez manuálisan állítunk be. A tőtömítés környékén található festéktűt [7-1] és az anyagmennyiség-szabályozó csavar menetét kenje meg [1-11]. A fúvókakészlet teljesen kell lecserélni. A beépítés után az anyagáthaladást a 7.2-es pont alapján állítsa be.

9.2. Festéktű-tömítés cseréje lépések: [8-1], [8-2] és [8-3]

A cserére akkor van szükség, ha az önmagától utánállítódó festéktű-tömítésnél a szórt közeg kilép. Az elsütőbillentyűt a [8-2] lépés után szerelje ki. Szétszerelés után ellenőrizze, nem sérült-e a festéktű, szükség esetén cserélje le a fúvókakészletet. Az elsütőbillentyű [8-2] lépésben végzett kiszérése előtt szerelje le a levegő mikrométert [9-1] – [9-4]. A beszerelés után a 7.2. fejezetben leírt módon állítsa be az anyagáramlást.

9.3. A légdugattyú, légdugattyú rugó és levegő-mikrométer cseréje Lépések: [9-1], [9-2], [9-3] és [9-4]

	Figyelmeztetés!
▲ DANGER	
<ul style="list-style-type: none"> • A szórópisztolyt leválasztjuk a sűrített levegő hálózatról! 	

Akkor kell cserélni, ha nem lenyomott elsütőbillentyű-kengyel mellett levegő áramlik ki a levegő fúvókánál vagy a levegő-mikrométernél. A levegő-mikrométer hüvely leszerelése után kenje meg SATA pisztolyzsinórral (cikkszám: 48173), a légdugattyúval cserélje, és a rögzítőcsavart az eredeti SATA kombiszerszámmal húzza meg max. 1 Nm nyomatékkal. [9-1]. A beépítés után az anyagáramlást állítsa be a 7.2-es pontnak megfelelően.

	Figyelmeztetés!
▲ DANGER	
<ul style="list-style-type: none"> • A rögzítő csavart ellenőrizzük stabil helyzet tekintetében! A levegő-mikrométer kontrollálatlanul kirepülhet a festékszóró pisztolyból! 	

9.4. A (levegőoldali) tömítés cseréje



	Figyelmeztetés!
▲ DANGER	
<ul style="list-style-type: none"> • A szórópisztolyt leválasztjuk a sűrített levegő hálózatról! 	

Lépések: [9-1], [9-2], [9-3], [9-4] és [9-5]

Az önállító tömitést [9-5] ki kell cserélni, ha levegő lép ki az elsütőbil-lentyű-kengyel alatt.

1. A légdugattyúrúd leszerelése után [9-4] ellenőrizze; szükség szerint tisztítsa és sérülés esetén (pl. karcos vagy görbült) cserélje, nagy tel-jesítményű SATA kenőzsírral (Cikksz.: 48173) kenje meg és szerelje be, a beszerelési irányra figyeljen!
2. A levegő-mikrométer hüvelyt is kenje meg, a légdugattyúval cserélje, és a rögzítőcsavart az eredeti SATA kombiszerszámmal húzza meg max. 1 Nm nyomatékkal.

A beszerelés után az anyagáramlást a 7.2. fejezetnek megfelelően kell beállítani.

	Figyelmeztetés!
	
<ul style="list-style-type: none"> • A rögzítő csavart ellenőrizzük stabil helyzet tekintetében! A levegő-mikrométer kontrollálatlanul kirepülhet a festékszóró pisztolyból! 	

9.5. CCS (ColorCode-rendszer) cseréje

A szórópisztoly egyéni jelölését szolgáló CCS a [10-6] szerint cserélhető.

9.6. A kerek/széles sugár beállító orsó csere lépések: [10-1], [10-2], [10-3]

A cserére akkor van szükség, ha a szabályozó szerkezetnél levegő szivárog ki, vagy ha a szabályozó szerkezet nem működik.

1. Vegye ki a régi orsót
 - Vegye ki a [10-1] csavart (Torx TX20)
 - Vegye le a gombot [10-2]
 - Csavarozza ki az orsót [10-3] a kulccsal (14-es)
 - Ellenőrizzük az orsófelvételt, hogy nincsen-e rajta visszamaradt anyag, vagy lakk, ha szükséges, távolítsuk el és oldószerral tisztítsuk meg
2. Az új orsó beépítése
 - Csavarozza be az orsót [10-3]
 - A fejet [10-2] tegye rá az orsó hatszögletes végére
 - Rögzítőcsavar [10-1] (Torx TX20) húzza meg max. 1 Nm nyomatékkal - a fejet közben tartsa meg

10. Zavarok elhárítása

Zavar	Ok	Elhárítás
Nyugtalan szórósugár (csapkodás/köpködés) vagy levegőbuborékok a festékedényben	A festékfúvóka nincs elég szorosan meghúzva	Húzza meg újra a [2-1] festékfúvókát
Levegőbuborékok a festékedényben	A légfúvóka kilazult	A légfúvókát [2-2] kézi erővel becsavarjuk
	A légfúvóka és a festékfúvóka közötti tér ("légkörforgás") elszennyeződött	A légkörforgást megtisztogatjuk, a 8. fejezetet szem előtt tartjuk
	A fúvókakészlet elszennyeződött vagy megsérült	A fúvókakészletet megtisztogatjuk, 8. fejezet, illetve kicseréljük, 9.1. fejezet
Levegőbuborékok a festékedényben	Túl kevés szórandó közeg a festékedényben	A festékedényt [1-6] feltöltjük
	A festéktű-tömítés meghiúsodott	A festéktű-tömítést kicseréljük, 9.3 fejezet
A szórt kép túl kicsi, ferde, egyoldalú vagy szétválik	A légfúvóka furataira festék rakódott	A légfúvókát megtisztogatjuk, a 8. fejezetet szem előtt tartjuk
	A festékfúvóka csúcsa (festékfúvóka csap) megsérült	Sérülések tekintetében ellenőrizzük a festékfúvóka csúcsát, szükség esetén kicseréljük a fúvókakészletet, 9.1. fejezet
A kör-/ szélessugár szabályozó szerkezet nem forgatható	A szabályozó szelep be van szennyeződve	Szerelje le a kör- és szélessáv-szabályozót, tegye mozgathatóvá vagy teljesen cserélje le, 9.6 fejezet

Zavar	Ok	Elhárítás
A szórópisztoly nem állítja le a levegőt	A légdugattyú ülése elszennyeződött vagy a légdugattyú elkopott	Tisztítsuk meg a légdugattyú ülését és/ vagy a légdugattyút, cseréljük ki a légdugattyú csomagolását a 9.3 fejezet szerint.
Korrózió a légfúvóka menetén, az anyagcsatornán (festékedény csatlakozó) vagy a szórópisztoly testén	A tisztító folyadék (vizes) túl sokáig a pisztolyban/pisztolyon marad	Megtisztogatjuk, a 8. fejezetet szem előtt tartjuk, a pisztolytestet kicseréltetjük
	Alkalmatlan tisztítófolyadékok	
Szórandó közeg szivárog ki a festéktű-tömítés mögött	A festéktű-tömítés meghiúsult vagy nincs	A festéktű-tömítést kicseréljük, 9.3 fejezet
	A festéktű elszennyeződött vagy megsérült	A fúvókakészletet kicseréljük, 9.1. fejezet; szükség esetén kicseréljük a festéktű-tömítést, 9.2 fejezet
A szórópisztoly csöpög a festékfúvóka csúcsánál ("festékfúvóka csap")	A festéktű csúcsa és a festékfúvóka között idegen test van	A festékfúvókát és a festéktűt megtisztogatjuk, a 8. fejezetet szem előtt tartjuk
	A fúvókakészlet megsérült	A fúvókakészletet kicseréljük, 9. fejezet

11. Hulladékkezelés

A teljesen kiürített szórópisztolyt újrahasznosítható hulladékként kell kezelni. A környezeti károk megakadályozása érdekében az elemet és a szórandó közeg maradványait a szórópisztolytól különválasztva kell kezelni. A helyi előírásokat figyelembe kell venni!



12. Vevőszolgálat

Tartozékokat, pótalkatrészeket és műszaki támogatást SATA kereskedőjénél kaphat.

13. Szavatosság/felelősség

SATA Általános üzleti feltételei vannak érvényben, valamint adott esetben további szerződéses megállapodások, valamint a mindenkor hatályos törvények.

SATA felelőssége főként a következő esetekben kizárt:

- Az üzemeltetési utasítás figyelmen kívül hagyása
- A termék rendeltetésellenes alkalmazása
- Nem szakképzett személyzet alkalmazása
- Személyi védőfelszerelés nem alkalmazása
- Nem eredeti tartozékok és pótalkatrészek alkalmazása
- Önhatalmú átalakítások vagy műszaki módosítások
- Természetes elhasználódás / kopás
- Használatra nem jellemző ütés általi terhelés
- Össze- és szétszerelési munkák

14. Pótalkatrészek [13]

Poz.	Cikk-sz.	Megnevezés
1		RPS többfunkciós pohárrendszer, a cikkszámot és az árat lásd az aktuális árlistán
2	131987	Tartalék behelyezhető szita, 200 µm (csomagolási egység: 100 db.)
3	140582	Csomag 5 db. tömítőelemmel a festékfúvókához
4	211508	Tömítőgyűrű a légfúvókagyűrűhöz
5	133942	Tömítéstartó (levegőoldali)
6	86843	Légdugattyúrúd
7	1092973	ravasz készlet
8	1006734	Kapocs az elsütőbillentyűhöz
9	1092981	Levegőcsatlakozó idom 1/4" külső menet
10	211409	Csomag 4 CCS-klipsszel (zöld, kék, piros, fekete)
11	1006669	Színjelölőgyűrűkből álló készlet (zöld, kék és fekete), csomagolási egységenként 1 db
12	1092999	Recézett gomb és csavar (egyenként 2 darab)
13	213025	Orsó a kör- és szélessáv-szabályozóhoz

Poz.	Cikk-sz.	Megnevezés
14	133934	3 tömítést tartalmazó csomag a kör- és széles-sáv-szabályozó orsójához
15	211391	3 rögzítőcsavaros csomag a SATAjet 5000 B PHASER mikrométerhez
16	133991	Csomag 3 légdugattyúfejjel
17	1093012	Levegő-mikrométer
18	133959	Rugó-készlet egyenként 3x festéktű/ 3x légdugattyúrúgó
19	1093004	Anyagmennyiség szabályozás kontraanyával
20	15438	Festéktű-tömítés
21	96875	Műanyag betét a QCC pohárcsatlakozós pisztolyhoz
	1057323	Szerszámkészlet

<input type="checkbox"/>	A (1093020 cikkszámú) javítókészlet tartalmazza
<input checked="" type="checkbox"/>	Tartalmazza a légdugattyú-szervizegység (cikkszám: 82552)
<input type="checkbox"/>	Tartalmazza a rugókészlet (cikkszám: 133959)
<input type="checkbox"/>	Tartalmazza a tömítés-készlet (cikkszám: 136960)

15. EK Megfelelőség nyilatkozat

A jelenleg érvényes megfelelési nyilatkozatot itt érheti el:









www.sata.com/downloads

Indice del contenuto [versione originale: tedesco]

1. Simboli.....	195	8. Pulizia della pistola.....	202
2. Dati tecnici.....	195	9. Manutenzione.....	203
3. Volume di consegna.....	197	10. Rimediare a degli inconvenienti.....	206
4. Struttura della pistola.....	197	11. Smaltimento.....	208
5. Impiego secondo le disposizioni.....	197	12. Servizio.....	208
6. Indicazioni di sicurezza.....	197	13. Garanzia / responsabilità.....	208
7. Messa in funzione.....	200	14. Ricambi.....	209
		15. Dichiarazione di conformità CE.....	210

1. Simboli

	Avviso! di pericolo che possa portare alla morte o gravi ferite.
	
	Prudenza! di situazione pericolosa che possa portare a danni materiali.
	
	Pericolo d'esplosione! Avviso di pericolo che possa portare alla morte o gravi ferite.
	Indicazione! Consigli e raccomandazioni utili.

2. Dati tecnici

Pressione all'entrata della pistola			
RP	Operating range (Campo d'impiego)	0,5 bar - 2,4 bar	7 psi - 35 psi
	"Compliant"	max. 2,0 bar	max. 29 psi

Pressione all'entrata della pistola			
HVLP	Operating range (Campo d'impiego)	0,5 bar - 2,4 bar	7 psi - 35 psi
	HVLP	max. 2,0 bar	max. 29 psi
	"Compliant"	> 2,0 bar (pressione ugelli interna > 0,7 bar)	> 29 psi (pressione ugelli interna > 10 psi)
	Legislazione "Compliant" Lombardia/Italia	< 2,5 bar pressione ugelli interna < 1,0 bar)	< 35 psi (pressione ugelli interna < 15 psi)

Distanza di spruzzo			
RP	Operating range (Campo d'impiego)	10 cm - 21 cm	3.9" - 8.3"
	raccomandata	17 cm - 21 cm	6.7" - 8.3"
HVLP	Operating range (Campo d'impiego)	10 cm - 21 cm	3.9" - 8.3"
	raccomandata	10 cm - 15 cm	3.9" - 5.9"

Pressione all'entrata della pistola max.		
	10,0 bar	145 psi

Consumo d'aria con pressione di entrata pistola 2,0 bar		
RP	290 NI/min	10.2 cfm
HVLP	430 NI/min	15.2 cfm

Temperatura max. della sostanza da applicare		
	50 °C	122 °F

Peso Versione		
senza tazza	495 g	17.5 oz.
con tazza RPS da 0,6 l	550 g	19.4 oz.
con tazza RPS da 0,6 l e misurazione digitale della pressione	583 g (con adam 2)	20.6 oz. (con adam 2)

Attacco dell'aria compressa	
	1/4" filettatura esterna

3. Volume di consegna

- Pistola di verniciatura con proietto-**Versioni alternative dotate di:**
re e tazza a gravità
 - Tazza a gravità in alluminio o plastica con delle capacità diverse
- Istruzione d'uso
- Kit di attrezzi
- Clip CCS

4. Struttura della pistola [1]





- | | |
|--|---|
| [1-1] Impugnatura della pistola | [1-9] Antigoccia |
| [1-2] Grilletto | [1-10] Regolazione del ventaglio ovale/rotondo |
| [1-3] Proiettore composto da cappello dell'aria, ugello di colore (non visibile), ago di colore (non visibile) | [1-11] Vite della regolazione del materiale |
| [1-4] Attacco alla pistola con QCC | [1-12] Controdado regolazione del materiale |
| [1-5] Attacco alla tazza a gravità con QCC | [1-13] Micrometro dell'aria |
| [1-6] Filtro di vernice (non visibile) | [1-14] Vite di arresto del micrometro dell'aria |
| [1-7] Coperchio della tazza a gravità | [1-15] Pistone dell'aria (non visibile) |
| [1-8] Tazza a gravità | [1-16] Attacco dell'aria compressa |
| | [1-17] ColorCode-System (CCS) |

5. Impiego secondo le disposizioni

La pistola di verniciatura è destinata secondo le disposizioni per l'applicazione di colori e vernici, così come altri materiali fluidi (sostanze da spruzzare) mediante aria compressa su oggetti adatti per questo motivo.

6. Indicazioni di sicurezza

6.1. Indicazioni di sicurezza generali

 	Avviso! Attenzione!
 DANGER  NOTICE	
<ul style="list-style-type: none"> • Prima dell'utilizzo della pistola di verniciatura devono essere letti completamente ed accuratamente tutte le indicazioni di sicurezza e l'istruzione d'uso. Le indicazioni di sicurezza e passi stabiliti devono essere rispettati. • Conservare tutti i documenti allegati e passare la pistola soltanto insieme a questi. 	





6.2. Indicazioni di sicurezza specifiche di pistole di verniciatura



Avviso! Attenzione!



▲ DANGER **NOTICE**

- Rispettare le locali disposizioni di sicurezza, di prevenzione degli infortuni, sulla tutela di lavoro e tutela ambientale!
- Non puntare mai la pistola di verniciatura verso esseri viventi.
- La pistola deve essere utilizzata, pulita e revisionata esclusivamente da personale qualificato.
- Il maneggio della pistola è vietato a persone cui capacità di reagire è ridotta da droghe, alcol, farmaci o in altra maniera.
- Mai mettere in funzione la pistola a spruzzo in presenza di danni o se mancano dei componenti! In particolare, utilizzarla esclusivamente con la vite di ritegno **[1-14]** montata in modo permanente! Serrare a fondo la vite di ritegno con lo strumento combinato SATA originale applicando max. 1 Nm.
- Prima di ogni utilizzo si deve controllare e, in caso di bisogno, riparare la pistola di verniciatura.
- Mettere la pistola di verniciatura immediatamente fuori funzione nel caso di danni, e scollegarla dalla rete dell'aria.
- La pistola di verniciatura non deve essere mai trasformata o modificata tecnicamente di propria iniziativa.
- Utilizzare solamente ricambi e accessori originali SATA!
- Smontare e montare i pezzi con la massima cautela! Utilizzare esclusivamente l'attrezzo particolare che fa parte del volume di consegna!
- Utilizzare solamente lavapistole raccomandate da SATA! Rispettare l'istruzione d'uso!
- Non applicare mai sostanze da spruzzo che contengono acido, soluzione alcalina o benzina!
- Non utilizzare mai la pistola di verniciatura nelle immediate vicinanze di fonti di accensione, come fuoco aperto, sigarette accese o dispositivi elettronici antiesplosivi!

 	Avviso! Attenzione!
 	
<ul style="list-style-type: none"> • Portare solamente la quantità di solvente, colore, vernice o altri pericolosi sostanze da spruzzo necessari per la continuazione del lavoro nell'area di lavoro della pistola di verniciatura! Dopo la fine del lavoro devono essere portati in depositi che corrispondono con le disposizioni! 	

6.3. Equipaggiamento di protezione personale







	Avviso!
	
<ul style="list-style-type: none"> • Durante l'utilizzo nonché la pulizia e la manutenzione della pistola di verniciatura si devono sempre indossare una protezione di respirazione autorizzata come pure adeguati occhiali, guanti protettivi, indumenti da lavoro e calzature di sicurezza! • Utilizzando la pistola di verniciatura possa essere superato il livello di pressione acustica di 85 dB(A). Indossare un'adeguata protezione per l'udito! • Pericolo derivante da superfici roventi Durante la lavorazione di materiali surriscaldati (temperatura superiore a 43 °C, 109,4 °F), indossare l'abbigliamento protettivo idoneo. 	

Utilizzando la pistola di verniciatura non viene trasmessa nessuna vibrazione sulle parti del corpo dell'operatore addetto. Le forze repulsive sono ridotte.



6.4. Impiego in zone a rischio d'esplosione

La pistola di verniciatura è omologata per l'uso / lo stoccaggio nelle atmosfere potenzialmente esplosive delle zone antideflagranti 1 e 2. Osservare il contrassegno del prodotto.

		Avviso! Pericolo di esplosione!
		

- **I seguenti impieghi e azioni portano alla perdita della protezione contro le esplosioni e di conseguenza sono vietati:**
- Portare la pistola di verniciatura in zone a rischio d'esplosione della zona 0!
- Utilizzo di solventi e detersivi a base di idrocarburi alogenati! Le reazioni chimiche che compariscono di conseguenza possano succedere come un'esplosione!

7. Messa in funzione

		Avviso! Pericolo di esplosione!
		

- Utilizzare solamente tubi per aria compressa resistenti a solvente, anestetici, intatti, tecnicamente perfetti con una resistenza alla compressione di almeno 10 bar, p.es. **cod. 53090!**

	Indicazione!
---	---------------------

Provvedere alle condizioni seguenti:

- Collegamento dell'aria compressa 1/4" filettatura esterna o adatto attacco SATA.
- Assicurare il minimo corrente d'aria compressa (consumo dell'aria) e pressione (pressione all'entrata della pistola raccomandata) secondo capitolo 2.
- Aria compressa pulita, p. es. per mezzo di SATA filter 484, **cod. 92320**
- Tubo per aria compressa con un diametro interno di almeno 9 mm (veda indicazione di avviso), p. es. **cod. 53090**.

1. Controllare il serraggio di tutte le viti **[2-1]**, **[2-2]**, **[2-3]**, **[2-4]** e **[2-5]**. Serrare a mano (11 Nm) l'ugello di colore **[2-1]** secondo **[7-4]**. Controllare e serrare all'occorrenza la vite di fissaggio **[2-5]** secondo

[10-1].

2. Sciacquare il canale del colore con un detersivo adatto **[2-6]**, **rispettare capitolo 8.**
3. Aggiustare il cappello dell'aria: Ventaglio verticale **[2-7]**, ventaglio orizzontale **[2-8]**.
4. Mettere il filtro del colore **[2-9]** e la tazza a gravità **[2-10]**
5. Riempire la tazza a gravità (fino a max. 20 mm al di sotto dello spigolo superiore della tazza), chiudere con il coperchio **[2-11]** e mettere l'antigoccia **[2-11]**.
6. Avvitare il raccordo **[2-13]** (non contenuto nel volume della consegna) all'attacco dell'aria.
7. Collegare il tubo per l'aria compressa **[2-14]**

7.1. Regolare la pressione all'entrata della pistola

	Indicazione!
<ul style="list-style-type: none"> • Tirare il grilletto completamente e regolare la pressione all'entrata della pistola (vedi capitolo 2) secondo di uno dei capitoli seguenti ([3-1], [3-2], [3-3] fino a [3-4]), rimollare il grilletto. • In [3-3] e [3-4] il micrometro dell'aria [1-13] deve essere completamente aperto/stare verticalmente. • Quando la necessaria pressione all'entrata della pistola non viene raggiunta si deve aumentare la pressione al circuito dell'aria; una pressione troppo alta porta ad un alto dispendio di energia per tirare il grilletto. 	

[3-1] SATA adam 2 (accessorio / metodo esatto).

[3-2] Manometro separato con dispositivo di regolazione (accessorio).

[3-3] Manometro separato senza dispositivo di regolazione (accessorio).

[3-4] Misurazione della pressione al circuito dell'aria (il metodo più inesatto)

7.2. Regolare la portata del materiale [4-1], [4-2], [4-3] e [4-4] - aprire la regolazione del materiale completamente.



Indicazione!

Con una regolazione del materiale completamente aperta l'usura all'ugello del colore e all'ago è la più minima. Scegliere la misura del proiettore in dipendenza dalle sostanze da spruzzare e dalla velocità di lavoro.

7.3. Regolare il ventaglio

- Regolare il ventaglio ovale (impostazione di fabbrica) [5-1].
- Regolare il ventaglio rotondo [5-2].

7.4. Verniciare

Per verniciare tirare il grilletto completamente [6-1]. Manovrare la pistola di verniciatura [6-2]. Rispettare la distanza di spruzzo secondo capitolo 2.





8. Pulizia della pistola



Avviso! Attenzione!

⚠ DANGER **NOTICE**





- Scollegare la pistola di verniciatura dal circuito dell'aria prima di ogni pulizia!
- Pericolo di ferirsi da una fuga di aria compressa inaspettata e/o una fuoriuscita della sostanza da spruzzo!
- Svuotare la pistola di verniciature e la tazza a gravità completamente; smaltire la sostanza da spruzzo correttamente!
- Smontare e montare i pezzi con la massima cautela! Utilizzare esclusivamente l'attrezzo particolare che fa parte del volume di consegna!
- **Utilizzare detersivo di valore neutro (ph 6,0 - 8,0)!***
- **Non utilizzare acidi, soluzioni alcaline, basi, sverniciatori, prodotti rigenerati non adatti o altri detersivi aggressivi!***
- Non mettere la pistola di verniciatura a bagno in detersivo! ***Detersivo non deve mai entrare nei canali dell'aria!**
- Non utilizzare oggetti appuntiti, affilati o scabri per la pulizia della lastra dell'indicazione elettronica!

 	Avviso! Attenzione!
 	
<ul style="list-style-type: none"> • Utilizzare esclusivamente gli spazzolini di pulizia o aghi di pulizia originali SATA per la pulizia dei fori. Utilizzo di altri attrezzi possa portare a danni e diminuzioni del ventaglio. Accessorio raccomandato: Kit per la pulizia cod. 64030. • Utilizzare solamente lavapistole raccomandate da SATA! Rispettare l'istruzione d'uso! • Pressurizzare il canale del materiale durante il processo di pulizia di aria compressa pulita! • La testa d'ugello deve essere puntata in basso! • Lasciare la pistola di verniciatura nella lavapistola soltanto per la durata del processo di pulizia!* • Non utilizzare mai sistemi di pulizia a ultrasuoni - danneggiamento di ugelli e superfici!** • Soffiare pistola di verniciatura, canale del colore, cappello dell'aria incl. filettatura e tazza a gravità con aria compressa pulita dopo la pulizia!* 	

* altrimenti pericolo di corrosione

	Indicazione!
<ul style="list-style-type: none"> • Controllare il ventaglio del proiettore dopo ogni pulizia! • Ulteriori consigli per la pulizia: www.sata.com/TV 	

9. Manutenzione

 	Avviso! Attenzione!
 	
<ul style="list-style-type: none"> • Togliere la pistola di verniciatura dal circuito dell'aria primo di ogni manutenzione! • Smontare e montare i pezzi con la massima cautela! Utilizzare esclusivamente l'attrezzo particolare che fa parte del volume di consegna! 	

9.1. Cambiare il proiettore [7-1], [7-2], [7-3], [7-4], [7-5] e [7-6]

Ogni proiettore SATA è composto da „ago del colore“ [7-1], „capello dell'aria“ [7-2] e „ugello del colore“ [7-3] ed è controllato a mano per un ventaglio perfetto. Lubrificare l'ago del colore [7-1] nell'area della guarnizione dell'ago (ca. 3 cm davanti alla boccola dell'ago, molla dell'ago) e la filettatura della vite di regolazione del materiale [1-11]. Per questo motivo è necessario di cambiare sempre il proiettore completo. Dopo il montaggio, regolare il flusso del materiale a seconda del capitolo 7.2.

9.2. Sostituire la guarnizione dello spillo Passi: [8-1], [8-2] e [8-3]

La sostituzione è necessaria se fuoriesce prodotto spruzzato dal pacchetto spilli di verniciatura autoregolato. Smontare il grilletto a leva dopo [8-2]. Dopo lo smontaggio, verificare se l'ago di colore è danneggiato, eventualmente sostituire il set di ugelli. Prima di smontare il grilletto a leva [8-2] si deve smontare il micrometro dell'aria [9-1] – [9-4]. Dopo l'installazione regolare la portata del materiale come indicato nel capitolo 7.2.

9.3. Cambiare il pistone dell'aria, la molla del pistone dell'aria ed il micrometro dell'aria passi:[9-1], [9-2], [9-3] e [9-4]



DANGER

Avviso!

- Scollegare la pistola dal circuito dell'aria!

Procedere alla sostituzione quando, con il ponticello non azionato, fuoriesce aria dall'ugello aria o dal micrometro dell'aria. Dopo lo smontaggio, lubrificare il manicotto del micrometro aria con grasso per pistola SATA (codice 48173), applicare con il pistone pneumatico e serrare a fondo la vite di ritegno con lo strumento combinato SATA originale applicando max. 1 Nm. [9-1]. Dopo il montaggio, regolare la portata del materiale conformemente al capitolo 7.2.

	Avviso!
DANGER	
<ul style="list-style-type: none"> • Controllare che la vite di arresto sia saldamente in sede! Il micrometro può saltare fuori dalla pistola in modo incontrollato! 	

9.4. Cambiare la guarnizione (lato dell'aria)

	Avviso!
DANGER	
<ul style="list-style-type: none"> • Scollegare la pistola dal circuito dell'aria! 	

Passi: [9-1], [9-2], [9-3], [9-4] e [9-5]

La sostituzione della guarnizione autoregolata [9-5] è necessaria se fuoriesce aria sotto il grilletto a leva.

1. Dopo lo smontaggio controllare l'asta dello stantuffo dell'aria [9-4]; eventualmente pulire o, in caso di danneggiamento (ad es. graffi o deformazione) sostituire, ingrassare con grasso ad alta prestazione SATA (**cod. 48173**) e montare, tenere conto della direzione di montaggio!
2. Lubrificare anche il manicotto del micrometro aria, applicare il pistone pneumatico e serrare a fondo la vite di ritegno con lo strumento combinato SATA originale applicando max. 1 Nm.

Regolare la portata del materiale dopo il montaggio secondo capitolo 7.2.

	Avviso!
DANGER	
<ul style="list-style-type: none"> • Controllare che la vite di arresto sia saldamente in sede! Il micrometro può saltare fuori dalla pistola in modo incontrollato! 	

9.5. Cambiare il CCS (ColorCode-System)

Si può cambiare il CCS per la personalizzazione della pistola di verniciatura anche secondo [10-6].

9.6. Il mandrino e la regolazione del getto rotondo / largo sostituiscono i passi: [10-1], [10-2], [10-3]

Il cambio del mandrino è necessario quando aria esce alla regolazione o la regolazione non funziona.

1. Togliere il vecchio mandrino

- Rimuovere la vite [10-1] (Torx TX20)
- Rimuovere il bottone [10-2]
- Estrarre il mandrino [10-3] con la chiave (n. 14)
- Controllare la sede del mandrino se ci siano residui di materiale e vernice, togliere eventualmente e pulire con solvente

2. Montaggio del mandrino nuovo

- Avvitare il mandrino [10-3]
- Inserire il bottone [10-2] sull'esagono incassato del mandrino
- Stringere la vite di ritegno [10-1] (Torx TX20) con max. 1 Nm tenendo fermo il bottone

10. Rimediare a degli inconvenienti

Inconvenienti tecnici	Causa	Rimedio
Ventaglio intermittente o bolle d'aria nella tazza a gravità	Ugello del colore non è avvitato con forza	Serrare ulteriormente l'ugello di colore [2-1]
Bolle d'aria nella tazza a gravità	Cappello dell'aria non fissato	Avvitare il cappello dell'aria [2-2] a mano
	Lo spazio tra cappello dell'aria e ugello del colore è sporcato	Pulire l'apertura di fuga dell'aria tra ugello di colore e cappello dell'aria, rispettare capitolo 8
	Proiettore sporcato o danneggiato	Pulire il proiettore, capitolo 8 cioè cambiare, capitolo 9.1
Bolle d'aria nella tazza a gravità	Troppo poca sostanza da spruzzare nella tazza a gravità	Riempire tazza a gravità [1-6]

Inconvenienti tecnici	Causa	Rimedio
	Guarnizione dell'ago del colore difettoso	Cambiare la guarnizione dell'ago del colore, capitolo 9.3
Ventaglio troppo piccolo, deformato a mezzaluna, su un lato od a forma "8"	Fori del cappello dell'aria intasati con vernice	Pulizia del cappello dell'aria, rispettare capitolo 8
	Punta dell'ugello del colore (zaffo dell'ugello del colore) danneggiato	Controllare lo stato della punta dell'ugello del colore, cambiare eventualmente il proiettore, capitolo 9.1
Nessun funzionamento della regolazione del ventaglio ovale/rotondo - non ruota	Valvola di regolazione sporca	Smontare la regolazione ventaglio ovale/tondo, renderla mobile o sostituire completamente, capitolo 9.6
La pistola non chiude il passaggio dell'aria	La sede del pistone dell'aria è sporca o il pistone dell'aria è usurato	Pulire la sede del pistone dell'aria e/o cambiare il pistone dell'aria, guarnizione del pistone, capitolo 9.3
Corrosione sulla filettatura del cappello dell'aria, canale del colore (attacco della tazza) o corpo della pistola	Il detersivo (acquoso) rimane troppo lungo nella/sulla pistola	Rispettare la pulizia, capitolo 8, far cambiare il corpo di pistola
	Detersivi non adatti	
La sostanza da spruzzo esce dietro la guarnizione dell'ago del colore.	Guarnizione dell'ago del colore danneggiata o mancante.	Cambiare la guarnizione dell'ago del colore, capitolo 9.2

Inconvenienti tecnici	Causa	Rimedio
	Ago del colore sporcato o danneggiato	Cambiare il proiettore, capitolo 9.1; cambiare eventualmente la guarnizione dell'ago del colore, capitolo 9.2
La pistola gocciola alla punta dell'ugello del colore (zaffo dell'ugello del colore)	Corpo estraneo tra la punta dell'ugello del colore e ugello del colore	Pulizia dell'ugello e ago del colore, rispettare capitolo 8
	Proiettore danneggiato	Sostituire il proiettore, capitolo 9

11. Smaltimento

La pistola completamente vuota può essere smaltita come materiale riciclabile. Per evitare danni all'ambiente, smaltire separatamente la batteria ed i residui di vernice. Rispettare le normative della Vostra regione!



12. Servizio

Potete ricevere accessori, ricambi e servizio tecnico dal Vostro distributore SATA.

13. Garanzia / responsabilità

Vigono le condizioni generali di contratto di SATA ed eventualmente ulteriori accordi contrattuali come pure le leggi in vigori.

SATA non si ritiene responsabile in caso di:

- Inosservanza dell'istruzione d'uso
- Utilizzo non corretto del prodotto
- Impiego di personale non qualificato
- Inutilizzo di equipaggiamento protettivo
- Inutilizzo di accessori e ricambi originali
- Trasformazioni o modifiche tecniche non autorizzate
- Consumo / usura naturale
- Carico atipico di impiego
- Lavori di montaggio e smontaggio

14. Ricambi [13]

Pos.	Cod.	Denominazione
1		Sistema a tazza multiuso RPS, per il codice e i prezzi vedi listino prezzi aggiornato
2	131987	Filtro a innesto di ricambio 200µm (confezione da 100 pezzi)
3	140582	Confezione da 5 elementi di tenuta per ugello di colore
4	211508	Anello di tenuta per ghiera del cappello dell'aria
5	133942	Supporto guarnizione (sito aria)
6	86843	Pistone dell'aria
7	1092973	Kit per il grilletto
8	1006734	Clip per grilletto a leva
9	1092981	Raccordo per aria filettatura esterna 1/4"
10	211409	Confezione da 4 clips CCS (verde, blu, rosso, nero)
11	1006669	Set composto da anelli di marcatura a colori (verde, blu e nero), confezione da 1 pezzo
12	1092999	Regolazione del ventaglio e vite (ogni 2)
13	213025	Mandrino per regolazione ventaglio ovale/tondo
14	133934	Confezione con 3 guarnizioni per mandrino regolazione ventaglio ovale/tondo
15	211391	Confezione con 3 viti di ritegno per SATAjet 5000 B PHASER micrometro aria
16	133991	Confezione da 3 teste del pistone dell'aria
17	1093012	Micrometro dell'aria
18	133959	Kit di ogni 3 molle per ago del colore/pistone dell'aria
19	1093004	Regolazione del materiale con controdado
20	15438	Guarnizione per ago del colore
21	96875	Adattatore di plastica per pistola con attacco per contenitore QCC
	1057323	Kit di attrezzi

□	Contenuto nel set di riparazione (cod. 1093020)
•	Contenuto nel kit di servizio per il pistone dell'aria (cod. 82552)

△	Contenuto nel kit di molle (cod. 133959)
○	Contenuto nel kit di guarnizioni (cod. 136960)

15. Dichiarazione di conformità CE

Per la dichiarazione di conformità aggiornata:









www.sata.com/downloads

Turinys [pirminis tekstas: vokiečių k.]

1. Simboliai.....	211	8. Dažymo pistoleto valymas....	218
2. Techniniai duomenys.....	211	9. Techninė priežiūra	219
3. Komplektacija	213	10. Sutrikimų šalinimas	221
4. Dažymo pistoleto konstrukcija	213	11. Utilizavimas	223
5. Naudojimo paskirtis	213	12. Klientų aptarnavimo tarnyba	223
6. Saugos nuorodos	213	13. Garantija / atsakomybė	224
7. Eksploatacijos pradžia.....	216	14. Atsarginės dalys	224
		15. ES atitikties deklaracija	225

1. Simboliai

	Įspėjimas apie pavojų, dėl kurio galima patirti mirtinas arba sunkias traumas!
	
	Atsargiai! Pavojinga situacija, kurioje galima patirti materialinės žalos.
	
	Sprogimo pavojus! Įspėjimas apie pavojų, dėl kurio galima patirti mirtinas arba sunkias traumas.
	Nuoroda! Naudingi patarimai ir rekomendacijos.

2. Techniniai duomenys

Įeigos į pistoletą slėgis			
RP	Operating range (naudojimo diapazonas)	0,5 bar - 2,4 bar	7 psi - 35 psi
	"Compliant"	max. 2,0 bar	max. 29 psi

Įeigos pistoletą slėgis			
HVLP	Operating range (naudojimo diapazonas)	0,5 bar - 2,4 bar	7 psi - 35 psi
	HVLP	max. 2,0 bar	max. 29 psi
	"Compliant"	> 2,0 bar (puršk- tuko vidinis slėgis > 0,7 bar)	> 29 psi (puršk- tuko vidinis slėgis > 10 psi)
	Pagal Lombardijos (Itali- ja) įstatymus	< 2,5 bar purškš- tuko vidinis slėgis < 1,0 bar)	< 35 psi (purškš- tuko vidinis slėgis < 15 psi)

Purškimo atstumas			
RP	Operating range (naudojimo diapazonas)	10 cm - 21 cm	3.9" - 8.3"
	rekomenduojamas	17 cm - 21 cm	6.7" - 8.3"
HVLP	Operating range (naudojimo diapazonas)	10 cm - 21 cm	3.9" - 8.3"
	rekomenduojamas	10 cm - 15 cm	3.9" - 5.9"

Maks. pistoleto įėjimo slėgis		
	10,0 bar	145 psi

Oro sąnaudos esant 2,0 bar pistoleto įleidimo slėgiui		
RP	290 NI/min	10.2 cfm
HVLP	430 NI/min	15.2 cfm

Maks. purškiamos terpės temperatūra		
	50 °C	122 °F

Svoris Versija		
be indelio	495 g	17.5 oz.
su 0,6 l RPS indeliu	550 g	19.4 oz.
su RPS-Becher 0,6 l RPS indeliu ir skaitmeniniu manometru	583 g (su adam 2)	20.6 oz. (su adam 2)

Suslėgtojo oro jungtis	
	1/4" išorinis sriegis

3. Komplektacija

- Dažymo pistoletas su purkštukų komplektu ir indu dažams
- Naudojimo instrukcija
- Įrankių komplektas
- CCS spaustukai

Alternatyvūs modeliai su:

- skirtingo pripildymo tūrio indais dažams iš aliuminio arba plastiko

4. Dažymo pistoleto konstrukcija [1]





- | | |
|---|--|
| [1-1] Dažymo pistoleto rankena | [1-9] Lašėjimo blokuotė |
| [1-2] Nuspaudimo apkaba | [1-10] Apvaliosios / plačiosios srovės reguliatorius |
| [1-3] Purkštukų komplektas su oro purkštuku, dažų purkštuku (nematomas), dažų pulverizatoriaus adata (nematoma) | [1-11] Medžiagos kiekio reguliatoriaus varžtas |
| [1-4] Dažymo pistoleto jungtis su QCC | [1-12] Medžiagos kiekio reguliatoriaus antveržlė |
| [1-5] Indo dažams jungtis su QCC | [1-13] Oro mikrometras |
| [1-6] Dažų filtravimo sietelis (nematomas) | [1-14] Oro mikrometro fiksavimo varžtas |
| [1-7] Indo dažams dangtis | [1-15] Oro stūmoklis (nematomas) |
| [1-8] Indas dažams | [1-16] Suslėgtojo oro jungtis |
| | [1-17] „ColorCode“ sistema (CCS) |

5. Naudojimo paskirtis

Dažymo pistoletas skirtas dažais ir lakais bei kitomis tinkamomis, takiomis terpėmis (purškiamomis terpėmis) suslėgtuoju oru padengti tam tinkamus objektus.

6. Saugos nuorodos

6.1. Bendrieji saugos nurodymai

 	Įspėjimas! Atsargiai!
 DANGER	 NOTICE
<ul style="list-style-type: none"> • Prieš naudodami dažymo pistoletą, atidžiai perskaitykite visas saugos nuorodas ir naudojimo instrukciją. Laikykitės saugos nuorodų ir nurodytų žingsnių. • Saugokite visus pridedamus dokumentus ir perduokite dažymo pistoletą kitiems asmenims tik kartu su šiais dokumentais. 	

6.2. Specifinės dažymo pistoleto nuorodos



Įspėjimas! Atsargiai!

▲ DANGER NOTICE

- Laikykitės vietinių saugos, nelaimingų atsitikimų prevencijos, darbų saugos ir aplinkosaugos taisyklių!
- Dažymo pistoleto niekada nenukreipkite į gyvus organizmus!
- Naudoti, valyti ir techniškai prižiūrėti leidžiama tik specialistams!
- Asmenims, kurių gebėjimą reaguoti mažina narkotikai, alkoholis, medikamentai ir kt., naudoti dažymo pistoletą draudžiama!
- Lakavimo pistoleto niekada nepradėkite naudoti, jei jis pažeistas arba trūksta dalių! Naudokite tik tada, kai yra stacionariai sumontuotas fiksavimo varžtas **[1-14]**! Fiksavimo varžtą priveržkite originaliu „SATA Kombi“ įrankiu, priveržimo momentu ne didesniu nei 1 Nm.
- Prieš naudodami, dažymo pistoletą kaskart patikrinkite ir, jei reikia, suremontuokite!
- Jei dažymo pistoletas pažeistas, iš karto nutraukite jo eksploatavimą ir atskirkite nuo suslėgto oro tinklo!
- Niekada savavališkai dažymo pistoleto nerekonstruokite ir techniškai nekeiskite!
- Naudokite tik originalias SATA atsargines dalis ir priedus!
- Dalis išmontuokite ir sumontuokite ypač atsargiai! Naudokite tik komplektacijoje esančius specialius įrankius!
- Naudokite tik SATA rekomenduojamas plovimo mašinas! Atkreipkite dėmesį į naudojimo instrukciją!
- Niekada neapdorokite purškiamų terpių, kurių sudėtyje yra rūgščių, šarmų arba benzino!
- Niekada nenaudokite dažymo pistoleto uždegimo šaltinių, pvz., atviros ugnies, degančių cigarečių arba nuo sproginimo neapsaugotų elektros įrenginių, srityje!
- Dažymo pistoleto darbo aplinkoje naudokite tik darbui atlikti reikalingą tirpiklio, dažų, lako arba kitų pavojingų purškiamų terpių kiekį! Baigę darbus, pistoletą padėkite į tinkamas sandėliavimo patalpas!

6.3. Asmeninės apsauginės priemonės



	Įspėjimas!
▲ DANGER	
<ul style="list-style-type: none"> • Naudodami, valydami ir techniškai prižiūrėdami dažymo pistoletą, visada užsidėkite leidžiamas naudoti kvėpavimo takų ir akių apsaugas bei tinkamas apsaugines pirštines, vilkėkite nbsp;apsauginiais drabužiais ir avėkite apsauginius batus! • Naudojant dažymo pistoletą, gali būti viršytas 85 dB(A) garso slėgio lygis. Naudokite tinkamą ausų apsaugą! • Įkaitusių paviršių keliama sužalojimų grėsmė Kai naudojate karštas medžiagas (temperatūra aukštesnė nei 43 °C; 109,4 °F), dėvėkite atitinkamus apsauginius drabužius. 	



Naudojant dažymo pistoletą, operatoriaus kūno dalims vibracija neperduodama. Atatrankos jėgos yra labai mažos.

6.4. Naudojimas potencialiai sprogiose atmosferose

Purškimo pistoletą naudoti ir (arba) laikyti leidžiama tik 1 ir 2 potencialiai sprogių zonų potencialiai sprogioje aplinkoje. Būtina naudotis gaminio etiketėje esančiomis instrukcijomis.

		Įspėjimas! Sprogimo pavojus!
▲ DANGER		
<ul style="list-style-type: none"> • Jei naudojama, kaip nurodyta toliau, prarandama apsauga nuo sprogimo, todėl <u>draudžiama</u>: • Naudoti dažymo pistoletą 0 sprogumo zonos potencialiai sprogiose atmosferose! • Naudoti tirpiklius ir valiklius halogenizuotų angliavandenilių pagrindu! Tuo metu vykstanti cheminė reakcija gali būti sprogi! 		

7. Eksploatacijos pradžia

		Įspėjimas! Sprogimo pavojus!
▲ DANGER		

- Naudokite tik tirpiams atsparias, antistatines, nepažeistas ir techniškai nepriekaištingas suslėgtojo oro žarnas, kurių nuolatinis gniuždomasis stipris yra ne mažesnis nei 10 bar, pvz., **gaminio Nr. 53090!**

	Nuoroda!
---	-----------------

Pasirūpinkite:

- Slėgio jungtis su 1/4" išoriniu sriegiu arba tinkamas SATA jungties antgalis.
- Minimaliu suslėgtojo oro tūrio srautu (oro sąnaudos) ir slėgiu (rekomenduojamas pistoleto įėjimo slėgis) pagal 2 s skyrių.
- švariu suslėgtuoju oru, pvz., naudodami SATA filtrą 484, **gaminio Nr. 92320**
- Ne mažesnio nei 9 mm vidinio skersmens suslėgtojo oro žarna (žr. įspėjamąją nuorodą, pvz., **gaminio Nr. 53090**).

- Patikrinkite visus varžtus [2-1], [2-2], [2-3], [2-4] ir [2-5], ar jie stipriai priveržti. Dažų purkštuką [2-1] pagal [7-4] priveržkite ranka (11 Nm). Patikrinkite, ar fiksavimo varžtas [2-5] pagal [10-1] stipriai priveržtas, prireikus priveržkite.
- Tinkamu valymo skysčiu praplaukite dažų kanalą [2-6], **atkreipkite dėmesį į 8 skyrių**.
- Išlygiuokite oro purkštuką: vertikalioji srovė [2-7], horizontalioji srovė [2-8].
- Sumontuokite dažų filtravimo sietelį [2-9] ir indą dažams [2-10].
- Pripildykite indą dažams (ne daugiau nei 20 mm iki viršutinės briaunos), uždenkite dangčiu [2-11] ir įstatykite lašėjimo blokuotę [2-12].
- Prie oro jungties prisukite jungiamąją įmovą [2-13] (neįeina į komplektaciją).
- Prijunkite suslėgtojo oro žarną [2-14].

7.1. Pistoletų įėjimo slėgio nustatymas

	Nuoroda!
<ul style="list-style-type: none"> • Pilnai nuimti ištraukimo lanką ir nustatyti pistoleto įėjimo slėgį (žiūrėti skyrių 2) pagal sekančias pakopas ([3-1], [3-2], [3-3] iki [3-4]), vėl paleisti ištraukimo lanką. • Naudojant [3-3] ir [3-4], reikia visiškai atidaryti / vertikaliai nustatyti oro mikrometrą [1-13]. • Jei reikalingas pistoleto įėjimo slėgis nepasiekiamas, suslėgtojo oro tinkle reikia padidinti slėgį; dėl per didelio slėgio susidaro per didelės nuspaudimo jėgos. 	

[3-1] „SATA adam 2“ (priedas / tikslusis metodas).

[3-2] **Atskiras manometras su reguliatoriumi** (priedas).

[3-3] **Atskiras manometras be reguliatoriaus** (priedas).

[3-4] Slėgio matavimas prie **pneumatinio tinklo** (mažiausio tikslumo metodas).

7.2. Medžiagos pralaidos nustatymas [4-1], [4-2], [4-3] ir [4-4]: medžiagos kiekio reguliatorius atidarytas iki galo

	Nuoroda!
<p>Kai medžiagos kiekio reguliatorius atidarytas iki galo, dažų purkštukas ir dažų pulverizatoriaus adata dėvėsi mažiausiai. Pasirinkite purkštuko dydį, atsižvelgdami į purškiamą terpę ir darbo greitį.</p>	

7.3. Purškiamos srovės nustatymas

- Nustatykite plačiąją srovę (gamyklinis nustatymas) [5-1].
- Nustatykite apvaliąją srovę [5-2].

7.4. Dažymas

Norėdami dažyti, nuspaudimo apkabą nuspauskite [6-1]. Dažymo pistoleto valdykite pagal [6-2]. Laikykitės purškimo atstumo pagal 2 skyrių.

8. Dažymo pistoleto valymas



Įspėjimas! Atsargiai!

▲ DANGER NOTICE

- Prieš atlikdami bet kokius valymo darbus, dažymo pistoletą atjunkite nuo suslėgtojo oro tinklo!
- Susižalojimo pavojus dėl netikėto suslėgtojo oro ir (arba) purškiamos terpės išsiveržimo!
- Visiškai ištuštinkite dažymo pistoletą ir indą dažams, tinkamai utilizuokite purškiamą terpę!
- Dalis išmontuokite ir sumontuokite ypač atsargiai! Naudokite tik komplektacijoje esančius specialius įrankius!
- **Naudokite neutralųjį valymo skystį (pH vertė nuo 6 iki 8)!***
- **Nenaudokite jokių rūgščių, šarmų, dažų šaliklių, netinkamų regeneratų arba kitų agresyviųjų valiklių!***
- Nenardinkite dažų pistoleto į valiklį! **Valiklio negali patekti į oro kanalus!**
- Nevalykite elektroninio slėgio indikatorius disko smailiais, aštriais arba neapdorotais daiktais!
- Kiaurymes valykite tik SATA valymo šepetiais arba SATA purkštukų valymo adatomis. Naudojant kitus įrankius, galimi pažeidimai ir įtaka purškiamai srovei. **Rekomenduojami priedai:** valymo komplektas, **gaminio Nr. 64030.**
- Naudokite tik SATA rekomenduojamas plovimo mašinas! Atkreipkite dėmesį į naudojimo instrukciją!
- Per visą plovimo procesą į oro kanalą tiekite švarų suslėgtąjį orą!
- Purkštuko galvutė turi būti nukreipta žemyn!
- **Dažymo pistoletą plovimo mašinoje palikite tik tiek, kiek trunka plovimo procesas!***
- **Niekada nenaudokite ultragarsinių valymo sistemų:** galite pažeisti purkštukus ir paviršius!**
- **Po valymo dažymo pistoletą ir dažų kanalą, įsk. sriegį ir indą dažams, išdžiovinkite švariu suslėgtuoju oru!***

* kitaip kyla korozijos pavojus



Nuoroda!

- Išvalę purkštukų komplektą, patikrinkite, kaip jie purškia!
- Kiti valymo patarimai: www.sata.com/TV.

9. Techninė priežiūra



Įspėjimas! Atsargiai!

⚠ DANGER **NOTICE**

- Prieš atlikdami bet kokius techninės priežiūros darbus, dažymo pistoletą atjunkite nuo suslėgto oro tinklo!
- Dalis išmontuokite ir sumontuokite ypač atsargiai! Naudokite tik komplektacijoje esančius specialius įrankius!

9.1. Purkštukų komplekto keitimas [7-1], [7-2], [7-3], [7-4], [7-5] ir [7-6]

Kiekvienas SATA purkštuko komplektas susideda iš „dažų purkštuko adatos“ [7-1], „oro purkštuko“ [7-2] ir „dažų purkštuko“ [7-3] bei yra suderintas rankomis taip, kad būtų užtikrinamas sklandus purškimas. Patepkite dažų adatą [7-1] prie adatos tarpiklio (maždaug 3 cm prieš adatos tvirtinimo lizdą ir dažų adatos spyruoklę) bei medžiagos kiekio reguliatoriaus sriegio [1-11]. Visada pakeiskite visą purkštukų komplektą. Sumontavę sureguliuokite medžiagos kiekį pagal 7.2 skyrelio nurodymus.

9.2. Dažų purkštuko adatos keitimas Žingsniai: [8-1], [8-2] ir [8-3]

Keisti reikia tuomet, kai iš savaimė susireguliuojančio dažų pulverizatoriaus adatos sandariklio ištrykšta purškiamosios medžiagos. Išmontuokite ištraukimo rankeną pagal [8-2]. Išmontavę patikrinkite, ar dažų pulverizatoriaus adata neapgadinta, prireikus pakeiskite purkštukų komplektą. Prieš išmontuojant ištraukimo rankeną [9-2] reikia išmontuoti oro mikrometrą [10-1] – [10-4]. Įmontavę nustatykite medžiagos pralaidą pagal 7.2 skyrių.

9.3. Oro stūmoklio, oro stūmoklio spyruoklės ir mikrometro keitimas **Žingsniai: [9-1], [9-2], [9-3] ir [9-4]**

	Įspėjimas!
▲ DANGER	
<ul style="list-style-type: none"> • Dažymo pistoletą atjunkite nuo suslėgto oro tinklo! 	

Keisti reikia tada, kai nepaspaudus purškimo svirties pro oro purkštuką arba oro mikrometrą išeina oro. Po išmontavimo oro mikrometro įvorę sutepkite SATA pistoletų tepalu (**prekės nr. 48173**), įstatykite su oro stūmokliu ir fiksavimo varžtu priveržkite ne didesne nei 1 Nm jėga naudodami įrankį „Original SATA Kombi-Tool“ . **[9-1]**. Sumontavę sureguliuokite medžiagos kiekį pagal 7.2 skyrelio nurodymus.

	Įspėjimas!
▲ DANGER	
<ul style="list-style-type: none"> • Patikrinkite, ar gerai priveržtas fiksavimo varžtas! Oro mikrometras nevaldomai gali iššokti iš dažymo pistoleto! 	

9.4. Sandariklio (oro pusėje) keitimas

	Įspėjimas!
▲ DANGER	
<ul style="list-style-type: none"> • Dažymo pistoletą atjunkite nuo suslėgto oro tinklo! 	

Žingsniai: [9-1], [9-2], [9-3], [9-4] ir [9-5]

Savaime susireguliuojantį sandariklį būtina pakeisti **[9-5]**, jeigu iš ištraukimo apkabos pradeda veržtis oras.

1. Išmontavę oro stūmoklio kotą **[9-4]** patikrinkite, jei reikia, nuvalykite, o pastebėję pažeidimų (pavyzdžiui, subraižymų ar išlinkimų), pakeiskite, sutepkite SATA greitai veikiančiu tepalu (**prekės n. Nr. 48173**) ir montuokite atsižvelgdami į įmontavimo kryptį!
2. Oro mikrometro lizdą taip pat sutepkite, įstatykite oro stūmokliu ir priveržkite fiksavimo varžtą originaliu „SATA Kombi“ įrankiu, priveržimo momentu ne didesniu nei 1 Nm.

Sumontavę, pagal 7.2 skyrių nustatykite medžiagos pralaidą.

	Įspėjimas!
▲ DANGER	
<ul style="list-style-type: none"> • Patikrinkite, ar gerai priveržtas fiksavimo varžtas! Oro mikrometras nevaldomai gali iššokti iš dažymo pistoleto! 	

9.5. Pakeisti CCS (Spalvų kodinė sistema)

Individualiam žymėjimui lakavimo pistoleto CCS sistema gali būti keičiama pagal [10-6].

9.6. Pakeiskite kūginės / plačios srovės nustatymo suklij žingsniai: [10-1], [10-2], [10-3]

Pakeitimas reikalingas, jei reguliuojant išeina oras, arba nefunkcionuoja regulatorius.

1. Seno velenėlio nuėmimas

- Ištraukite varžtą [10-1] (Torx TX20)
- Nuimkite galvutę [10-2]
- Raktu (14 dydžio) išsukite suklij [10-3]
- Patikrinti kiek suklys turi medžiagos ir lako likučių, jei reikia juos pašalinti ir su skiedikliu išvalyti

2. Naujo velenėlio montavimas

- Įsukite suklij [10-3]
- Uždėkite mygtuką [10-2] ant šešiabriaunio
- Fiksavimo varžtą [10-1] (Torx TX20) priveržkite ne didesne nei 1 Nm jėga tvirtai laikykite galvutę

10. Sutrikimų šalinimas

Sutrikimas	Priežastis	Ką daryti?
Netolygi purškiamo srovė (plevena / „iššauša“) arba oro pūslelės inde dažams	nepakankamai tvirtai priveržtas dažų purkštukas	Priveržkite dažų purkštuką [2-1]
Oro pūslelės inde dažams	Atsilaisvino oro purkštukas	Rankomis priveržkite oro purkštuką [2-2]

Sutrikimas	Priežastis	Ką daryti?
Oro pūslelės inde dažams	Nešvari tarpinė erdvė tarp oro purkštuko ir dažų purkštuko („oro kontūras“)	Išvalykite oro kontūrą, atkreipkite dėmesį į 8 skyrių
	Nešvarus arba pažeistas purkštukų kompleksas	Išvalykite (8 skyrius) arba pakeiskite (9.1 skyrius) purkštukų kompleksą
	Inde dažams per mažai purškiamos terpės	Pripildykite indą dažams [1-6]
	Pažeistas dažų pulverizatoriaus adatos sandariklis	Pakeiskite dažų pulverizatoriaus adatos sandariklį, 9.3 skyrius
Srovė per mažą, įstrižą, vienpusę arba suskaidytą	Oro purkštuko kiaurymės užkištos dažais	Išvalykite oro purkštuką, atkreipkite dėmesį į 8 skyrių
	Pažeistas dažų purkštuko antgalis (dažų purkštuko diafragma)	Patikrinkite, ar nepažeistas dažų purkštuko antgalis, ir, jei reikia, pakeiskite purkštukų kompleksą, 9.1 skyrius
Negalima pasukti apvaliosios / plačiosios srovės reguliatoriaus	Užterštas valdymo vožtuvas	Išmontuokite apvaliosios / plačiosios srovės reguliatorių, išjudinkite arba pakeiskite visą, žr. 9.6 skyrių.
Dažymo pistoletas neišjungia oro	Nešvarus oro stūmoklio lizdas arba susidėvėjęs oro stūmoklis	Išvalyti oro stūmoklio lizdą/arba oro stūmoklį, pakeisti oro stūmoklį, skyrius 9.3

Sutrikimas	Priežastis	Ką daryti?
Oro purkštuko sriegio, medžiagos kanalo (indo jungties) arba dažymo pistoleto korpuso korozija	Valymo skystis (vandėninis) per ilgai užsilaiko pistolete / ant jo	Išvalykite, atkreipkite dėmesį į 8 skyrių , paveskite pakeisti pistoleto korpusą
	Netinkami valymo skysčiai	
Purškiamo terpė veržiasi iš už dažų pulverizatoriaus adatos sandariklio	Pažeistas dažų pulverizatoriaus adatos sandariklis arba jo nėra	Pakeiskite dažų pulverizatoriaus adatos sandariklį, 9.2 skyrius
	Nešvari arba pažeista dažų pulverizatoriaus adata	Pakeiskite purkštukų komplektą, 9.1 skyrius, ir, jei reikia, pakeiskite dažų pulverizatoriaus adatos sandariklį, 9.2 skyrius
Dažymo pistoletas nesandarus prie dažų purkštuko antgalio (dažų purkštuko diafragmos)	Svetimkūnis tarp dažų pulverizatoriaus antgalio ir dažų purkštuko	Išvalykite dažų purkštuką ir dažų pulverizatoriaus adatą, atkreipkite dėmesį į 8 skyrių
	Pažeistas purkštukų komplektas	Pakeiskite purkštukų komplektą, 9 skyrius

11. Utilizavimas

Utilizuokite visiškai ištuštintą dažymo pistoletą kaip vertingą medžiagą. Kad nedarytumėte žalos aplinkai, akumuliatorių ir purškiamos terpės likučius tinkamai utilizuokite atskirai nuo dažymo pistoleto. Laikykitės vietos reikalavimų!



12. Klientų aptarnavimo tarnyba

Priedus, atsargines dalis ir techninę pagalbą Jums suteiks Jūsų SATA prekybos atstovas.

13. Garantija / atsakomybė

Galioja Bendrosios SATA sandorio sąlygos ir kiti sutartiniai susitarimai bei atitinkami galiojantys įstatymai.

SATA neatsako, kai:

- nesilaikoma naudojimo instrukcijos
- gaminys naudojamas ne pagal paskirtį
- dirba nekvalifikuotas personalas
- nenaudojamos asmeninės apsauginės priemonės
- nenaudojami originalūs priedai ir atsarginės dalys
- atliekamos savavališkos rekonstrukcijos arba techniniai pakeitimai
- atsiranda natūralus susidėvėjimas / dilimas
- apkraunama naudojimui netipiška smūgine apkrova
- Montavimo ir išmontavimo darbai

14. Atsarginės dalys [13]

Pad.	Gaminio Nr.	Pavadinimas
1		„RPS“ unikaliąji talpyklos sistema, gamin. Nr. ir kaina pateikta aktualiajame kainoraštyje
2	131987	Atsarginis įstatomasis sietelis, 200µm (pakuotėje 100 vnt.)
3	140582	5 sandarinimo elementų, skirtų dažų purkštukui, pakuotė
4	211508	Oro purkštuko žiedo sandarinimo žiedas
5	133942	Sandariklio laikiklis (oro pusėje)
6	86843	Oro stūmoklio kotas
7	1092973	Ištraukimo pakabos komplektas
8	1006734	Ištraukimo rankenos spaustuvas
9	1092981	Oro tiekimo jungties prijungimo elementas, 1/4" išorinis sriegis
10	211409	Pakuotė su 4 CCS spaustukais (žaliu, mėlynu, raudonu, juodu)
11	1006669	Komplektas, kurį sudaro spalvoti žymėjimo žiedai (žalias, mėlynas ir juodas), pakuotėje po 1 vienetą
12	1092999	Rievėtasis diskas ir varžtas (po 2 vnt.)
13	213025	Apvaliosios / plačiosios srovės regulatoriaus suklys

Pad.	Gaminio Nr.	Pavadinimas
14	133934	Rinkinys su 3 sandarikliais, skirtais apvaliosios / plačiosios srovės reguliatoriui
15	211391	„SATAjet 5000 B PHASER“ oro mikrometro pakuotė su 3 fiksavimo varžtais
16	133991	3 vnt. oro stūmoklio galvučių pakuotė
17	1093012	Oro mikrometras
18	133959	Spyruoklių komplektas po 3x dažų pulverizatoriaus adatas / 3x oro stūmoklio spyruokles
19	1093004	Medžiagos kiekio reguliatorius su antveržle
20	15438	Dažų pulverizatoriaus adatos sandariklis
21	96875	Pistoletu plastikinis įdėklas su QCC bakelio jungtimi
	1057323	Įrankių komplektas

<input type="checkbox"/>	Yra remonto rinkinyje (art. Nr. 1093020).
<input checked="" type="checkbox"/>	Įeina į oro stūmoklio techninės priežiūros mazgą (gaminio Nr. 82552)
<input type="checkbox"/>	Įeina į spyruoklių komplektą (gaminio Nr. 133959)
<input type="checkbox"/>	Įeina į sandariklių komplektą (gaminio Nr. 136960)

15. ES atitikties deklaracija

Galiojančią atitikties deklaraciją rasite:









www.sata.com/downloads

Satura rādītājs [oriģinālā redakcija: vāciski]

1. Simboli.....	227	8. Krāsu pulverizatora tīrīšana .	234
2. Tehniskie parametri	227	9. Tehniskā apkope	235
3. Piegādes komplekts	229	10. Traucējumu novēršana.....	238
4. Krāsu pulverizatora uzbūve..	229	11. Utilizācija	240
5. Paredzētais pielietojums	229	12. Klientu apkalpošanas	
6. Drošības norādījumi	230	centrs.....	240
7. Eksploatācijas sākšana	232	13. Garantija / atbildība	240
		14. Rezerves detaļas.....	241
		15. EK atbilstības deklarācija	242

1. Simboli

	Brīdinājums! par briesmām, kas var izraisīt nāvi vai nodarīt smagus miesas bojājumus.
	
	Sargies! no bīstamām situācijām, kas var izraisīt materiālus zaudējumus.
	
	Sprādzienbīstamība! Brīdinājums par apdraudējumu, kas var izraisīt nāvi vai nodarīt smagus miesas bojājumus.
	Norāde! Noderīgi padomi un ieteikumi.

2. Tehniskie parametri

Pulverizatora ieejas spiediens			
RP	Operating range (Lietošanas diapazons)	0,5 bar - 2,4 bar	7 psi - 35 psi
	"Compliant"	max. 2,0 bar	max. 29 psi

Pulverizatora ieejas spiediens			
HVLP	Operating range (Lietošanas diapazons)	0,5 bar - 2,4 bar	7 psi - 35 psi
	HVLP	max. 2,0 bar	max. 29 psi
	"Compliant"	> 2,0 bar (sprauslas- iekšējais spie- diens > 0,7 bar)	> 29 psi (sprauslas- iekšējais spie- diens > 10 psi)
	Compliant Lombardijas likumdošana/Itālija	< 2,5 bar spraus- las iekšējais spie- diens < 1,0 bar)	< 35 psi (sprauslas- iekšējais spie- diens < 15 psi)

Smidzināšanas attālums			
RP	Operating range (Lietošanas diapazons)	10 cm - 21 cm	3.9" - 8.3"
	ieteicamais	17 cm - 21 cm	6.7" - 8.3"
HVLP	Operating range (Lietošanas diapazons)	10 cm - 21 cm	3.9" - 8.3"
	ieteicamais	10 cm - 15 cm	3.9" - 5.9"

Maks. pulverizatora ieejas spiediens		
	10,0 bar	145 psi

Gaisa patēriņš pie 2,0 bar pistoles ieejas spiediena		
RP	290 NI/min	10.2 cfm
HVLP	430 NI/min	15.2 cfm

Smidzināmā šķidruma maks. temperatūra		
	50 °C	122 °F

Svars Versija		
bez mērtrauka	495 g	17.5 oz.
ar RPS mērtrauku 0,6 l	550 g	19.4 oz.
ar RPS mērtrauku 0,6 l un digitālo spiedienu amērītāju	583 g (ar adam 2)	20.6 oz. (ar adam 2)

Saspiestā gaisa pieslēgums	
	1/4" ārējā vītne

3. Piegādes komplekts

- Krāsu pulverizators ar sprauslu komplektu un padeves tvertni
 - Lietošanas instrukcija
 - Instrumentu komplekts
 - CCS klipši
- Alternatīvie izpildījumi ar:**
- Alumīnija vai plastmasas padeves tvertne ar atšķirīgiem tilpumiem

4. Krāsu pulverizatora uzbūve [1]





- | | |
|--|--|
| [1-1] Krāsu pulverizatora rokturis | [1-9] Pilienu bloķētājs |
| [1-2] Darba svira | [1-10] Strūklas apļa / platuma regulators |
| [1-3] Sprauslu komplekts ar gaisa sprauslu, krāsas sprauslu (nav redzama), krāsas adatu (nav redzama) | [1-11] Materiāla daudzuma regulēšanas skrūve |
| [1-4] Krāsu pulverizatora savienojums ar QCC (ātrmaiņas patrona) | [1-12] Materiāla daudzuma regulēšanas kontruzgrieznis |
| [1-5] Padeves tvertnes savienojums ar QCC (ātrmaiņas patrona) | [1-13] Gaisa mikrometrs |
| [1-6] Krāsas sietiņš (nav redzams) | [1-14] Gaisa mikrometra fiksācijas skrūve |
| [1-7] Padeves tvertnes vāciņš | [1-15] Pneimocilindra virzulis (nav redzams) |
| [1-8] Padeves tvertne | [1-16] Saspiestā gaisa pieslēgums |
| | [1-17] ColorCode sistēma (CCS) |

5. Paredzētais pielietojums





Krāsu pulverizatoru paredzēts izmantot krāsu un laku, kā arī citu piemērotu, šķidrumu (smidzināmu šķidrumu) uzklāšanai ar saspiestu gaisu uz tam piemērotajiem objektiem.



6. Drošības norādījumi

6.1. Vispārīgie drošības norādījumi

 	Brīdinājums! Sargies!
 	
<ul style="list-style-type: none"> • Pirms krāsu pulverizatora lietošanas uzmanīgi un līdž galam izlasiet visus drošības norādījumus un lietošanas instrukciju. Drošības norādījumi un aprakstītās darbības ir jāievēro. • Visus pievienotos dokumentus saglabājiet, un krāsu pulverizatoru tālāk nododiet tikai kopā ar šiem dokumentiem. 	

6.2. Krāsu pulverizatoriem specifiski drošības norādījumi

 	Brīdinājums! Sargies!
 	
<ul style="list-style-type: none"> • Ievērot vietējos drošības, nelaiemes gadījumu novēršanas, darba aizsardzības un vides aizsardzības noteikumus! • Krāsu pulverizatoru nekad nepavērst pret dzīvu būtni! • Krāsu pulverizatora lietošanu, tīrīšanu un tehnisko apkopi drīkst veikt tikai speciālisti! • Personām, kuru reaģētspēja traucēta narkotisko vielu, alkohola, medikamentu lietošanas rezultātā vai citu iemeslu dēļ, strādāt ar krāsu pulverizatoru ir aizliegts! • Nekādā gadījumā neizmantojot krāsu pulverizatoru, ja tas ir bojāts vai ja tam trūkst detaļu! Jo īpaši, izmantojot tikai tad, ja fiksācijas skrūve [1-14] ir cieši pieskrūvēta! Pievilkt fiksācijas skrūvi ar oriģinālo SATA kombinēto rīku, piemērojot maks. 1 Nm griezes momentu. • Krāsu pulverizatoru pirms katras lietošanas pārbaudīt un vajadzības gadījumā salabot! • Ja krāsu pulverizatoram rodas kādi bojājumi, nekavējoties pārtraukt tā lietošanu, atvienot no saspīestā gaisa padeves tīkla! • Nekad pašrocīgi nepārbūvēt un neveikt tehniskas izmaiņas krāsu pulverizatorā! 	

  ⚠ DANGER NOTICE	<h3>Brīdinājums! Sargies!</h3>
<ul style="list-style-type: none"> • Izmantot tikai SATA oriģinālās rezerves detaļas vai piederumus! • Detaļas demontēt un uzmontēt ļoti uzmanīgi! Izmantot tikai piegādes komplektā iekļautos speciālos instrumentus! • Izmantot tikai SATA ieteiktās mazgāšanas ierīces! Ievērot lietošanas instrukciju! • Nekad neizmantot skābi, sārmu vai benzīnu saturošus smidzināmos šķīdumus! • Krāsu pulverizatoru nekad neizmantot uzliesmošanas avotu, piemēram, atklātas liesmas, degošu cigarešu vai sprādzienbīstamu elektrisko ierīču, tuvumā! • Krāsu pulverizatora darba zonā ienest tikai darba tālākai izpildei nepieciešamo šķīdinātāja, krāsas, lakas vai cita nepieciešamā smidzināmā šķīduma daudzumu! Tos pēc darba beigām novietot atbilstošās uzglabāšanas telpās! 	

6.3. Individuālie aizsardzības līdzekļi







 ⚠ DANGER	<h3>Brīdinājums!</h3>
<ul style="list-style-type: none"> • Strādājot ar krāsu pulverizatoru, kā arī tīrot to un veicot tā tehnisko apkopi, vienmēr valkāt atļautos elpceļu un acu aizsardzības līdzekļus, kā arī piemērotus aizsargcimdus un darba apģērbu un apavus! • Strādājot ar krāsu pulverizatoru, var tikt pārsniegts 85 dB(A) skaņas spiediena līmenis. Valkāt piemērotus dzirdes aizsargus! • Apdraudējums, kuru izraisa pārāk karstas virsmas Apstrādājot karstus materiālus (temperatūra pārsniedz 43 °C; 109,4 °F), velciet atbilstošu drošības apģērbu. 	

Strādājot ar krāsu pulverizatoru, uz lietotāja ķermeni netiek pārnestas nekādas vibrācijas. Prettriecienu spēks ir neliels.





6.4. Lietošana sprādzienbīstamības zonās

Krāsu pulverizators ir atļauts lietošanai/uzglabāšanai 1. un 2. klases sprādzienbīstamās zonās. Jāievēro produkta marķējums.

		Brīdinājums! Sprādzienbīstamība!
		

- **Tālā norādītā pielietojuma un darbību rezultātā zūd aizsardzība pret sprādzienbīstamību un tādēļ ir aizliegts:**
- Ienest krāsu pulverizatoru sprādzienbīstamības 0. zonā!
- Izmantot šķīdinātājus vai tīrīšanas līdzekļus, kuri izgatavoti uz halogenizētu ogļūdeņraža bāzes! Tā rezultātā rodas ķīmiskās reakcijas var izraisīt eksploziju!

7. Eksploatācijas sākšana

		Brīdinājums! Sprādzienbīstamība!
		

- Izmantot tikai šķīdinātājus nesaturošas, antistatiskas, nebojātas, tehniski labā kārtībā esošas saspiestā gaisa šļūtenes ar vismaz 10 bar spiediena izturību, piemēram, **preces Nr. 53090!**

	Norāde!
---	----------------

Nodrošināt šādus priekšnosacījumus:

- Saspiestā gaisa pieslēgums, 1/4" ārējā vītne vai piemērots SATA savienotāju uzgalis.
- Nodrošināt minimālo saspiestā gaisa caurplūdi (gaisa patēriņš) un spiedienu (ieteicamais pulverizatora ieejas spiediens) atbilstoši 2. nodaļai.
- Tīrs saspiestais gaiss, piemēram, ar SATA filtru 484, **preces Nr. 92320**
- Saspiestā gaisa šļūtene ar vismaz 9 mm iekšējo diametru (skatīt brīdinājumu norādījumus), piemēram, **reces Nr. 53090**.

1. Pārbaudīt, vai visas skrūves **[2-1]**, **[2-2]**, **[2-3]**, **[2-4]** un **[2-5]** ir

- stingri pievilktas. Ar roku (11 Nm) saskaņā ar **[7-4]** pievilkt krāsas sprauslu **[2-1]**. Saskaņā ar **[10-1]** pārbaudīt fiksācijas skrūves **[2-5]** nostiprinājumu un vajadzības gadījumā pievilkt.
2. Krāsu kanālu izskalot ar piemērotu tīrīšanas šķidrumu **[2-6]**, **8. nodaļa**.
 3. Noregulēt gaisa sprauslu: vertikāla strūkla **[2-7]**, horizontāla strūkla **[2-8]**.
 4. Uzmontēt krāsas sietiņu **[2-9]** un padeves tvertni **[2-10]**.
 5. Piepildīt padeves tvertni (maksimāli 20 mm zem augšmalas), noslēgt ar vāciņu **[2-11]** un ievietot pilienu bloķētāju **[2-12]**.
 6. Pie gaisa pieslēgvietas pieskrūvēt savienotājuzgali **[2-13]** (nav iekļauts piegādes komplektā).
 7. Pievienot saspiestā gaisa šļūteni **[2-14]**.

7.1. Pulverizatora ieejas spiediena noregulēšana

	Norāde!
<ul style="list-style-type: none"> • Izplūdes aptveri novilkt līdz galam (skatīt 2. nodaļu) uz leju un atbilstoši kādām no tālāk sniegtajām sadaļām ([3-1], [3-2], [3-3] līdz [3-4]) iestatīt pulverizatora ieejas spiedienu, izplūdes aptveri pēc tam atkal atlaist. • [3-3] un [3-4] gadījumā gaisa mikrometram [1-13] jābūt līdz galam atvērtam/novietotam vertikālā stāvoklī. • Ja nepieciešamais pulverizatora ieejas spiediens netiek sasniegts, jāpalielina spiediens saspiestā gaisa padeves tīklā; ja spiediens ir pārāk liels, nepieciešams liels sviras pievilšanas spēks. 	

[3-1] SATA adam 2 (piederumi / precīza metode).

[3-2] Atsevišķs manometrs ar regulatoru (piederumi).

[3-3] Atsevišķs manometrs bez regulatora (piederumi).

[3-4] Saspiestā gaisa padeves tīkla spiediena mērīšana (vismazāk precīzākā metode).

7.2. Materiāla caurplūdes noregulēšana [4-1], [4-2], [4-3] un [4-4] - materiāla daudzuma regulators pilnībā atvērts



Norāde!

Ja materiāla daudzuma regulators ir pilnībā atvērts, krāsu sprauslas un krāsu adatas nodilums ir vismazākais. Sprauslu lielumu izvēlēties atkarībā no smidzināmā šķidruma un darba ātruma.

7.3. Smidzināšanas strūklas noregulēšana

- Noregulēt strūklas platumu (rūpnīcas iestatījums) [5-1].
- Noregulēt strūklas apli [5-2].

7.4. Krāsošana

Lai sāktu krāsošanu, izplūdes aptveri pavilkt līdz galam uz leju [6-1]. Krāsu pulverizatoru virzīt atbilstoši [6-2]. Ievērot 2. nodaļā norādīto izsmidzināšanas attālumu.



8. Krāsu pulverizatora tīrīšana



Brīdinājums! Sargies!

⚠ DANGER **NOTICE**



- Pirms visiem tīrīšanas darbiem krāsu pulverizatoru atvienot no saspīestā gaisa padeves tīkla!
- Miesas bojājumu gūšanas risks negaidītas saspīestā gaisa vai izsmidzināmā šķidruma izplūdes dēļ!
- Krāsu pulverizatoru un padeves tvertni pilnībā iztukšot, smidzināmo šķidrumu pareizi utilizēt!
- Detaļas demontēt un uzmontēt ļoti uzmanīgi! Izmantot tikai piegādes komplektā iekļautos speciālos instrumentus!
- **Izmantot neitrālu tīrīšanas šķidrumu (pH vērtība no 6 līdz 8)!***
- **Neizmantot skābes, sārmus, bāzes, kodinātājus, nepiemērotus reģenerātus vai citus agresīvus tīrīšanas līdzekļus!***
- Krāsu pulverizatoru negremdēt tīrīšanas šķidrumā! **Tīrīšanas šķidrums nekādā gadījumā nedrīkst nonākt ventilācijas kanālos!**
- Elektroniskā spiediena indikatora stiklu netīrīt ar smailiem, asiem vai raupjiem priekšmetiem!

  DANGER NOTICE	<h3>Brīdinājums! Sargies!</h3>
<ul style="list-style-type: none"> • Atveres tīrīt tikai ar SATA tīrīšanas sukām vai SATA sprauslu tīrīšanas adatām. Citu instrumentu izmantošana var izraisīt bojājumus vai ietekmēt smidzināšanas strūklu. Ieteicamie piederumi: tīrīšanas komplekts, preces iNr. 64030. • Izmantot tikai SATA ieteiktās mazgāšanas ierīces! Ievērot lietošanas instrukciju! • Gaisa kanālu visas mazgāšanas laikā izpūst ar tīru saspiesto gaisu! • Sprauslu galvai ir jābūt vērstai uz leju! • Krāsu pulverizatoru mazgāšanas ierīcē atstāt tikai uz mazgāšanas laiku!* • Nekad neizmantojot ultraskaņas tīrīšanas sistēmas - sprauslu un virsmas bojājumi!** • Pēc tīrīšanas krāsu pulverizatoru un krāsu kanālu, gaisa sprauslu, iesk. vītni un padeves tvertni izpūst sausus ar saspiegtu gaisu!* 	

* pretējā gadījumā korozijas risks

	<h3>Norāde!</h3>
<ul style="list-style-type: none"> • Pēc sprauslu komplekta iztīrīšanas pārbaudīt smidzināšanas efektivitāti! • Citi tīrīšanas padomi: www.sata.com/TV. 	

9. Tehniskā apkope

  DANGER NOTICE	<h3>Brīdinājums! Sargies!</h3>
<ul style="list-style-type: none"> • Pirms visiem tehniskās apkopes darbiem krāsu pulverizatoru atvienot no saspiegtā gaisa padeves tīkla! • Detaļas demontēt un uzmontēt ļoti uzmanīgi! Izmantot tikai piegādes komplektā iekļautos speciālos instrumentus! 	



9.1. Sprauslu komplekta nomainīšana [7-1], [7-2], [7-3], [7-4], [7-5] un [7-6]

Katrs SATA sprauslu komplekts sastāv no „Krāsu adatas“ [7-1], „Gaisa sprauslas“ [7-2] un „Krāsu sprauslas“ [7-3] un ir manuāli noregulēts uz perfektu smidzināšanas efektivitāti. Ieziest krāsu adatu [7-1] pie adatas blīvējuma (apm. 3 cm no adatas čaulas, krāsu adatas atsperes) un vītņi pie smidzināmā šķidrums daudzuma regulēšanas skrūves [1-11]. Tādēļ vienmēr jānomaina viss sprauslu komplekts reizē. Pēc montāžas saskaņā ar 7.2. nodaļu noregulēt smidzināmā šķidrums patēriņu.



9.2. Krāsas adatas blīves nomaiņa soļi: [8-1], [8-2] un [8-3]

Nomaiņu nepieciešams veikt tad, ja no pašregulējošā krāsas adatas iepakojuma izplūst izsmidzināmā viela. Pēc [8-2] demontēt darba sviru. Pēc demontāžas pārbaudīt, vai krāsas adata nav bojāta, vajadzības gadījumā nomainīt sprauslu komplektu. Pirms darba sviras demontēšanas [9-2] jādemontē gaisa mikrometrs [9-1] – [9-4]. Pēc uzstādīšanas atbilstoši norādēm 7.2. nodaļā noregulēt smidzināmā materiāla caurplūdi.



9.3. Pneimocilindra virzuļa, virzuļa atsperes un mikrometra nomainīšanas soļi: [9-1], [9-2], [9-3] un [9-4]

	Brīdinājums!
	
<ul style="list-style-type: none"> • Krāsu pulverizatoru atvienot no saspīstā gaisa padeves tīkla! 	

Nomaiņa ir nepieciešama tad, ja, izplūdes aptverei neesot nospiestai, pie gaisa sprauslas vai gaisa mikrometra izplūst gaiss. Pēc demontāžas gaisa mikrometra čaulu ieziest ar SATA pulverizatoru smērvielu (**preces Nr. 48173**), ievietot pneimocilindra virzulī un pievilkt fiksācijas skrūvi ar oriģinālo SATA kombinēto rīku, piemērojot maks. 1 Nm griezes momentu. [9-1]. Pēc montāžas saskaņā ar 7.2. nodaļu noregulēt smidzināmā šķidrums patēriņu.

	Brīdinājums!
	
<ul style="list-style-type: none"> • Pārbaudīt, vai fiksācijas skrūve ir cieši pievilkta! Gaisa mikrometrs var nekontrolēti izsprāgt no krāsu pulverizatora! 	

9.4. Blīvējuma (no gaisa puses) nomainīšana



	Brīdinājums!
	
<ul style="list-style-type: none"> • Krāsu pulverizatoru atvienot no saspiestā gaisa padeves tīkla! 	

Soļi: [9-1], [9-2], [9-3], [9-4] un [9-5]

Pašregulējušās blīves [9-5] nomaiņa ir nepieciešama tad, ja zem mēlītes sarga nāk ārā gaiss.

1. Pēc demontāžas ir nepieciešams pārbaudīt pneimocilindra virzuļa kātu [9-4]; ja nepieciešams, notīrīt to vai nomainīt, ja tas ir bojāts (piem., skrambas vai deformācija), ieeļļot ar SATA augsta snieguma smērvielu (**preces Nr. 48173**) un montēt, pārliecinoties, ka montējat pareizā virzienā!
2. Tāpat ieziest gaisa mikrometra čaulu, ievietot pneimocilindra virzulī un pievilkt fiksācijas skrūvi ar oriģinālo SATA kombinēto rīku, piemērojot maks. 1 Nm griezes momentu.

Pēc uzmontēšanas noregulēt materiāla caurplūdi atbilstoši 7.2. nodaļai.

	Brīdinājums!
	
<ul style="list-style-type: none"> • Pārbaudīt, vai fiksācijas skrūve ir cieši pievilkta! Gaisa mikrometrs var nekontrolēti izsprāgt no krāsu pulverizatora! 	

9.5. CCS (ColorCode-System) nomaiņa

CCS Iakošanas pistoles individuālajai marķēšanai var nomainīt atbilstoši [10-6].

9.6. Koniskās plūsmas / platleņķa regulēšanas ass nomaiņas soļi: [10-1], [10-2], [10-3]

Nomaiņa ir nepieciešama, ja pie regulatora izplūst gaiss vai, ja regulators nedarbojas.

1. Vecās ass demontēšana

- Atskrūvēt skrūvi [10-1] (Torx TX20)
- Noņemt pogu [10-2]
- Izskrūvēt asi [10-3] ar atslēgu (diametrs 14)
- Pārbaudīt, vai uz vārpstas ietvara nav materiāla un krāsas palieku, vajadzības gadījumā likvidēt un notīrīt ar šķīdinātāju.

2. Jaunās ass montēšana

- Ieskrūvēt asi [10-3]
- Nospiež pogu [10-2] pie ass sešstūra
- Pievilkt fiksācijas skrūvi [10-1] (Torx TX20) ar maks. 1 Nm griezes momentu, vienlaicīgi turot pogu

10. Traucējumu novēršana

Traucējums	Cēlonis	Novēršana
Nevienmērīga smidzināšanas strūkļa (plandās/splaudās) vai padeves tvertnē ir gaisa pūslīši	Krāsu sprausla nav pietiekami cieši pievilka	Krāsas sprauslas [2-1] atkārtota pievilkšana
Gaisa pūslīši padeves tvertnē	Vaļīga gaisa sprausla	Ar roku cieši pievilkt gaisa sprauslu [2-2]
	Netīra starptelpa starp gaisa sprauslu un krāsu sprauslu („Gaisa kontūrs“)	Tīrīt gaisa kontūru, ievērot 8. nodaļu
	Netīrs vai bojāts sprauslu komplekts	Tīrīt sprauslu komplektu, 8. nodaļa, vai nomainīt, 9.1. nodaļa
Gaisa pūslīši padeves tvertnē	Padeves tvertnē pārāk maz smidzināmā šķidruma	Uzpildīt padeves tvertni [1-6]

Traucējums	Cēlonis	Novēršana
	Bojāts krāsu adatas blīvējums	Nomainīt krāsu adatas blīvējumu, 9.3. nodaļa
Pārāk mazs, slīps, vienusējs vai sadalīts smidzināšanas rezultāts	Gaisa sprauslas atveres nosprostotas ar krāsu	Tīrīt gaisa sprauslu, ievērot 8. nodaļu
	Bojāta krāsu sprauslas smaile (krāsu sprauslas rēdze)	Pārbaudīt, vai krāsu sprauslas smaile nav bojāta, vajadzības gadījumā nomainīt sprauslu komplektu, 9.1. nodaļa
Strūklas apļa / platuma regulators nav pagriežams	Regulēšanas vārsts aizsērējis	Demontēt apaļās/plakanās izsmidzināšanas regulatoru, atjaunot tā kustīgumu vai regulatoru pilnībā nomainīt, 9.6 nodaļa.
Krāsu pulverizators neaptur gaisa plūsmu	Netīrs pneimocilindra virzuļa ietvars vai pneimocilindra virzulis	Iztīrīt gaisa virzuļa ietvaru un/vai nomainīt gaisa virzuli, gaisa virzuļa blīvējumu, 9.3 nodaļa
Gaisa sprauslas vītnes materiāla kanāla (tvertnes pieslēguma) vai krāsu pulverizatora korpusa korozija	Pulverizatorā/uz pulverizatora pārāk ilgi palicis tīrīšanas šķidrums (ūdeņains)	Tīrīšana, ievērot 8. nodaļu , omainīt pulverizatora korpusu
	Nepiemēroti tīrīšanas šķidrumi	
Gar krāsu adatas blīvējumu izplūst smidzināmais šķidrums	Bojāts krāsu adatas blīvējums vai blīvējuma nav	Nomainīt krāsu adatas blīvējumu, 9.2. nodaļa

Traucējums	Cēlonis	Novēršana
	Netīra vai bojāta krāsu adata	Nomainīt sprauslu komplektu, 9.1. nodaļa; vajadzības gadījumā nomainīt krāsu adatas blīvējumu, 9.2 nodaļa
Krāsu pulverizatoram no krāsu sprauslas smailes ("krāsu sprauslas rēdze") pilnšķidrums	Svešķermenis starp krāsu adatas smaili un krāsu sprauslu	Tīrīt krāsu sprauslu un krāsu adatu, 8. nodaļa
	Bojāts sprauslu komplekts	Nomainīt sprauslu komplektu, 9. nodaļa

11. Utilizācija

Pilnībā iztukšots krāsu pulverizators ir utilizējams kā otrreizējās pārstrādes materiāls. Lai novērstu apkārtējās vides piesārņojumu, bateriju un smidzināmā šķidruma paliekas utilizēt atsevišķi no krāsu pulverizatora. Ievērot vietējos noteikumus!



12. Klientu apkalpošanas centrs

Piederumus, rezerves detaļas un tehnisko atbalstu Jūs varat saņemt no sava SATA pārdevēja.

13. Garantija / atbildība

Ir spēkā SATA vispārējie darījumu noteikumi un eventuālās papildu vienošanās, kā arī attiecīgie spēkā esošie likumi.

SATA neuzņemas atbildību, ja:

- netiek ievērota lietošanas instrukcija
- izstrādājums tiek lietots neatbilstoši paredzētajam pielietojumam
- tiek piesaistīts neapmācīts personāls
- netiek izmantoti individuālie aizsardzības līdzekļi
- netiek izmantoti oriģinālie piederumi un rezerves detaļas
- tiek veiktas pašrocīga pārbūve vai tehniskas izmaiņas
- ir dabisks nolietojums / nodilums
- ja rodas lietojumam netipisks trieciennoslogojums
- tiek veikti montāžas un demontāžas darbi

14. Rezerves detaļas [13]

Poz.	Preces Nr.	Nosaukums
1		RPS daudzfunkcionālo trauciņu sistēmu, preces Nr. un cenu skatiet pašreizējā cenrādī
2	131987	Rezerves spraužamais siets 200µm (iepakojuma vienība 100 gab.)
3	140582	Iepakojums ar 5 blīvēm krāsas sprauslai
4	211508	Blīvgredzens gaisa sprauslas gredzenam
5	133942	Blīvējuma turētājs (no gaisa puses)
6	86843	Pneimocilindra virzuļa kāts
7	1092973	Izplūdes aptveru komplekts
8	1006734	Darba sviras fiksators
9	1092981	Gaisa pieslēguma elements 1/4" ārējā vītne
10	211409	Iepakojums ar 4 CCS klipšiem (zaļš, zils, sarkans, melns)
11	1006669	Komplekts, sastāv no krāsaina marķējuma gredzeniem (zaļš, zils un melns), iepakojuma vienība 1 gab.
12	1092999	Poga ar uzvelmējumu un skrūve (ik pa 2 gab.)
13	213025	Ass apaļās/plakanās izsmidzināšanas regulatoram
14	133934	Iepakojums ar 3 blīvēm apaļās/plakanās izsmidzināšanas regulatora asij
15	211391	Iepakojums ar 3 fiksācijas skrūvēm SATAjet 5000 B PHASER gaisa mikrometram
16	133991	Iepakojums ar 3 pneimocilindra virzuļa galvām
17	1093012	Gaisa mikrometrs
18	133959	Atsperu komplekts 3x krāsu adatai / 3x pneimocilindra virzuļa atsperes
19	1093004	Materiāla daudzuma regulators ar pretuzgriezni
20	15438	Krāsu adatas blīvējums
21	96875	Plastmasas ieliktnis pulverizatoram ar QCC tvertnes savienojumu
	1057323	Instrumentu komplekts



lekļauts remonta komplektā (**preces nr. 1093020**)

•	leļauts pneimocilindra servisa vienībā (preces Nr. 82552)
△	leļauts atsperu komplektā (preces Nr. 133959)
○	leļauts blīvējumu komplektā (preces Nr. 136960)

15. EK atbilstības deklarācija

Pašreiz spēkā esošā atbilstības deklarācija ir pieejama vietnē:









www.sata.com/downloads

Inhoudsopgave [oorspronkelijke versie: Duits]

1. Symbolen	243	8. Lakpistool reinigen	250
2. Technische gegevens	243	9. Onderhoud	251
3. Leveringsomvang	245	10. Storingen verhelpen	253
4. Opbouw van de lakpistool	245	11. Afvalverwerking	255
5. Gebruik waarvoor het apparaat bestemd is	245	12. Klantenservice	255
6. Veiligheidsinstructies	245	13. Garantie / Aansprakelijk- heid	255
7. Ingebruikname	248	14. Reserveonderdelen	256
		15. EG Conformiteitsverklaring ..	257

1. Symbolen

	Waarschuwing! voor gevaar dat kan leiden tot de dood of tot ernstige verwondingen.
	
	Voorzichtig! voor een gevaarlijke situatie die kan leiden tot materiële schade.
	
	Explosiegevaar! Waarschuwing voor gevaar dat kan leiden tot de dood of tot ernstige verwondingen.
	Aanwijzing! Nuttige tips en aanbevelingen.

2. Technische gegevens

Pistoolingangsdruk			
RP	Operating range (gebruiksmogelijkheid)	0,5 bar - 2,4 bar	7 psi - 35 psi
	Compliant	max. 2,0 bar	max. 29 psi

Pistoolingangsdruck			
HVLP	Operating range (gebruiksmogelijkheid)	0,5 bar - 2,4 bar	7 psi - 35 psi
	HVLP	max. 2,0 bar	max. 29 psi
	Compliant	> 2,0 bar (interne sproeierdruk > 0,7 bar)	> 29 psi (interne sproeierdruk > 10 psi)
	Compliant wetgeving Lombardije/Italië	< 2,5 bar interne sproeierdruk < 1,0 bar)	< 35 psi (interne sproeierdruk < 15 psi)

Spuitafstand			
RP	Operating range (gebruiksmogelijkheid)	10 cm - 21 cm	3.9" - 8.3"
	aanbevolen	17 cm - 21 cm	6.7" - 8.3"
HVLP	Operating range (gebruiksmogelijkheid)	10 cm - 21 cm	3.9" - 8.3"
	aanbevolen	10 cm - 15 cm	3.9" - 5.9"

Max. ingangsdruck pistool		
	10,0 bar	145 psi

Luchtverbruik bij 2,0 bar pistoolingangsdruck		
RP	290 NI/min	10.2 cfm
HVLP	430 NI/min	15.2 cfm

Max. temperatuur van het sproeimiddel		
	50 °C	122 °F

gewicht versie		
zonder beker	495 g	17.5 oz.
met RPS-beker 0,6 l	550 g	19.4 oz.
met RPS-beker 0,6 l en digitale drukmeting	583 g (met adam 2)	20.6 oz. (met adam 2)

Persluchtaansluiting	
	1/4" buitendraad

3. Leveringsomvang

- Lakpistool met sproeierset en bovenbeker
- Gebruikershandleiding
- Gereedschapset
- CCS-clips

Alternatieve uitvoeringen met:

- Bovenbeker in aluminium of kunststof met verschillende vulvolumes

4. Opbouw van de lakpistool [1]





- | | |
|--|---|
| [1-1] Handgreep lakpistool | [1-9] Druppelblokkering |
| [1-2] Trekkerbeugel | [1-10] Afstelling ronde/brede straal |
| [1-3] Sproeierset met lucht-sproeier, kleursproeier (niet zichtbaar), kleureennaald (niet zichtbaar) | [1-11] Schroef afstelling materiaalhoeveelheden |
| [1-4] Lakpistolen-aansluiting met QCC | [1-12] Contraoer afstelling materiaalhoeveelheden |
| [1-5] Bovenbeker-aansluiting met QCC | [1-13] Luchtmicrometer |
| [1-6] Lakzeef (niet zichtbaar) | [1-14] Stelschroef van de luchtmicrometer |
| [1-7] Bovenbeker-deksel | [1-15] Luchtzuiger (niet zichtbaar) |
| [1-8] Bovenbeker | [1-16] Persluchtaansluiting |
| | [1-17] ColorCode-systeem (CCS) |

5. Gebruik waarvoor het apparaat bestemd is

Het lakpistool is bestemd voor het aanbrengen van verven en lakken, alsmede andere geschikte, vloeibare middelen (sproeimiddelen) door middel van perslucht, op de hiervoor geschikte voorwerpen.

6. Veiligheidsinstructies

6.1. Algemene veiligheidsinstructies

 	Waarschuwing! Voorzichtig!
 DANGER	 NOTICE
<ul style="list-style-type: none"> • Lees voor het gebruik van het lakpistool alle veiligheidsinstructies en de bedieningshandleiding aandachtig en volledig door. De veiligheidsinstructies en de stappen die daarvoor nodig zijn, dienen te worden nageleefd. • Bewaar alle bijgevoegde documenten en geef het lakpistool alleen samen met deze documenten door. 	

6.2. Veiligheidsinstructies specifiek voor lakpistolen



Waarschuwing! Voorzichtig!

▲ DANGER NOTICE

- De plaatselijke veiligheids-, ongevallenpreventie-, arbeidsveiligheids- en milieubeschermingsvoorschriften naleven!
- Lakpistool niet op levende wezens richten!
- Gebruik, reiniging en onderhoud alleen door vaklui!
- Personen bij wie het reactievermogen door drugs, alcohol, medicijnen of op andere wijze verminderd is, mogen niet met het lakpistool omgaan!
- Neem het verfpistool bij beschadigingen of ontbrekende onderdelen nooit in gebruik! Gebruik het alleen met vast gemonteerde borgschroef **[1-14]**! Draai de borgschroef met de originele SATA combitool met max. 1 Nm vast.
- Lakpistool voor ieder gebruik controleren en evt. repareren!
- Lakpistool bij beschadiging meteen buiten bedrijf stellen, van het perslucht netwerk loskoppelen!
- Lakpistool nooit eigenhandig ombouwen of technisch wijzigen!
- Uitsluitend originele SATA-reserveonderdelen resp. -accessoires gebruiken!
- Delen uiterst voorzichtig demonteren en monteren! Uitsluitend het speciale, meegeleverde gereedschap gebruiken!
- Uitsluitend door SATA aanbevolen wasmachines gebruiken! Gebruikershandleiding in acht nemen!
- Geen sproeimiddelen verwerken die zuren, logen of benzine bevatten!
- Lakpistool nooit gebruiken in het bereik van ontstekingsbronnen zoals open vuur, brandende sigaretten of niet-explosieveilige inrichtingen!
- Uitsluitend de hoeveelheid oplosmiddel, kleur, lak of andere gevaarlijke sproeimiddelen, noodzakelijk voor de vooruitgang van het werk, in de werkomgeving van het lakpistool brengen! Deze na de beëindiging van het werk in daarvoor bestemde opslagruimtes zetten!

6.3. Persoonlijke veiligheidsuitrusting



	Waarschuwing!
DANGER	
<ul style="list-style-type: none"> • Bij gebruik van het lakpistool en bij reiniging en onderhoud altijd toegestane adem- en oogbescherming alsmede geschikte beschermende handschoenen en werkkleding en -schoenen dragen! • Bij gebruik van het lakpistool kan een geluidsdruk niveau van 85 dB(A) overschreden worden. Passende gehoorbescherming dragen! • Risico door te hete oppervlakken Draag bij het verwerken van hete materialen (temperatuur boven 43 °C; 109.4 °F) passende Veiligheidskleding. 	

Bij gebruik van het lakpistool worden er geen trillingen op lichaamsdelen van de bediener overgedragen. De terugslagkrachten zijn gering.

6.4. Gebruik in explosiegevaarlijke gebieden

Het lakpistool is goedgekeurd voor gebruik/opslag in ruimtes met explosiegevaar ex-zone 1 en 2. De productaanduiding moet in acht worden genomen.

 	Waarschuwing! Explosiegevaar!
DANGER 	
<ul style="list-style-type: none"> • De volgende soorten gebruik en handelingen leiden tot het verlies van de explosiebeveiliging en zijn daarom <u>verboden</u>: • Lakpistool in explosiegevaarlijke gebieden van Ex-zone 0 brengen! • Gebruik van oplos- en reinigingsmiddelen die gebaseerd zijn op gehalogeniseerde koolwaterstoffen! De daarbij optredende chemische reacties kunnen op explosieve wijze plaatsvinden! 	

7. Ingebruikname

		Waarschuwing! Explosiegevaar!
▲ DANGER		

- Alleen oplosmiddelbestendige, antistatische, onbeschadigde, technisch perfecte persluchtslangen met sterkte continu druk van minstens 10 bar gebruiken, bv. **art. nr. 53090!**

	Aanwijzing!
---	--------------------

Zorgen voor de volgende voorwaarden:

- Persluchtaansluiting 1/4" buitendraad of passende SATA-aansluitnippel.
- Minimale persluchtvolumestroom (luchtverbruik) en druk (aanbevolen ingangsdruk pistool) volgens hoofdstuk 2 waarborgen.
- Zuivere perslucht, bv. door SATA filter 484, **art. nr. 92320**
- Persluchtslang met minstens 9 mm binnendiameter (zie waarschuwing), bv. **art. nr. 53090**.

1. Controleer of alle schroeven **[2-1]**, **[2-2]**, **[2-3]**, **[2-4]** en **[2-5]** stevig zijn aangedraaid. Draai de verfkop **[2-1]** conform **[7-4]** handvast (11 Nm) aan. Controleer of borgschroef **[2-5]** conform **[10-1]** stevig is aangedraaid en draai ze indien nodig vast.
2. Kleurkanaal met geschikte reinigingsvloeistof doorspoelen **[2-6]**, **hoofdstuk 8 in acht nemen**.
3. Luchtsproeier uitrichten: verticale straal **[2-7]**, horizontale straal **[2-8]**.
4. Lakzeef **[2-9]** en bovenbeker **[2-10]** monteren.
5. Bovenbeker vullen (maximaal 20 mm onder bovenrand), met deksel **[2-11]** afsluiten en druppelblokkering **[2-12]** plaatsen.
6. Aansluitnippel **[2-13]** (niet bij de levering inbegrepen) op luchtaansluiting schroeven.
7. Persluchtslang **[2-14]** aansluiten.

7.1. Ingangsdruk pistool instellen

	Aanwijzing!
<ul style="list-style-type: none"> • Handbeugel volledig aftrekken en pistoolingangsdruk (zie hoofdstuk 2) volgens een van de volgende paragrafen ([3-1], [3-2], [3-3] tot [3-4]) instellen, handbeugel weer loslaten. • Bij [3-3] en [3-4] moet de luchtmicrometer [1-13] volledig zijn geopend/ loodrecht staan. • Als de vereiste ingangsdruk van het pistool niet bereikt wordt, moet de druk op het perslucht netwerk verhoogd worden; te hoge druk leidt tot hoge aftrekkkrachten. 	

[3-1] **SATA adam 2** (accessoires / Exacte methode).

[3-2] **Afzonderlijke manometer met regelinrichting** (accessoires).

[3-3] **Afzonderlijke manometer zonder regelinrichting** (accessoires).

[3-4] Drukmeting aan **persluchtleiding** (onnauwkeurigste methode).

7.2. Materiaalcapaciteit instellen [4-1], [4-2], [4-3] en [4-4] - afstelling materiaalhoeveelheden volledig geopend

	Aanwijzing!
<p>Bij volledig geopende afstelling van materiaalhoeveelheden is de slijtage op kleursproeier en kleurenaald het laagst. Sproeiernaam kiezen afhankelijk van sproeimiddel en werksnelheid.</p>	

7.3. Sproeistraal instellen

- Brede straal instellen (fabrieksinstelling) [5-1].
- Ronde straal instellen [5-2].

7.4. Lakken

Voor het lakken de trekhendel helemaal aftrekken [6-1]. Lakpistool volgens [6-2] hanteren. Sproeifstand volgens hoofdstuk 2 in acht nemen.

8. Lakpistool reinigen



Waarschuwing! Voorzichtig!





▲ DANGER NOTICE

- Voor alle reinigingswerkzaamheden het lakpistool van het perslucht-netwerk loskoppelen!
- Gevaar op letsel door onverwachte perslucht lekkage en/ of lekkage van het sproeimiddel!
- Lakpistool en bovenbeker volledig ledigen, sproeimiddel vakkundig als afval verwijderen!
- Delen uiterst voorzichtig demonteren en monteren! Uitsluitend het speciale, meegeleverde gereedschap gebruiken!
- **Neutrale reinigingsvloeistof (pH-waarde 6 tot 8) gebruiken!***
- **Geen zuren, logen, basen, afbijtmiddelen, ongeschikte regeneraten of andere agressieve reinigingsmiddelen gebruiken!***
- Lakpistool niet in de reinigingsvloeistof dompelen!* **De reinigingsvloeistof mag nooit in de luchtkanalen terechtkomen!**
- Het glas van de elektronische drukweergave niet met puntige, scherpe of ruwe voorwerpen reinigen!
- Boringen alleen met SATA-reinigingsborstels of SATA-naalden voor sproeierreiniging schoonmaken. Het gebruik van ander gereedschap kan leiden tot beschadigingen en de sproeistraal nadelig beïnvloeden.
Aanbevolen accessoires: Reinigingsset art. nr. 64030.
- Uitsluitend door SATA aanbevolen wasmachines gebruiken! Gebruikershandleiding in acht nemen!
- Luchtkanaal tijdens de hele wasprocedure met zuivere perslucht voeden!
- Sproeierkop moet naar beneden wijzen!
- **Lakpistool alleen voor de duur van de wasprocedure in de wasmachine laten!***
- **Nooit ultrasone reinigingssystemen gebruiken** - beschadigingen van sproeiers en oppervlakken!**
- **Na het reinigen lakpistool en kleurkanaal, luchtsproeier incl. schroefdraad en bovenbeker met zuivere perslucht droogblazen!***

* **anders bestaat er corrosiegevaar**

	Aanwijzing!
<ul style="list-style-type: none"> • Na reiniging van de sproeierset het sproeibeeld controleren! • Verdere tips voor de reiniging: www.sata.com/TV. 	

9. Onderhoud

 	Waarschuwing! Voorzichtig!
 	<ul style="list-style-type: none"> • Voor alle onderhoudswerkzaamheden het lakpistool van het perslucht-netwerk loskoppelen! • Delen uiterst voorzichtig demonteren en monteren! Uitsluitend het speciale, meegeleverde gereedschap gebruiken!

9.1. Sproeierset vervangen [7-1], [7-2], [7-3], [7-4], [7-5] en [7-6]



Iedere set SATA sproeikoppen bestaat uit een 'verfnaald' [7-1], 'luchtkop' [7-2] en 'verkop' [7-3] en is met de hand op een perfect spuitresultaat gejusteerd. Vet de verfnaald [7-1] bij de naalddichting (ca. 3 cm voor de naaldhuls, verfnaaldveer) in, evenals de schroefdraad van de stelschroef voor de materiaalhoeveelheid [1-11]. Vervang daarom de koppen altijd compleet. Stel na de inbouw de doorvoercapaciteit in volgens hoofdstuk 7.2.

9.2. Stappen voor vervangen van de verfnaaldafdichting: [8-1], [8-2] en [8-3]



Vervanging is noodzakelijk als er bij de zelfinstellende verfnaaldpakking spuitmedium naar buiten treedt. Demonteer de trekker conform [8-2]. Controleer na demontage de verfnaald op beschadiging, vervang evt. de sproeierset. Voor demontage van de trekker [8-2] moet de luchtmicrometer worden gedemonteerd [9-1] [9-4]. Stel na montage de doorvoercapaciteit volgens hoofdstuk 7.2 in.

9.3. Stappen voor vervanging luchtzuigers, luchtzuigerveer



en luchtmicrometers **Stappen: [9-1], [9-2], [9-3] en [9-4]**

	Waarschuwing!
	
<ul style="list-style-type: none"> • Lakpistool van het perslucht netwerk loskoppelen! 	

Vervanging is noodzakelijk, als er lucht uit de luchtkop of de luchtmicro-
meter ontsnapt, terwijl de hendel niet overgehaald is. Vet de luchtmicro-
meter na demontage met SATA-pistoolvet (**art.nr. 48173**) in, zet deze
met de luchtzuiger en de borgschroef vast met de originele SATA combi-
bitool met max. 1 Nm. **[9-1]**. Stel na de inbouw de doorvoercapaciteit in
volgens hoofdstuk 7.2.

	Waarschuwing!
	
<ul style="list-style-type: none"> • Controleren of stelschroef goed vastzit! Luchtmicrometer kan onge- controleerd uit het lakpistool schieten! 	

9.4. Afdichting (luchtzijde) vervangen

	Waarschuwing!
	
<ul style="list-style-type: none"> • Lakpistool van het perslucht netwerk loskoppelen! 	

Stappen: [9-1], [9-2], [9-3], [9-4] en [9-5]

De vervanging van de zelfafstellende afdichting **[9-5]** is nodig, als er lucht
onder de hendel ontsnapt.

1. Controleer na demontage de luchtzuiger **[9-4]** en reinig deze eventueel, of vervang deze bij beschadiging (bijv. als deze gebogen of gekrast is). Vet dan met hoogpresterend SATA-vet in (**art.nr. 48173**) en hermonteer de luchtzuiger. Let op de montagerichting!
2. Vet de luchtmicrometerhuls ook in, zet deze met de luchtzuiger en de borgschroef met de originele SATA combitool met max. 1 Nm vast.

Na de inbouw materiaalcapaciteit volgens hoofdstuk 7.2 instellen.

	Waarschuwing!
▲ DANGER	
<ul style="list-style-type: none"> • Controleren of stelschroef goed vastzit! Luchtmicrometer kan ongecontroleerd uit het lakpistool schieten! 	

9.5. CCS (ColorCode-systeem) vervangen

Het CCS voor de individuele markering van het lakpistool kan volgens [10-6] vervangen worden.

9.6. Vervang de as van de rond-/breedstraalregule-ring stappen: [10-1], [10-2], [10-3]

De vervanging is noodzakelijk, als er lucht bij de afstelling naar buiten komt of de afstelling niet functioneert

1. Verwijder de oude as

- Verwijder de schroef [10-1] (torx TX20)
- Verwijder de knop [10-2]
- Verwijder de spil [10-3] met een sleutel (maat 14)
- De positionering van de as op materiaal- en lakresten controleren, evt. verwijderen en met oplosmiddelen reinigen

2. Monteer de nieuwe as

- Schroef de spil [10-3] erin
- Steek de knop [10-2] op de zeskant van de as
- Zet de borgschroef [10-1] (torx TX20) met max. 1 Nm vast - houd daarbij de knop vast

10. Storingen verhelpen

Storing	Oorzaak	Remedie
Trillende sproeistraal (golven/spuiten) of luchtballen in de bovenbeker	Kleursproeier niet stevig genoeg aangedraaid	Verfkop [2-1] aandraaien

Storing	Oorzaak	Remedie
Luchtbellens in de bovenbeker	Luchtspoeier los	Luchtspoeier [2-2] met de hand vastschroeven
	Tussenruimte tussen luchtspoeier en kleurspoeier („luchtcircuit“) vervuild	Luchtcircuit reinigen, hoofdstuk 8 in acht nemen
	Sproeierset vervuild of beschadigd	Sproeierset reinigen, hoofdstuk 8. resp. vervangen, hoofdstuk 9.1
Luchtbellens in de bovenbeker	Te weinig sproeimiddel in de bovenbeker	Bovenbeker [1-6] bijvullen
	Afdichting kleurnaald defect	Afdichting kleurnaald vervangen, hoofdstuk 9.3
Sproeibeeld te klein, schuin, eenzijdig of gesplitst	Boringen van de luchtspoeier met lak beslagen	Luchtspoeier reinigen, hoofdstuk 8 in acht nemen
	Kleurspoeierpunt (kleurspoeierpinnetje) beschadigd	Kleurspoeierpunt op beschadiging controleren, evt. sproeierset vervangen, hoofdstuk 9.1
Afstelling ronde/brede straal niet draaibaar	Regelventiel vervuild	Demonteer de afstelling ronde/brede straal, maak ze gangbaar of vervang ze volledig, hoofdstuk 9.6
Lakpistool schakelt lucht niet uit	Zitting luchtzuiger vervuild of luchtzuiger versleten	Luchtzuigerzitting reinigen en/of luchtzuiger, luchtzuigerpakking vervangen, hoofdstuk 9.3

Storing	Oorzaak	Remedie
Corrosie op schroefdraad luchtsproeier, materiaalkanaal (beker-aansluiting) of lakpistoolbehuizing	Reinigingsvloeistof (waterig) blijft te lang in/op het pistool	Reiniging, hoofdstuk 8 in acht nemen , pistoolbehuizing laten vervangen
	Ongeschikte reinigingsvloeistoffen	
Sproeimiddel komt achter de kleurenaalafdichting naar buiten	Afdichting kleurenaald defect of niet aanwezig	Afdichting kleurenaald vervangen, hoofdstuk 9.2
	Kleurenaald vervuild of beschadigd	Sproeierset vervangen, hoofdstuk 9,1; evt. afdichting kleurenaald vervangen, hoofdstuk 9.2
Lakpistool druppelt aan de kleursproeierpunt („kleursproeierpinnetje“)	Vreemde voorwerpen tussen kleurenaaldpunt en kleursproeier	Kleursproeier en kleurenaald reinigen, hoofdstuk 8 in acht nemen
	Sproeierset beschadigd	Sproeierset vervangen, hoofdstuk 9

11. Afvalverwerking

Afvalverwerking van het volledig geleegde lakpistool als recycleerbaar materiaal. Om schade aan het milieu te vermijden, accu en resten van het sproeimiddel gescheiden van het lakpistool vakkundig als afval verwijderen. De plaatselijke voorschriften in acht nemen!



12. Klantenservice

Accessoires, reserveonderdelen en technische ondersteuning ontvangt u bij uw SATA-handelaar.

13. Garantie / Aansprakelijkheid

Geldig zijn de Algemene Voorwaarden van SATA en evt. verdere contractuele afspraken alsmede de op dat moment geldende wetten.

SATA is met name niet aansprakelijk bij:

- Niet-naleving van de gebruikershandleiding
- Gebruik waarvoor het product niet bestemd is
- Inzet van niet-opgeleid personeel
- Het niet gebruiken van persoonlijke veiligheidsuitrusting
- Het niet gebruiken van originele accessoires en reserveonderdelen
- Eigenhandige ombouwingen of technische wijzigingen
- Natuurlijke slijtage
- Gebruiksontypische schokbelasting
- Montage- en demontagewerkzaamheden

14. Reserveonderdelen [13]

Pos.	Art. nr.	Benaming
1		RPS Multifunctioneel beker systeem, art. nr. en prijzen zie meest recente prijslijst
2	131987	Reserve-steekzeef 200µm (verpakkingseenheid 100 st.)
3	140582	Verpakking met 5 afdichtingselementen voor kleursproeier
4	211508	Afdichtring voor luchtkopring
5	133942	Afdichtingshouder (luchtzijde)
6	86843	Luchtzuigerstang
7	1092973	Handbeugelset
8	1006734	Clip voor trekker
9	1092981	Luchtaansluitstuk 1/4" buitendraad
10	211409	Verpakking met 4 CCS-clips (groen, blauw, rood, zwart)
11	1006669	Set bestaande uit kleurmarkeringsringen (groen, blauw en zwart), verpakkingseenheid elk 1 stuk
12	1092999	Kartelknop en schroef (elk 2 stuks)
13	213025	Spil voor afstelling ronde/brede straal
14	133934	Verpakking met 3 afdichtingen voor spil afstelling ronde/brede straal
15	211391	Verpakking met 3 borgschroeven voor SATAjet 5000 B PHASER luchtmicrometer
16	133991	Verpakking met 3 luchtzuigerkoppen

Pos.	Art. nr.	Benaming
17	1093012	Luchtmicrometer
18	133959	Veren-set elk 3x kleurenaalden/ 3x luchtzuigerveren
19	1093004	Materiaaldebitregeling met borgmoer
20	15438	Afdichting kleurenaald
21	96875	Kunststofinzetstuk voor pistool met QCC-bekeraansluiting
	1057323	Gereedschapset

□	Bij de reparatieset (art.nr. 1093020) inbegrepen
•	Inbegrepen bij de luchtzuiger-service-eenheid (art. nr. 82552)
△	Inbegrepen bij de veren-set (art. nr. 133959)
○	Inbegrepen bij de afdichtingsset (art. nr. 136960)

15. EG Conformiteitsverklaring

Zie voor de geldige conformiteitsverklaring:









www.sata.com/downloads

Innholdsfortegnelse [original utgave: tysk]

1. Symboler	259	8. Rengjøring av sprøytepisto-	
2. Tekniske data	259	len.....	266
3. Leveransens innhold	261	9. Vedlikehold	267
4. Oppbygningen av sprøytepisto-		10. Feilretting.....	269
len.....	261	11. Deponering.....	271
5. Rett bruk.....	261	12. Kundeservice.....	271
6. Sikkerhetsanvisninger	261	13. Garanti.....	271
7. Igangsetting.....	264	14. Reservedeler	271
		15. CE samsvarserklæring	273

1. Symboler

	Advarsel! mot farer som kan innebære alvorlige eller livsfarlige skader.
	
	OBS! på farlige situasjoner som kan medføre skade på eiendom.
	
	Eksplisjonsfare! Advarsel mot farer som kan innebære alvorlige eller livsfarlige skader.
	Merk! Nyttige tips og anbefalinger.

2. Tekniske data

Pistol-inngangstrykk			
RP	Operating range (bruksområde)	0,5 bar - 2,4 bar	7 psi - 35 psi
	"Compliant"	max. 2,0 bar	max. 29 psi

Pistol-inngangstrykk			
HVLP	Operating range (bruksområde)	0,5 bar - 2,4 bar	7 psi - 35 psi
	HVLP	max. 2,0 bar	max. 29 psi
	"Compliant"	> 2,0 bar (innvendig-dysetrykk > 0,7 bar)	> 29 psi (innvendig-dysetrykk > 10 psi)
	Samsvarer med lovgivningen i Lombardia/Italia	> 2,5 bar innvendig dysetrykk < 1,0 bar)	< 35 psi (innvendig-dysetrykk < 15 psi)

Sprayavstand			
RP	Operating range (bruksområde)	10 cm - 21 cm	3.9" - 8.3"
	anbefalt	17 cm - 21 cm	6.7" - 8.3"
HVLP	Operating range (bruksområde)	10 cm - 21 cm	3.9" - 8.3"
	anbefalt	10 cm - 15 cm	3.9" - 5.9"

Maks. inngangstrykk		
	10,0 bar	145 psi

Luftforbruk ved 2,0 bar pistolinngangstrykk		
RP	290 NI/min	10.2 cfm
HVLP	430 NI/min	15.2 cfm

Maks. temperatur i sprøytemedium		
	50 °C	122 °F

vekt versjon		
uten beger	495 g	17.5 oz.
med RPS beger 0,6 l	550 g	19.4 oz.
med RPS beger 0,6 l og digital trykkmåling	583 g (med adam 2)	20.6 oz. (med adam 2)

Trykklufttilkobling

1/4" utvendige gjenger

3. Leveransens innhold

- Sprøytepipistol med dysesett og malingsbeholder
 - Bruksveiledning
 - Verktøysett
 - CCS-klips
- Andre modeller:**
- Malingbeholder med forskjellige volum i aluminium eller kunststoff

4. Oppbygningen av sprøytepipistolen [1]

- | | |
|--|--|
| [1-1] Sprøytepipistolgrep | [1-9] Dryppspærre |
| [1-2] Avtrekker | [1-10] Regulering av rund/flat stråle |
| [1-3] Dysesett med luftdyse, malingdyse (vises ikke), nål (vises ikke) | [1-11] Skruer for mengderegulering |
| [1-4] Sprøytepipistol-tilkobling med QCC | [1-12] Kontramutter for mengderegulering |
| [1-5] Malingsbeger-tilkobling med QCC | [1-13] Luftmikrometer |
| [1-6] Lakksil (vises ikke) | [1-14] Låseskruer på luftmikrometret |
| [1-7] Lokk til malingsbeholder | [1-15] Luftstempel (vises ikke) |
| [1-8] Malingsbeholder | [1-16] Trykklufttilkobling |
| | [1-17] ColorCode-System (CCS) |

5. Rett bruk

Sprøytepipistolen er ment å brukes til påføring av maling og lakk samt andre, egnede, flytende medier (sprøytemedier) på passende objekter, med bruk av trykkluft.

6. Sikkerhetsanvisninger**6.1. Generelle sikkerhetsanvisninger****Advarsel! OBS!****⚠ DANGER ⚠ NOTICE**

- Les oppmerksomt og nøye gjennom sikkerhetsanvisningene og bruksveiledningen før du tar sprøytepipistolen i bruk. Det er viktig at sikkerhets- og håndteringsanvisningene følges.





**Advarsel! OBS!****⚠ DANGER** **NOTICE**

- Oppbevar alle dokumentene som følger med i leveransen og gi dem videre dersom noen annen overtar sprøytepipstolen.

6.2. Spesielle sikkerhetsanvisninger for bruk av sprøytepipstol



**Advarsel! OBS!****⚠ DANGER** **NOTICE**

- Lokale sikkerhets-, ulykkesforebyggende-, arbeidervern- og miljøvern-forskrifter skal overholdes!
- Rett aldri sprøytepipstolen mot noe levende vesen!
- Bruk, rengjøring og vedlikehold skal kun utfløes av fagfolk!
- Det er forbudt for personer som er påvirket av narkotika, alkohol, medikamenter eller på annen måte har nedsatt reaksjonsevne å bruke sprøytepipstolen!
- Lakkpipstolen må ikke brukes ved skader eller manglende deler! Må kun brukes med permanent innebygget låseskrue **[1-14]!** Låseskruen strammes med originalt SATA kombiverktøy med maks. 1 Nm.
- Kontroller sprøytepipstolen før hver gangs bruk og rett eventuelle mangler!
- Ved en skade skal sprøytepipstolen straks tas ut av bruk og trykklufftilførselen stoppes!
- Forsøk aldri selv å bygge om / gjøre forandringer på sprøytepipstolen!
- Bruk alltid kun originale SATA reservedeler og tilbehør!
- Vær forsiktig når du demonterer og monterer deler! Bruk alltid det spesialverktøyet som fulgte med i leveransen!
- Bruk kun vaskemaskiner som er anbefalt av SATA! Følg bruksveiledningen!
- Bruk aldri dette utstyret til å arbeide med sure, alkaliske eller bensinholdige medier!

		Advarsel! OBS!
		

- Sprøytepipstolen må aldri brukes i nærheten av antenningskilder, åpen ild, brennende sigaretter eller ikke-eksplosjonsbeskyttet elektrisk utstyr.
- Bruk ikke større mengder løsemidler, maling, lakk eller andre sprøytemedier enn det som trengs for arbeidet som skal utføres i øyeblikket! Når arbeidet er avsluttet må disse stoffene bringes tilbake til sikre lagerlokaler!

6.3. Personlig verneutstyr

	Advarsel!
	

- Det er viktig at du bruker godkjent **åndedretts- og øyebeskyttelse og egnede vernehansker og arbeidsklær** når du bruker sprøytepipstolen eller renser/vedlikeholder den.
- Når sprøytepipstolen er i bruk kan lydtryknivået overskride 85 dB(A). Bruk egnet **hørselvern!**
- Fare grunnet varme overflater
Ved bearbeiding av varme materialer (temperatur høyere enn 43 °C; 109,4 °F) skal tilsvarende beskyttelsesklær brukes.



Bruk av sprøytepipstolen innebærer ikke vibrasjonsoverføring til operatøren. Rekylkraften er minimal.

6.4. For bruk i eksplosjonsfarlige områder

Lakkeringspipstolen er godkjent for bruk/oppbevaring i eksplosjonsfarlige områder i Ex-sone 1 og 2. Merkingen på produktet må overholdes.



		Advarsel! Eksplosjonsfare!
		

- **Følgende typer bruk og håndtering ødelegger eksplosjonsvernet og er derfor forbudt:**

		Advarsel! Eksplosjonsfare!
DANGER		

- Ta med sprøytepipetten inn i eksplosjonsfarlige områder i ex-sonen 0!
- Bruke løse- og rengjøringsmidler på halogenisert hydrokarbon base! De resulterende kjemiske reaksjonene kan være eksplosive!

7. Igangsetting

		Advarsel! Eksplosjonsfare!
DANGER		

- Det skal bare brukes, løsemiddelbestandige, antistatiske, skadefrie, teknisk feilfrie trykkluftslanger med trykkfasthet på minst 10 bar, f.eks. **art.nr. 53090!**

	Merk!
---	--------------

Pass på at disse punktene er oppfylt:

- Trykklufttilkobling 1/4" utvendige gjenger eller passende SATA-tilkoblingsnippel.
- Sikre minimal trykkluftstrøm (luftforbruk) og trykk (anbefalt inngangstrykk) slik kapittel 2 angir.
- Ren trykkluft, f.eks. ved bruk av SATA filter 484, **art.nr. 92320**
- Trykkluftslange med minst 9 mm indre diameter (se advarsel), f.eks. **art.nr. 53090.**

1. Kontroller at skruene **[2-1]**, **[2-2]**, **[2-3]**, **[2-4]** og **[2-5]** sitter godt fast. Trekk til fargedysen **[2-1]** for hånd (11 Nm) i henhold til **[7-4]**. Låseskruen **[2-5]** kontrolleres for godt feste hhv. trekkes fast iht. **[10-1]**.
2. Spyl gjennom malingslangen med egnet rengjøringsvæske **[2-6]**, **se kap. 8.**
3. Rett inn luftdysen: Vertikal **[2-7]** eller horisontal **[2-8]** stråle.
4. Monter lakksil **[2-9]** og malingsbeholder **[2-10]**.
5. Fyll opp malingsbeholderen (til maksimalt 20 mm under den øvre kanten), lukk lokket **[2-11]** og sett i dryppsperran **[2-12]**.
6. Skru koblingsnippelen **[2-13]** (følger ikke med) på lufttilkoblingen.

7. Koble til trykkluftslangen [2-14].

7.1. Still inn det inngående trykket på pistolen



Merk!

- Trekk avtrekksbøylen helt av og still inn inngangstrykket til pistolen (se kapittel 2) i overensstemmelse med et av de følgende avsnittene ([3-1], [3-2], [3-3] til [3-4]), slipp fri avtrekksbøylen igjen.
- Ved [3-3] og [3-4] må luftmikrometeret [1-13] være fullstendig åpnet/
stå loddrett.
- Dersom det er vanskelig å komme opp i riktig inngangstrykk, må trykket økes i trykkluftsystemet; for høyt trykk gir for høy avtrekkskraft.

[3-1] **SATA adam 2** (tilbehør/eksakt metode).

[3-2] **Separat manometer med justeringsinnretning** (tilbehør).

[3-3] **Separat manometer uten justeringsinnretning** (tilbehør).

[3-4] Trykkmåling i **trykkluftnettet** (minst nøyaktig metode).

7.2. Still inn gjennomstrømningen av mediet [4-1], [4-2], [4-3] og [4-4] materialgjennomstrømning helt åpen.



Merk!

Helt åpen gjennomstrømning sliter minst på fargedyse og -nål. Velg størrelsen på dysen utfra sprøytemedium og arbeidstakt.

7.3. Innstilling av sprøytestrålen

- Innstilling av bred, flat stråle (fabrikksinnstilling) [5-1].
- Innstilling av rund stråle [5-2].

7.4. Maling / lakkering

For å male/lakkere trekkes avtrekkeren helt tilbake [6-1]. Beveg sprøypistolen slik [6-2] angir. Overhold sprøyteavstanden som angis i kapittel 2.

8. Rengjøring av sprøytepipstolen



Advarsel! OBS!

▲ DANGER NOTICE

- Koble sprøytepipstolen fra trykkluftnettet før du gjør den ren!
- Fare for skade fra uventet trykkluftutblåsning og/eller sprut av sprøytemedium!
- Tøm sprøytepipstol og malingsbeholder helt, sprøytemediumet deponeres på forskriftsmessig måte!
- Vær forsiktig når du demonterer og monterer deler! Bruk alltid det spesialverktøyet som fulgte med i leveransen!
- **Bruk et nøytralt rengjøringsmiddel (pH-verdi 6 - 8)!***
- **Bruk ikke syre, base, alkali, avlutingsmiddel eller uegnede gjenvinningsprodukter eller andre typer aggressive rengjøringsmidler!***
- Ikke senk spraypipstolen i rengjøringsmidler!* **Rengjøringsmidler må aldri komme inn i luftpassasjene!**
- Skiven på den elektroniske trykkangiveren må ikke rengjøres med spisse, skarpe eller ru gjenstander!
- Hull og åpninger gjøres rene med SATA børster eller SATA dysenåler. Bruk av annet verktøy kan skade og påvirke sprøytestrålen. **Anbefalt tilbehør:** Rengjøringssett, art.nr. 64030.
- Bruk kun vaskemaskiner som er anbefalt av SATA! Følg bruksveiledningen!
- Luftkanalen må være fylt med ren trykkluft under hele rengjøringsprosessen!
- Pass på at dysehodet peker nedover!
- **Ta sprøytepipstolen ut av vaskemaskinen så snart rengjøringen er avsluttet!***
- **Bruk aldri ultralydvaskere** - de skader dyser og overflater!**
- **Etter rengjøringen blåses sprøytepipstol og malingslange, luftdyse m. gjenger og malingsbeholder tørre med ren trykkluft!***

* ellers fare for korrosjon

**Merk!**

- Etter at dysesettet er gjort rent bør sprøytebildet kontrolleres!
- Flere rengjøringsstips: www.sata.com/TV.

9. Vedlikehold

**Advarsel! OBS!**

⚠ DANGER **NOTICE**

- Koble sprøytepipstolen fra trykkluftnettet før du vedlikeholder den!
- Vær forsiktig når du demonterer og monterer deler! Bruk alltid det spesialverktøyet som fulgte med i leveransen!

9.1. Bytte av dysesett [7-1], [7-2], [7-3], [7-4], [7-5] og [7-6]

SATA dysesett består av nål [7-1] luftdyse [7-2] og fargedyse [7-3] og er håndjustert for å gi et perfekt sprøytebilde. Smør inn nålen [7-1] rundt nåltettingen (ca. 3 cm før nålhylsen), og gjengene på strømningskontrollskruen [1-11]. Skift alltid hele dysesettet. Etter montering kan materialflyten justeres som beskrevet under pkt. 7.2.

9.2. Bytt ut fargedyse Fremgangsmåte: [8-1], [8-2] og [8-3]

Et bytte er nødvendig når sprøytemedium kommer ut av den selvjusterende fargenålpakningen. Demonter avtrekkeren i henhold til [8-2]. Etter demontering kontrolleres fargenålen for skader ev. byttes dysesettet. Før avtrekkeren [8-2] demonteres må luftmikrometeret demonteres [9-1] – [9-4]. Etter monteringen justeres materialkapasiteten i henhold til kapittel 7.2.



9.3. Bytte luftstempler, -stempelfjær og mikrometer; fremgangsmåte: [9-1], [9-2], [9-3] og [9-4]

**Advarsel!**



⚠ DANGER

- Skill sprøytepipstolen fra trykklufttilførselen!

En utskifting er nødvendig når det kommer luft ut av luftdysene eller trykk-indikatoren uten å trykke på utløseren. Etter demontering må luftmikrometerhylsen fettes inn med SATA-Pistolfett (**Art. Nr. 48173**), luftkolben må settes inn og festeskruen må skrues til med original SATA Kombi-Tool til maks. 1 Nm. [9-1]. Etter montering kan materialflyten justeres som beskrevet under pkt. 7.2.

	Advarsel!
	
<ul style="list-style-type: none"> • Kontroller at låseskruen sitter godt! Luftmikrometeret kan skytes ukontrollert ut av sprøytepipetten! 	



9.4. Bytte av pakning (på luftinntakssiden)

	Advarsel!
	
<ul style="list-style-type: none"> • Skill sprøytepipetten fra trykklufttilførselen! 	

Fremgangsmåte: [9-1], [9-2], [9-3], [9-4] og [9-5]

Utskifting av selvjusterende tetningen [9-5] er nødvendig når luft slippes ut under utløserbeskyttelsen.

1. Kontroller luftkolbestangen [9-4] etter demonteringen og rengjør eller skift ut ved skader (ved riper eller bøyd stang), sett inn med SATA høy-ytelsesfett(**Art. Nr. 48173**) og monter sammen. Vær oppmerksom på monteringsretningen!
2. Mikrometerhylsen smøres tilsvarende, luftstempler og låseskruen settes inn og strammes til med originalt SATA kombiverktøy med maks. 1 Nm. Etter montering stilles materialgjennomstrømningen inn slik kapittel 7.2. angir.

	Advarsel!
	
<ul style="list-style-type: none"> • Kontroller at låseskruen sitter godt! Luftmikrometeret kan skytes ukontrollert ut av sprøytepipetten! 	

9.5. Skifte CCS (ColorCode-System)

CCS for individuell markering av lakkpistolen kan skiftes i henhold til [10-6].

9.6. Utskifting av spindelen for Rund-/ flatstråle-kontrollen Fremgangsmåte: [10-1], [10-2], [10-3]

Utskiftningen er nødvendig hvis det kommer luft ut fra reguleringen eller hvis reguleringen ikke virker.

1. Fjerne den gamle spindelen

- Fjern skruen [10-1] (Torx TX20)
- Ta av knappen [10-2]
- Dra ut spindelen [10-3] med nøkkelen (Størrelse 14)
- Kontroller spindelopptak for material- og lakkrester, fjern ev. og rens med løsningsmiddel

2. Montering av ny spindel

- Skru inn spindelen [10-3]
- Sett knappen [10-2] på spindelens sekskant
- Fest festeskruen [10-1] (Torx TX20) med maks. 1 Nm - og dermed feste knappen

10. Feilretting

Feil	Årsak	Løsning
Ujevn sprøytestråle (spruting/spytting) eller luftbobler i malingsbeholderen	Malingdysen er ikke skrudd godt nok til	Fargedysen [2-1] ettertrekkes
Luftbobler i malingbeholderen	Luftdysen er løs	Trekk til luftdysen [2-2] for hånd
	Mellomrommet mellom luftdysen og malingdysen ("luftringen") er tilsmusset	Gjør ren luftringen, se kapittel 8
	Dysesettet skadet eller tilsmusset	Rengjør dysesettet; kapittel 8 / bytt ut dysesettet, kapittel 9.1

Feil	Årsak	Løsning
Luftbobler i malingbeholderen	For lite sprøytemedium i beholderen	Etterfyll malingsbeholderen [1-6]
	Nålpakningen defekt	Bytt nålpakning, kapittel 9.3
Sprøytebildet for lite, skrått, ensidig eller spaltet	Hullene i luftdysen er tilstoppet med maling	Gjør ren luftdysen, se kapittel 8
	Dysespissen (-tappen) er skadet	Kontroller om dyse-spissen er skadet og bytt hvis nødvendig, kapittel 9.1
Stråleformreguleringen kan ikke dreies	Reguleringsventil tilsmusset	Demonter rund-/bred-strålereguleringen, reparer den eller bytt den komplett ut, kapittel 9.6
Sprøytepipstolen stenger ikke for luften	Luftstempelfestet er tilsmusset eller stempelet slitt	Rengjør plasseringen til luftstempel og/eller skift ut luftstempel, luftstempelpakning, kapittel 9.3
Korrosjon i luftdysegjenget, materialkanalen (beholder-tilkoblingen) eller sprøytepipstolkassen	Rengjøringsvæske (vann) blir for lenge inne i pistolen	Gjør ren, se kapittel 8 , bytt selve pistolkassen
	Uegnet rengjøringsvæske	
Sprøytemediumet kommer ut bak nålpakningen	Nålpakningen er defekt eller mangler	Bytt nålpakning, kapittel 9.2
	Nålen skadet eller tilsmusset	Bytt dysesett; kapittel 9,1 / bytt nålpakning, kapittel 9,2

Feil	Årsak	Løsning
Sprøytepipstolen drypper ved dysespissen ("dysetappen")	Det har kommet noe inn mellom nålespissen og dysen	Rengjør malingdysen og -nålen, se kapittel 8
	Dysesettet er skadet	Bytt ut dysesettet, kapittel 9

11. Deponering

Etter at den er tømt fullstendig, tilføres sprøytepipstolen kildesorteringen. For å unngå miljøskader bør batteriet og rester av sprøytemedium deponeres på korrekt måte, adskilt fra selve pipstolen. Følg lokale forskrifter!



12. Kundeservice

Tilbehør, reservedeler og teknisk hjelp får du hos din SATA-forhandler.

13. Garanti

SATAs allmenne forretningsvilkår gjelder sammen med evt. andre kontraktsmessige avtaler samt de lover som til enhver tid gjelder.

SATA garanterer ikke dersom:

- Bruksinstruksen ikke er fulgt
- Produktet er brukt til formål det ikke er konstruert for
- Personalet som brukte sprøytepipstolen ikke var tilstrekkelig opplært
- Det ikke ble brukt personlig verneutstyr
- Bruk av ikke-originale tilbehør- og reservedeler
- Ombygging eller tekniske forandringer gjort av bruker på egen hånd
- Naturlig slitasje
- Skaden er resultat av et slag som ikke hører med til vanlig bruk av produktet
- Monterings- og demonteringsarbeider

14. Reservedeler [13]

Pos.	Art.nr.	Betegnelse
1		RPS flerbruksbegersystem, art. nr. og pris i gjeldende prisliste
2	131987	Erstatningssil 200 µm (forpakkingsenhet 100 stk.)

Pos.	Art.nr.	Betegnelsen
3	140582	Pakning med 5 pakningselementer for fargedyse
4	211508	Pakning for luftdysering
5	133942	Pakningsfeste (på luftinntakssiden)
6	86843	Luftstempelstang
7	1092973	avtrekkerbøylesett
8	1006734	Klips for avtrekker
9	1092981	Lufttilkoblingsnippel 1/4" utvendig gjenge
10	211409	Pakning med 4 CCS-klips (grønn, blå, rød, sort)
11	1006669	Sett som består av fargemarkeringsringer (grønn, blå og svart), forpakningsenhet 1 stk. hver
12	1092999	Riflet knapp og skrue (2 av hver)
13	213025	Spole for rund-/bredstråleregulering
14	133934	Pakning med 3 pakninger for spoler rund-/bredstråle-regulering
15	211391	Pakning med 3 festeskruer for SATAjet 5000 B PHASER luftmikrometer
16	133991	Pakning med 3 luftstempelhoder
17	1093012	Luftmikrometer
18	133959	Fjær-sett med 3 x nål / 3 x luftstempelfjær
19	1093004	Material kontrollregulator
20	15438	Nålpakning
21	96875	Plastinnlegg for pistoler med QCC-begertilkobling
	1057323	Verktøysett

□	Inkludert i reparasjonssettet (art. nr. 1093020)
●	Inngår i luftstempel-service-sett (Art.nr. 82552)
△	Inngår i fjær-sett (Art.nr. 133959)
○	Inngår i tetnings-sett (Art.nr. 136960)

15. CE samsvarserklæring

Konformitetserklæringen som for tiden er gyldig, finner du under:









www.sata.com/downloads

Spis treści [wersja oryginalna: j. niemiecki]

1. Symbole	275	8. Czyszczenie pistoletu lakierniczego	283
2. Dane techniczne.....	275	9. Konserwacja.....	284
3. Zakres dostępności	277	10. Usuwanie usterek.....	287
4. Konstrukcja pistoletu lakierniczego	277	11. Utylizacja.....	289
5. Zastosowanie zgodne z przeznaczeniem	277	12. Serwis.....	289
6. Wskazówki dotyczące bezpieczeństwa.....	278	13. Gwarancja / odpowiedzialność.....	289
7. Uruchomienie	281	14. Części zamienne	289
		15. Deklaracja zgodności WE	291

1. Symbole

	Ostrzeżenie! przed niebezpieczeństwem, które może prowadzić do śmierci lub ciężkich obrażeń.
	
	Uwaga! przed niebezpiecznymi sytuacjami, które mogą prowadzić do szkód materialnych.
	
	Niebezpieczeństwo wybuchu! Ostrzeżenie przed niebezpieczeństwem, które może prowadzić do śmierci lub ciężkich obrażeń.
	Wskazówka! Przydatne rady i zalecenia.

2. Dane techniczne

Ciśnienie wejściowe pistoletu			
RP	Operating range (obszar stosowania)	0,5 bar - 2,4 bar	7 psi - 35 psi
	"Compliant"	max. 2,0 bar	max. 29 psi

Ciśnienie wejściowe pistoletu			
HVLP	Operating range (obszar stosowania)	0,5 bar - 2,4 bar	7 psi - 35 psi
	HVLP	max. 2,0 bar	max. 29 psi
	"Compliant"	> 2,0 bar (ciśnienie wewnętrzne dyszy > 0,7 bar)	> 29 psi (ciśnienie wewnętrzne dyszy > 10 psi)
	Zgodne z ustawodawstwem Lombardii/Włochy	< 2,5 bar ciśnienie wewnętrzne dyszy < 1,0 bar)	< 35 psi (ciśnienie wewnętrzne dyszy < 15 psi)

Odległość od obiektu lakierowanego			
RP	Operating range (obszar stosowania)	10 cm - 21 cm	3.9" - 8.3"
	zalecany	17 cm - 21 cm	6.7" - 8.3"
HVLP	Operating range (obszar stosowania)	10 cm - 21 cm	3.9" - 8.3"
	zalecany	10 cm - 15 cm	3.9" - 5.9"

Maks. ciśnienie na wejściu do pistoletu		
	10,0 bar	145 psi

Zużycie powietrza przy 2,0 bar ciśnienia na wejściu pistoletu		
RP	290 NI/min	10.2 cfm
HVLP	430 NI/min	15.2 cfm

Maks. temperatura natryskiwanego medium		
	50 °C	122 °F

Waga Wersja		
bez zbiornika	495 g	17.5 oz.
ze zbiornikiem RPS 0,6 l	550 g	19.4 oz.
ze zbiornikiem RPS 0,6 l i cyfrowym pomiarem ciśnienia	583 g (z adam 2)	20.6 oz. (z adam 2)

Przyłącze sprężonego powietrza	
	1/4 gwint zewnętrzny

3. Zakres dostępności

- Pistolet lakierniczy z zestawem dysz i zbiornikiem
- Instrukcja obsługi
- zestaw narzędzi
- Klips CCS

Wersje alternatywne z:

- zbiornikami z aluminium lub tworzywa sztucznego o różnych pojemnościach

4. Konstrukcja pistoletu lakierniczego [1]

[1-1] Uchwyt pistoletu

[1-2] Sprężyna dociskowa

[1-3] Zestaw dysz z dyszą powietrza, dyszą farby (niewidoczna), iglicą materiału (niewidoczna)

[1-4] Przyłącze pistoletu lakierniczego z QCC

[1-5] Przyłącze zbiornika z QCC

[1-6] Sito lakieru (niewidoczne)

[1-7] Pokrywa zbiornika

[1-8] Zbiornik

[1-9] Korek pokrywki zbiornika

[1-10] Regulacja strumienia okrągły/płaski

[1-11] Śruba do regulacji ilości materiału

[1-12] Nakrętka zabezpieczająca do regulacji ilości materiału

[1-13] Regulator ciśnienia powietrza

[1-14] Śruba zabezpieczająca mikrometru powietrza

[1-15] Tłoczek powietrza (niewidoczny)

[1-16] Przyłącze sprężonego powietrza





[1-17] System ColorCode (CCS)

5. Zastosowanie zgodne z przeznaczeniem





Pistolet lakierniczy należy zgodnie z przeznaczeniem stosować do nanoszenia farb i lakierów oraz innych przewidzianych do tego mediów płynnych (mediów natryskiwanych) na odpowiednie obiekty, za pomocą sprężonego powietrza.



6. Wskazówki dotyczące bezpieczeństwa

6.1. Ogólne wskazówki dotyczące bezpieczeństwa

 	Ostrzeżenie! Uwaga!
 	
<ul style="list-style-type: none"> • Przed użyciem pistoletu lakierniczego przeczytaj uważnie wszystkie wskazówki dotyczące bezpieczeństwa oraz niniejszą instrukcję obsługi. Przestrzegaj przepisów bezpieczeństwa pracy i podanych kroków. • Zachowaj wszystkie załączone dokumenty i przekaz dalej pistolet lakierniczy jedynie z tymi dokumentami. 	



6.2. Wskazówki bezpieczeństwa pracy specyficzne dla pistoletu lakierniczego

 	Ostrzeżenie! Uwaga!
 	
<ul style="list-style-type: none"> • Przestrzegaj wszelkich lokalnych przepisów BHP (bezpieczeństwo i higiena pracy oraz zapobieganie wypadkom) i ochrony środowiska! • Nigdy nie wymierzaj pistoletu w kierunku istot żyjących! • Używania, czyszczenia i konserwacji urządzenia mogą podejmować się tylko wyspecjalizowani pracownicy! • Zabrania się stosowania pistoletu lakierniczego przez osoby o zdolności reagowania obniżonej wpływem narkotyków, alkoholu, leków lub w inny sposób! • Nie używać pistoletu do lakierowania w przypadku jego uszkodzenia lub brakujących części! W szczególności korzystać z pistoletu wyłącznie przy zamontowanej na stałe śrubie mocującej [1-14]! Śrubę mocującą dokręcać przy pomocy oryginalnego narzędzia SATA Kombi Tool z użyciem momentu wynoszącego maks. 1 Nm. • Przed każdym użyciem należy sprawdzić pistolet lakierniczy i ewentualnie go naprawić! • W razie uszkodzenia należy natychmiast wyłączyć pistolet lakierniczy, odłączyć od sieci sprężonego powietrza! 	

  DANGER NOTICE	Ostrzeżenie! Uwaga!
<ul style="list-style-type: none"> • Nie wolno samodzielnie przebudowywać pistoletu lakierniczego ani zmieniać jego parametrów technicznych! • Należy używać wyłącznie oryginalnych części zamiennych ew. akcesoriów firmy SATA! • Demontaż i montaż części wykonywać bardzo ostrożnie! Używać wyłącznie dostarczonych z urządzeniem narzędzi specjalistycznych! • Stosować jedynie maszyny do czyszczenia zalecane przez SATA! Przestrzegać instrukcji obsługi! • Nigdy nie stosować do natryskiwania materiałów zawierających kwasy, ługi czy benzynę! • Nigdy nie używać pistoletu lakierniczego w okolicy źródeł zapłonu, takich jak otwarty ogień, zapalone papierosy lub nie chronione przed wybuchem urządzenia elektryczne! • W otoczeniu roboczym powinny się znajdować tylko niezbędne z punktu widzenia postępu prac ilości rozpuszczalników, farb, lakierów lub innych niebezpiecznych materiałów natrykiwanych! Po zakończeniu pracy należy umieścić te preparaty w odpowiednich do tego celu pomieszczeniach magazynowych! 	

6.3. Środki ochrony osobistej





 DANGER	Ostrzeżenie!
<ul style="list-style-type: none"> • Podczas użytkowania pistoletu lakierniczego oraz podczas czyszczenia i zabiegów konserwacyjnych należy zawsze stosować atestowane środki ochrony dróg oddechowych i oczu oraz odpowiednie rękawice ochronne i nbsp;należy nosić ubranie i obuwie robocze! 	

	Ostrzeżenie!
	
<ul style="list-style-type: none"> • Podczas użytkowania pistoletu lakierniczego może się zdarzyć, że nastąpi przekroczenie poziomu hałasu rzędu 85 dB(A). Stosować odpowiednie środki ochrony słuchu! • Zagrożenie ze strony zbyt gorących powierzchni W trakcie obróbki gorących materiałów (temperatura powyżej 43°C, 109,4°F) nosić odpowiednią odzież ochronną. 	



Podczas użytkowania pistoletu lakierniczego nie przenoszą się żadne vibracje na ciało osoby obsługującej. Siły odrzutu są nieznaczne.

6.4. Stosowanie w obszarach zagrożonych wybuchem

Pistolet do lakierowania jest dopuszczony do stosowania/przechowywania w strefach zagrożonych wybuchem Ex 1 i 2. Należy stosować się do oznaczenia na produkcie.

		Ostrzeżenie! Niebezpieczeństwo wybuchu!
		
<ul style="list-style-type: none"> • Następujące zastosowania i działania prowadzą do utraty ochrony antywybuchowej i tym samym są <u>zakazane</u>: • Stosowanie pistoletu lakierniczego w obszarach o klasie zagrożenia wybuchowego 0! • Stosowanie rozpuszczalników i środków czyszczących bazujących na węglowodorach halogenowych! Występujące przy tym reakcje chemiczne mogą przebiegać w sposób wybuchowy! 		

7. Uruchomienie

	Ostrzeżenie! Niebezpieczeństwo wybuchu!
	

- Stosować jedynie węże pneumatyczne odporne na rozpuszczalniki, antystatyczne, nieuszkodzone i bez zarzutu pod względem technicznym, o odporności na stałe ciśnienie na poziomie 10 bar , np. art. nr 53090!

	Wskazówka!
---	------------

Należy spełnić następujące warunki:

- Złącze pneumatyczne, gwint zewnętrzny 1/4 lub dopasowana złączka SATA.
- Zapewnić minimalny strumień objętości sprężonego powietrza (zużycie powietrza) i ciśnienie (zalecane ciśnienie na wejściu do pistoletu) zgodnie z rozdziałem 2.
- Czyste sprężone powietrze, np. poprzez SATA filtr 484, art. nr 92320
- Przyłącze sprężonego powietrza o średnicy wewnętrznej wynoszącej co najmniej 9 mm (patrz wskazówka ostrzegawcza), np. art. nr 53090.

1. Sprawdzić poprawne dokręcenie wszystkich śrub [2-1], [2-2], [2-3], [2-4] i [2-5]. Dokręcić mocno ręką (11 Nm) dyszę farbowa [2-1] zgodnie z [7-4]. Sprawdzić poprawne dokręcenie śruby blokującej [2-5] zgodnie z [10-1] i w razie potrzeby ją przykręcić.
2. Przepłukać kanał farby odpowiednim płynem czyszczącym [2-6], przestrzegając instrukcji z rozdziału 8.
3. Ustawić dyszę powietrzną: strumień pionowy [2-7], strumień poziomy [2-8].
4. Zamontować sito lakieru [2-9] i zbiornik [2-10].
5. Napełnić zbiorniki (maks. 20 mm pod górną krawędzią), zamknąć pokrywą [2-11] i włączyć blokadę kapania [2-12].
6. Przykręcić złączkę przyłączeniową [2-13] (nie zawarta w zakresie dostawy) do przyłącza powietrza.
7. Podłączyć wąż pneumatyczny [2-14].

7.1. Ustawianie ciśnienia na wejściu do pistoletu

	Wskazówka!
<ul style="list-style-type: none"> • Wcisnąć całkowicie dźwignię spustu i ustawić ciśnienie na wejściu do pistoletu (patrz rozdział 2) zgodnie z jednym z rozdziałów ([3-1], [3-2], [3-3] do [3-4]), ponownie zwolnić dźwignię spustu. • Przy [3-3] i [3-4] mikrometr powietrzny [1-13] musi być całkowicie otwarty/ustawiony pionowo. • W przypadku nieosiągnięcia wymaganego ciśnienia na wejściu do pistoletu należy zwiększyć ciśnienie w sieci sprężonego powietrza; zbyt wysokie ciśnienie powoduje zbyt duże siły odciągające. 	

[3-1] SATA adam 2 (akcesoria / metoda dokładna).

[3-2] Oddzielny manometr z urządzeniem do regulacji (akcesoria).

[3-3] Oddzielny manometr bez urządzenia do regulacji (akcesoria).

[3-4] Pomiar ciśnienia w sieci sprężonego powietrza (najbardziej niedokładna metoda).

7.2. Ustawienie przepływu materiału [4-1], [4-2], [4-3] i [4-4]

- zupełnie otwarty regulator ilości materiału

	Wskazówka!
<p>Przy w pełni otwartej regulacji ilości materiału następuje najmniejsze zużycie dyszy i iglicy farby. Wielkość dyszy należy dobrać w zależności od natryskiwanego materiału i prędkości pracy.</p>	

7.3. Ustawianie strumienia rozpylonej cieczy

- Ustawienia strumienia płaskiego (ustawienia fabryczne) [5-1].
- Ustawianie strumienia okrągłego (ustawienia fabryczne) [5-2].

7.4. Lakierowanie

Aby rozpocząć lakierowanie, wcisnąć całkowicie dźwignię spustu pistoletu [6-1]. Prowadzić pistolet lakierniczy jak pokazano na rysunku [6-2]. Zachować odległość od powierzchni lakierowanej określoną w rozdziale 2.

8. Czyszczenie pistoletu lakierniczego







Ostrzeżenie! Uwaga!

▲ DANGER

NOTICE





- Przed czyszczeniem pistoletu lakierniczego należy odłączyć go od sieci sprężonego powietrza!
- Nieoczekiwany wyciek sprężonego powietrza i/ lub wyciek natryskiwanego medium mogą stwarzać niebezpieczeństwo wypadku!
- Dokładnie opróżnić pistolet lakierniczy i zbiornik, zutylizować medium natryskowe zgodnie z przepisami!
- Demontaż i montaż części wykonywać bardzo ostrożnie! Używać wyłącznie dostarczonych z urządzeniem narzędzi specjalistycznych!
- Stosować neutralny płyn czyszczący (wartość pH- 6 do 8)!*
- Nie używać kwasów, ługów, zasad, zmywaczy, nieodpowiednich regeneratów lub innych agresywnych środków czyszczących!*
- Nie zanurzać pistoletu do lakierowania w cieczy przeznaczonej do czyszczenia!* Ciecz przeznaczona do czyszczenia nie może w żadnym wypadku dostać się do kanałów wentylacyjnych!
- Nie czyścić szybki cyfrowego wyświetlacza elektronicznego za pomocą ostro zakończonych, ostrych lub szorstkich przedmiotów!
- Otwory czyścić jedynie za pomocą szczotek do czyszczenia lub igły do czyszczenia dysz firmy SATA. Stosowanie innych narzędzi może spowodować uszkodzenia i mieć zły wpływ na strumień rozpylonej cieczy. Zalecane akcesoria to: zestaw do czyszczenia art. nr 64030.
- Stosować jedynie maszyny do czyszczenia zalecane przez SATA! Przestrzegać instrukcji obsługi!
- Podczas całego procesu mycia należy doprowadzać do kanału powietrznego czyste sprężone powietrze!
- Dysza farby musi być skierowana w dół!
- Pistolet lakierniczy można pozostawić w maszynie do czyszczenia tylko na czas trwania procesu mycia!*
- Nigdy nie używać ultradźwiękowych urządzeń czyszczących - uszkodzenia dyszy i powierzchni!**

 	Ostrzeżenie! Uwaga!
 	
<ul style="list-style-type: none"> Po oczyszczeniu pistoletu lakierniczego i kanału farby, dyszę z gwintem i zbiornikiem należy przedmuchać czystym sprężonym powietrzem!* 	

* w przeciwnym razie istnieje ryzyko korozji

	Wskazówka!
<ul style="list-style-type: none"> Po wyczyszczeniu zestawu dysz skontrolować obraz natrysku! Pozostałe wskazówki dotyczące czyszczenia: www.sata.com/TV. 	

9. Konserwacja

 	Ostrzeżenie! Uwaga!
 	
<ul style="list-style-type: none"> Przed konserwacją pistoletu lakierniczego należy odłączyć go od sieci sprężonego powietrza! Demontaż i montaż części wykonywać bardzo ostrożnie! Używać wyłącznie dostarczonych z urządzeniem narzędzi specjalistycznych! 	

9.1. Wymiana zestawu dysz [7-1], [7-2], [7-3], [7-4], [7-5] i [7-6]
 Każdy zestaw dysz SATA składa się z następujących elementów: „igła farbowa“ [7-1], „dysza powietrzna“ [7-2], „dysza farbowa“ [7-3] oraz jest ręcznie wyregulowana w celu uzyskania doskonałego obrazu natrysku. Nasmarować igłę farbową [7-1] w obszarze uszczelki igły (ok. 3 cm przed tulejką igły, sprężyną igły farbowej) oraz gwint śruby służącej do regulacji ilości materiału [1-11]. Z tego powodu zestaw dyszowy należy zawsze wymieniać w komplecie. Po zamontowaniu zestawu dyszowego należy ponownie ustawić przepustowość materiału zgodnie z opisem podanym w rozdziale 7.2.

9.2. Wymiana uszczelki igły farbowej Kroki: [8-1], [8-2] i [8-3]

Wymiana jest konieczna, gdy przy samoczynnie regulującym się uszczelnieniu iglicy farbowej wycieka medium natryskowe. Zdemontować spust zgodnie z punktem [8-2]. Po demontażu sprawdzić iglicę farbową pod kątem uszkodzeń, w razie potrzeby wymienić zestaw dysz. Przed zdemontowaniem spustu [8-2] należy zdemontować mikrometr powietrzny [9-1] – [9-4]. Po zamontowaniu ustawić przepływ materiału zgodnie z rozdziałem 7.2.



9.3. Wymiana tłoczka powietrza, sprężyny tłoczka i mikrometru, w następujących krokach: [9-1], [9-2], [9-3] i [9-4]

	Ostrzeżenie!
▲ DANGER	
<ul style="list-style-type: none"> • Odłączyć pistolet lakierniczy od sieci sprężonego powietrza! 	

Wymiana jest konieczna, jeżeli przy nienaciśniętym cynglu z dyszy powietrznej lub na mikrometrze powietrznym wypływa powietrze. Po demontażu nasmarować tuleję mikrometru powietrznego smarem do pistoletów SATA (art. nr 48173), włożyć tłok powietrza i dokręcić śrubę mocującą za pomocą oryginalnego narzędzia wielofunkcyjnego SATA z maks. 1 Nm. [9-1]. Po zamontowaniu zestawu dyszowego należy ponownie ustawić przepustowość materiału zgodnie z opisem podanym w rozdziale 7.2.

	Ostrzeżenie!
▲ DANGER	
<ul style="list-style-type: none"> • Skontrolować śrubę mocującą pod względem prawidłowego osadzenia! Mikrometr powietrza może się w niekontrolowany sposób zsunąć z pistoletu lakierniczego! 	

9.4. Wymiana uszczelki (od strony powietrza)



	Ostrzeżenie!
	
<ul style="list-style-type: none"> • Odłączyć pistolet lakierniczy od sieci sprężonego powietrza! 	

Kroki: [9-1], [9-2], [9-3], [9-4] i [9-5]

Wymiana samonastawiającej się uszczelki [9-5] jest konieczna, jeżeli spod kabłąka spustowego wystaje się powietrze.

1. Po demontażu sprawdzić tłoczysko pneumatyczne [9-4]; ew. wyczyścić lub w razie uszkodzenia (np. zadrapań lub zgięć) wymienić, nasmarować wysokowydajnym smarem SATA (art. nr 48173) i zamontować, przestrzegać kierunku montażu!
2. Przesmarować smarem również tulejkę mikrometru powietrznego, włożyć wraz z tłokiem powietrza i dokręcić śrubę mocującą przy pomocy oryginalnego narzędzia SATA Kombi Tool z użyciem momentu wynoszącego maks. 1 Nm.

Po montażu ustawić przepływ materiału zgodnie z rozdziałem 7.2

	Ostrzeżenie!
	
<ul style="list-style-type: none"> • Skontrolować śrubę mocującą pod względem prawidłowego osadzenia! Mikrometr powietrza może się w niekontrolowany sposób zsunąć z pistoletu lakierniczego! 	

9.5. Wymiana CCS (ColorCode-System)

CCS do indywidualnego znakowania pistoletów lakierniczych można wymieniać tylko według [10-6].

9.6. Wymiana trzpienia regulacji strumienia okrągłego/szerokiego Kroki: [10-1], [10-2], [10-3]

Wymiana jest niezbędna, jeśli z regulatora uchodzi powietrze lub jeśli regulator nie działa.

1. Usuwanie starego wrzeciona
 - Usunąć śrubę [10-1] (Torx TX20)

- Wyjąć przycisk [10-2]
 - Wykręcić trzpień [10-3] kluczem (szerokość 14)
 - Sprawdzić mocowanie trzpienia pod kątem pozostałości materiału i lakieru, w razie potrzeby oczyścić przy użyciu rozpuszczalnika
2. Montaż nowego wrzeciona
- Wkręcić trzpień [10-3]
 - Włożyć przycisk [10-2] do sześciokąta trzpienia
 - Dokręcić śrubę mocującą [10-1] (Torx TX20) z maks. 1 Nm przytrzymać przy tym przycisk

10. Usuwanie usterek

Usterka	Przyczyna	Środek zaradczy
Niestabilny strumień rozpylonej cieczy (nierówne nanoszenie/plucie) lub pęcherzyki powietrza w zbiorniku	Dysza farby nie została wystarczająco dokładnie dokręcona	Dociągnąć dyszę farbowa [2-1]
Pęcherzyki powietrza w zbiorniku	Luźna dysza powietrzna	Dokręcić ręcznie dyszę powietrzną [2-2]
	Zabrudzona przestrzeń między dyszą powietrzną a dyszą farby („obieg powietrza“)	Wyczyścić obieg powietrza, przestrzegać zasad z rozdziału 8
	Uszkodzony lub zabrudzony zestaw dysz	Wyczyścić zestaw dysz - rozdział 8 lub wymienić - rozdział 9.1
Pęcherzyki powietrza w zbiorniku	Zbyt mała ilość natryskwanego materiału w zbiorniku	Napełnić [1-6] zbiornik
	Uszkodzona uszczelka iglicy materiału	Wymienić uszczelkę iglicy materiału, rozdział 9.3

Usterka	Przyczyna	Środek zaradczy
Zbyt mały, ukośny, jednostronny lub rozwarstwiony obraz natrysku	Zatkane lakierem otwory dyszy powietrznej	Wyczyścić dyszę powietrzną, przestrzegać zasad z rozdziału 8
	Uszkodzone ostrze dyszy farby (czop dyszy farby)	Sprawdzić pod kątem uszkodzeń końcówkę dyszy farby ew. wymienić zestaw dysz, rozdział 9.1
Element regulacyjny strumienia okrągłego/płaskiego nie obraca się	Zanieczyszczony zawór regulacyjny	Zdemontować regulację strumienia okrągłego/płaskiego, przywrócić funkcjonalność lub wymienić w całości, rozdział 9.6
Pistolet lakierniczy nie wyłącza powietrza	Zabrudzone osadzenie tłoczka powietrza lub zamknięty tłoczek powietrza	Oczyścić osadzenie tłoczka powietrza i/lub wymienić tłoczek powietrza, osłonę tłoczka powietrza, rozdział 9.3
Korozja gwintu dyszy powietrznej, kanału materiałowego (przyłącze pojemnika) lub korpusu pistoletu lakierniczego	Zbyt długie pozostawienie płynu czyszczącego (wodnistego) w/na pistolecie	Czyszczenie, przestrzegać zasad z rozdziału 8, wymienić korpus pistoletu
	Nieodpowiednie płyny czyszczące	
Natryskiwany materiał wycieka poza uszczelkę iglicy materiału	Uszkodzona uszczelka iglicy materiału lub brak uszczelki	Wymienić uszczelkę iglicy materiału, rozdział 9.2
	Uszkodzona lub zabrudzona iglica	Wymienić zestaw dysz, rozdział 9.1 lub wymienić uszczelkę iglicy materiału, rozdział 9.2

Usterka	Przyczyna	Środek zaradczy
Pistolet lakierniczy kapie na czubku dyszy farby ("czop dyszy farby")	Ciało obce między ostrzem iglicy a dyszą farby	Wyczyścić dyszę i iglicę farby, przestrzegać zasad z rozdziału 8
	Uszkodzony zestaw dysz	Wymienić zestaw dysz, rozdział 9

11. Utylizacja

Utylizacja zupełnie opróżnionego pistoletu lakierniczego jako surowca wtórnego. Aby uniknąć zanieczyszczenia środowiska należy osobno utylizować akumulator i pozostałości medium natryskowego pistoletu lakierniczego. Przestrzegać lokalnych przepisów!



12. Serwis

Akcesoria, części zamienne i wsparcie techniczne znajdują Państwo u lokalnego przedstawiciela SATA.

13. Gwarancja / odpowiedzialność

Obowiązują Ogólne Warunki Handlowe SATA oraz ewentualnie inne uzgodnienia umowne oraz aktualnie obowiązujące przepisy.

SATA w szczególności nie ponosi odpowiedzialności w przypadku:

- Nieprzestrzegania instrukcji obsługi
- Stosowania produktu niezgodnie z przeznaczeniem
- Obsługi przez niewykwalifikowany personel
- Niestosowania środków ochrony osobistej
- Niestosowania oryginalnych akcesoriów i części zamiennych
- Samodzielnej przebudowy i zmian technicznych
- Naturalnego zużycia
- Ekscesywnego obciążenia, nietypowego dla normalnej eksploatacji
- Prace montażowe/demontażowe

14. Części zamienne [13]

Pozy- cja	Nr art.	Nazwa
1		System pojemników RPS o wielu zastosowaniach, numer artykułu i ceny – patrz aktualny cennik

Pozycja	Nr art.	Nazwa
2	131987	Zastępcze sitko wtykowe 200 µm (jednostka opakowania 100 szt.)
3	140582	Zestaw 5 elementów uszczelniających do dyszy materiału
4	211508	Pierścień uszczelniający do pierścienia dyszy powietrznej
5	133942	Uchwyt uszczelki (od strony powietrza)
6	86843	Trzpień spustu
7	1092973	Kompletna dźwignia spustu
8	1006734	Klips do spustu
9	1092981	Złączka powietrza 1/4" (gwint zewnętrzny)
10	211409	Opakowanie z 4 klipsami CCS (zielone, niebieski, czerwone, czarne)
11	1006669	Zestaw składający się z pierścieni do znakowania kolorystycznego (zielony, niebieski i czarny), jednostka opakowania po 1 szt.
12	1092999	Pokrętło rowkowane i śruba (po 2 szt.)
13	213025	Wrzeciono do regulacji strumienia okrągłego/płaskiego
14	133934	Opakowanie z 3 uszczelkami do wrzeciona regulacji strumienia okrągłego/płaskiego
15	211391	Opakowanie z 3 śrubami mocującymi dla mikrometru powietrznego do SATAJet 5000 B PHASER
16	133991	Opakowanie z 3 głowicami tłoczka powietrza
17	1093012	Regulator ciśnienia powietrza
18	133959	Komplet sprężyn: po 3x igły farb/ 3x sprężyny tłoczka powietrza
19	1093004	Regulacja dopływu materiału ze śrubą kontruującą
20	15438	Uszczelka iglicy materiału
21	96875	Wkładka z tworzywa sztucznego do pistoletu z przyłączem kubka QCC
	1057323	zestaw narzędzi

□	Zawarty w zestawie naprawczym (nr art. 1093020)
•	Zawarty w jednostce serwisowej tłoczka powietrza (art. nr 82552)
△	Zawarty w komplecie sprężyn (art. nr 133959)
○	Zawarty w komplecie uszczelek (art. nr 136960)

15. Deklaracja zgodności WE

Aktualnie obowiązująca deklaracja zgodności jest dostępna na stronie:









www.sata.com/downloads

Índice [Original: alemão]

1. Simbologia.....	293	8. Limpeza da pistola de pintura	300
2. Dados técnicos.....	293	9. Manutenção.....	302
3. Volume de fornecimento.....	295	10. Resolução de falhas.....	304
4. Montagem da pistola de pintura	295	11. Tratamento	306
5. Uso correto.....	295	12. Serviço para clientes	306
6. Notas de segurança	296	13. Garantia & Responsabilidade	306
7. Colocação em funcionamento.....	298	14. Peças sobressalentes	307
		15. Declaração de conformidade CE	308

1. Simbologia

	Advertência! Contra perigos que podem levar à morte ou a lesões graves.
	
	Cuidado! Em situações perigosas que podem levar a danos materiais.
	
	Perigo de explosão! Advertência contra perigos que podem levar à morte ou a lesões graves.
	Nota! Dicas úteis e recomendações.

2. Dados técnicos

Pressão de entrada da pistola			
RP	Operating range (Área de aplicação)	0,5 bar - 2,4 bar	7 psi - 35 psi
	"Compliant"	max. 2,0 bar	max. 29 psi

Pressão de entrada da pistola			
HVLP	Operating range (Área de aplicação)	0,5 bar - 2,4 bar	7 psi - 35 psi
	HVLP	max. 2,0 bar	max. 29 psi
	"Compliant"	> 2,0 bar (pressão internados bicos > 0,7 bar)	> 29 psi (pressão internados bicos > 10 psi)
	De acordo com a legislação da Lombardia, Itália	< 2,5 bar (pressão interna dos bicos < 1,0 bar)	< 35 psi (pressão internados bicos < 15 psi)

Distância de pulverização			
RP	Operating range (Área de aplicação)	10 cm - 21 cm	3.9" - 8.3"
	recomendado	17 cm - 21 cm	6.7" - 8.3"
HVLP	Operating range (Área de aplicação)	10 cm - 21 cm	3.9" - 8.3"
	recomendado	10 cm - 15 cm	3.9" - 5.9"

Pressão de admissão recomendada máx.		
	10,0 bar	145 psi

Consumo de ar com uma pressão de entrada da pistola de 2,0 bar		
RP	290 NI/min	10.2 cfm
HVLP	430 NI/min	15.2 cfm

Temperatura máxima do dispositivo de vaporização		
	50 °C	122 °F

Peso Versão		
sem copo	495 g	17.5 oz.
com copo RPS 0,6 l	550 g	19.4 oz.
com copo RPS 0,6 l e medição digital de pressão	583 g (com adam 2)	20.6 oz. (com adam 2)

Conexão para ar comprimido	
	1/4" Rosca exterior

3. Volume de fornecimento

- Pistola de pintura com kit de bico e caneca
 - Instruções de funcionamento
 - Kit de ferramentas
 - Braçadeira CCS
- Modelos alternativos com:**
- Caneca em alumínio ou material sintético com diferentes capacidades de volume

4. Montagem da pistola de pintura [1]





- | | |
|--|--|
| [1-1] Punho da pistola | [1-9] Vedação anti-gotejamento |
| [1-2] Gatilho | [1-10] Ajuste de leque de pulverização (amplo ou circular) |
| [1-3] Kit de bico com bico de ar, bico de tinta (não visível), agulha de tinta (não visível) | [1-11] Parafuso para o ajuste da quantidade de material |
| [1-4] Ligaç o para a pistola de pintura com QCC (Quick Cup Connector - para substituiç o r pida da caneca) | [1-12] Contraporca para o ajuste da quantidade de material |
| [1-5] Conex o da caneca com QCC | [1-13] Micr metro de ar |
| [1-6] Filtro para o material (n o vis vel) | [1-14] Parafuso de retenç o do micr metro de ar |
| [1-7] Tampa da caneca | [1-15] Pist o de ar (n o vis vel) |
| [1-8] Caneca | [1-16] Conex o para ar comprimido |
| | [1-17] Color-Code-System (CCS) |

5. Uso correto





A pistola de pintura foi concebida tecnicamente para o revestimento com material de pintura e outros materiais l quidos pr prios para o servi o (material de pintura) por meio de ar comprimido em objetos apropriados para isso.



6. Notas de segurança

6.1. Notas de segurança geral

 	Advertência! Cuidado!
 DANGER  NOTICE	
<ul style="list-style-type: none"> • Antes de usar a pistola de pintura, leia todas as indicações de segurança e as instruções de funcionamento cuidadosamente e na íntegra. As indicações de segurança e os passos previstos devem ser mantidos. • Guarde todos os documentos fornecidos e passe a documentação somente junto com a pistola. 	

6.2. Notas de indicação específicas para a pistola de pintura

 	Advertência! Cuidado!
 DANGER  NOTICE	
<ul style="list-style-type: none"> • Cumprir as normas locais de segurança, prevenção de acidentes, proteção no trabalho e proteção ao meio-ambiente! • Nunca direcionar a pistola de pintura para seres vivos! • A utilização, a limpeza e a manutenção devem ser realizadas somente por pessoal qualificado! • Pessoas cuja capacidade de reação seja reduzida devido ao uso de drogas, álcool, medicamentos ou por outras substâncias, são proibidas de manusear a pistola! • Nunca colocar a pistola de pintura em funcionamento se apresentar danos ou faltarem de peças! Utilizar especialmente apenas com parafuso de retenção [1-14] firmemente montado! Apertar o parafuso de retenção com a ferramenta combinada e original da SATA a máx. 1 Nm. • Antes de usar, verificar e realizar a manutenção, se necessário! • Em caso de danos, parar o funcionamento da pistola de pintura imediatamente e desconectá-la da rede de ar comprimido! • Nunca alterar tecnicamente a pistola de pintura ou a sua construção! 	

  ⚠ DANGER NOTICE	<h3>Advertência! Cuidado!</h3>
<ul style="list-style-type: none"> • Utilizar somente peças sobressalentes originais ou os acessórios SATA! • Desmontar e montar as peças com muito cuidado! Utilizar somente a ferramenta especial fornecida! • Utilizar somente as lavadoras recomendadas pela SATA! Observar as instruções de funcionamento! • Nunca utilizar materiais de pulverização que contenham ácidos, álcalis ou gasolina! • Nunca usar a pistola em áreas com risco de incêndio como fogo ao ar livre, cigarros acesos ou instalações elétricas desprotegidas contra explosões! • Traga ao local de trabalho da pistola de pintura somente a quantidade necessária de solventes, tintas, vernizes ou de outros materiais de pulverização perigosos! Após o término do trabalho, guarde estes materiais no depósito! 	

6.3. Equipamento de segurança pessoal







 ⚠ DANGER	<h3>Advertência!</h3>
<ul style="list-style-type: none"> • Ao utilizar a pistola de pintura, bem como para a sua limpeza e manutenção, esteja sempre com a proteção para os olhos, para a respiração, vista luvas de proteção, roupas e sapatos de trabalho adequados! • Ao utilizar a pistola de pintura é possível exceder o nível de pressão acústica de 85 dB(A). Equipar-se com proteção acústica adequada! • Perigo devido a superfícies quentes Durante o processamento de materiais quentes (temperatura superior a 43 °C; 109.4 °F) usar a o respetivo Vestuário de proteção. 	

Ao trabalhar com a pistola de pintura, não são transmitidas vibrações para partes do corpo do operador. As forças de rebote são baixas.

6.4. Utilização em áreas com risco de explosão

A pistola de pintura está aprovada para a utilização/conservação em áreas potencialmente explosivas da zona Ex 1 e 2. A identificação do produto deve ser respeitada.

		Advertência! Risco de explosão!
		
<ul style="list-style-type: none"> • Os seguintes usos e ações levam à perda da proteção contra explosão e, por isso, são <u>proibidos</u>: • Levar a pistola de pintura para a área com risco de explosão Ex-Zone 0! • Utilização de produtos solventes ou de limpeza à base de hidrocarbonetos halogênicos! As reações químicas que ocorrerem podem causar explosões! 		

7. Colocação em funcionamento

		Advertência! Risco de explosão!
		
<ul style="list-style-type: none"> • Utilizar somente as mangueiras de ar comprimido resistentes a solventes, anti-estáticas, sem danos, tecnicamente em condição de uso e com resistência à pressão constante de, ao menos, 10 bar, por exemplo, artigo-nº 53090! 		

	Indicação!
<p>Observar os seguintes requisitos:</p> <ul style="list-style-type: none"> • Ligação de ar comprimido 1/4" Rosca exterior ou niple de conexão SATA correspondente. • Assegurar o fluxo de volume de ar comprimido mínimo (consumo de ar) e pressão (pressão de entrada recomendada na pistola) de acordo com o capítulo 2. 	

**Indicação!**

- Ar comprimido limpo, por exemplo, com o filtro SATA 484, **artigo-nº 92320**
 - Mangueira de ar comprimido com, pelo menos, 9 mm de diâmetro interior (ver a indicação de advertência), por exemplo, **artigo-nº 53090**.
1. Verificar a devida fixação de todos os parafusos **[2-1]**, **[2-2]**, **[2-3]**, **[2-4]** e **[2-5]**. Apertar manualmente o bico de tinta **[2-1]** de acordo com **[7-4]** (11 Nm). Verificar a devida fixação do parafuso de bloqueio **[2-5]** de acordo com **[10-1]** e, se necessário, apertar bem.
 2. Lavar o canal de tinta com um produto de limpeza adequado **[2-6]**, **observar o capítulo 8**.
 3. Ajustar o bico de ar: pulverização vertical **[2-7]**, pulverização horizontal **[2-8]**.
 4. Montar o filtro de tinta **[2-9]** e a caneca **[2-10]**.
 5. Encher a caneca (no máximo 20 mm abaixo da borda superior), fechar com a tampa **[2-11]** e colocar a vedação anti-gotejamento **[2-12]**.
 6. Aparafusar o niple de conexão **[2-13]** (não está no volume de fornecimento) na conexão de ar.
 7. Conectar a mangueira de ar comprimido **[2-14]**.

7.1. Ajustar a pressão de admissão na pistola

**Indicação!**

- Pressionar completamente o gatilho e ajustar a pressão de entrada da pistola (ver capítulo 2), de acordo com uma das seguintes secções (**[3-1]**, **[3-2]**, **[3-3]** até **[3-4]**), e voltar a soltar o gatilho.
- Em **[3-3]** e **[3-4]**, o micrómetro de ar **[1-13]** tem de estar completamente aberto/na vertical.
- Se a pressão de admissão na pistola não for atingida, a pressão deve ser aumentada na rede de ar comprimido; uma pressão muito alta leva a elevadas forças de gatilho.

[3-1] SATA adam 2 (acessórios / método exato).

[3-2] Manômetro separado com dispositivo de ajuste (acessório).

[3-3] Manômetro separado sem dispositivo de ajuste (acessório).

[3-4] Medição da pressão na **rede de ar comprimido** (método menos exacto).

7.2. Ajustar o fluxo de material [4-1], [4-2], [4-3] e [4-4] - o ajuste da quantidade de material deve estar completamente aberto



Indicação!

Se o ajuste de entrada de material estiver completamente aberto, o desgaste no bico e na agulha de tinta é menor. Escolha o tamanho do bico de acordo com o material a ser pulverizado e a velocidade de trabalho.

7.3. Ajustar a pulverização

- Ajustar o jato largo (ajuste de fábrica) [5-1].
- Ajustar o jato circular [5-2].

7.4. Pintar

Para pintar puxe completamente o gatilho [6-1]. Direcionar a pistola de pintura de acordo com [6-2]. Manter a distância de pulverização conforme o descrito no capítulo 2.



8. Limpeza da pistola de pintura



Advertência! Cuidado!

⚠ DANGER **NOTICE**





- Antes de qualquer trabalho de limpeza, desconecte a pistola de pintura da rede de ar comprimido!
- Perigo de lesão por vazamento de ar comprimido inesperado e/ou vazamento do material de pulverização!
- Esvaziar completamente a pistola de pintura e a caneca, tratar o material de pulverização de acordo com as normas!
- Desmontar e montar as peças com muito cuidado! Utilizar somente a ferramenta especial fornecida!
- **Utilizar produto de limpeza neutro (valor de pH de 6 a 8)!***
- **Não utilizar ácidos, álcalis, bases, corrosivos, regeneradores ou outros produtos de limpeza agressivos!***

 	<h2 style="text-align: center;">Advertência! Cuidado!</h2>
<p>⚠ DANGER ⚠ NOTICE</p>	<ul style="list-style-type: none"> • Não mergulhar a pistola de envernizamento em líquido de limpeza!* • O líquido de limpeza nunca deve alcançar os canais de ar! • Não limpar o disco do indicador de pressão eletrônico com objetos afiados, agudos ou ásperos! • Limpar os orifícios somente com as escovas de limpeza SATA ou as agulhas de limpeza de bico SATA. A utilização de outras ferramentas pode levar a danos e a reduções do jato de pulverização. Acessório recomendado: kit de limpeza, artigo-nº 64030. • Utilizar somente as lavadoras recomendadas pela SATA! Observar as instruções de funcionamento! • Carregar o canal de ar com ar comprimido limpo durante todo o processo de lavagem! • O cabeçote do bico deve estar direcionado para baixo! • Manter a pistola de pintura na lavadora durante todo o processo de lavagem!* • Nunca utilizar sistemas de ultra-som, pois poderá levar a danos nos bicos e superfícies!*** • Após a limpeza, secar com ar comprimido limpo a pistola, o canal de produto, o bico de ar inclusive a rosca e a caneca!*

* **caso contrário, existe o risco de corrosão**

	<h2 style="text-align: center;">Indicação!</h2>
<ul style="list-style-type: none"> • Após a limpeza do bico, controle o formato da pulverização! • Para mais dicas sobre limpeza, consulte: www.sata.com/TV. 	

9. Manutenção

 	Advertência! Cuidado!
 	
<ul style="list-style-type: none"> • Antes de qualquer trabalho de manutenção, desconecte a pistola de pintura da rede de ar comprimido! • Desmontar e montar as peças com muito cuidado! Utilizar somente a ferramenta especial fornecida! 	



9.1. Substituir o kit de bico [7-1], [7-2], [7-3], [7-4], [7-5] e [7-6]

Cada kit de bicos SATA é formado de "agulha de tinta" [7-1], "bico de ar" [7-2] e "bico de tinta" [7-3] e foi ajustado manualmente para oferecer uma imagem de pulverização perfeita. Lubrificar a agulha de tinta [7-1] na área do vedante da agulha (aprox. 3 cm à frente da bucha da agulha, mola da agulha de tinta) e a rosca do parafuso de ajuste da quantidade de material [1-11]. Por esta razão, sempre substituir todo o kit de bicos. Após a montagem, ajustar o fluxo do material de acordo com o capítulo 7.2.

9.2. Substituir vedante da agulha de tinta Passos: [8-1], [8-2] e [8-3]



A substituição é necessária quando sair fluido de pulverização na guarnição da agulha de tinta de ajuste automático. Desmontar o gatilho segundo [8-2]. Após a desmontagem, verificar se a agulha de tinta está danificada e, se necessário, substituir o kit do bico. Antes de desmontar o gatilho [8-2], é necessário desmontar o micrômetro de ar [9-1] – [9-4]. Após a montagem, ajustar o fluxo de material de acordo com o capítulo 7.2.

9.3. Substituir os pistões de ar, as molas do pistão e o micrômetro de ar, seguir os passos: [9-1], [9-2], [9-3] e [9-4]



	Advertência!
	
<ul style="list-style-type: none"> • Desconectar a pistola de pintura da rede de ar comprimido! 	

A substituição é necessária se sair ar do bocal ou micrômetro de ar sem

que o gatilho tenha sido acionado. Após a desmontagem, lubrificar o cone do micrômetro de ar com gordura de pistola SATA (**art. nº 48173**), inserir juntamente com o pistão pneumático e apertar o parafuso de retenção com a ferramenta combinada e original da SATA a máx. 1 Nm. **[9-1]**. Após a montagem, ajustar o caudal de material conforme descrito no capítulo 7.2.

	Advertência!
	
<ul style="list-style-type: none"> • Verificar se o parafuso de retenção está bem fixado! O micrômetro de ar pode ser lançado inadvertidamente da pistola de pintura! 	

9.4. Substituir a vedação (de ar)



	Advertência!
	
<ul style="list-style-type: none"> • Desconectar a pistola de pintura da rede de ar comprimido! 	

Passos: [9-1], [9-2], [9-3], [9-4] e [9-5]

A substituição do vedante auto regulador **[9-5]** é necessários, quando sai ar por baixo do gatilho.

1. Depois da desmontagem verificara biela de ar **[9-4]**; se necessário, limpar ou em caso de danos (p.ex. riscos ou deformações) substituir, lubrificar com lubrificante de alta performance SATA (**nº art. 48173**) e montar, observar sentido de montagem!
2. Lubrificar também o cone do micrômetro de ar, inserir juntamente com o êmbolo de ar e apertar o parafuso de retenção com a ferramenta combinada e original da SATA a máx. 1 Nm.

Após a montagem, ajustar o fluxo de material de acordo com o capítulo 7.2.

	Advertência!
	
<ul style="list-style-type: none"> • Verificar se o parafuso de retenção está bem fixado! O micrômetro de ar pode ser lançado inadvertidamente da pistola de pintura! 	

9.5. Substituir CCS (ColorCode-System)

O CCS para identificação individual da pistola de pintura pode ser substituído após [10-6]

9.6. Substituir o fuso da regulação circular/ da largura do jato passos: [10-1], [10-2], [10-3]

A substituição é necessária quando ar escapar no ajuste ou se o ajuste não funcionar.

1. Desmontar o fuso antigo.

- Retirar o parafuso [10-1] (Torx TX20)
- Retirar botão [10-2]
- Desenroscar o fuso [10-3] e com a chave (largura 14)
- Verificar o encaixe do fuso quanto a resíduos de material e tinta, remover, se necessário, e limpar com solvente

2. Montar o novo fuso

- Aparafusar o fuso [10-3]
- Enfiar o botão [10-2] sobre a porca sextavada do fuso
- Apertar o parafuso de retenção [10-1] (Torx TX20) com no máx. 1 Nm - em simultâneo segurar no botão

10. Resolução de falhas

Falha	Causa	Ajuda
Jato de pulverização ondulante (tremulante ou lances) ou bolhas de ar na caneca	O bico de tinta não foi fixado suficientemente	Apertar novamente o bico de tinta [2-1]
Bolhas de ar na caneca	O bico de ar está solto	Aparafusar manualmente o bico de ar [2-2]
	O compartimento intermediário entre o bico de ar e o bico de tinta ("circuito de ar") está sujo	Limpar o circuito de ar, observar o capítulo 8

Falha	Causa	Ajuda
Bolhas de ar na caneca	O kit de bico está sujo ou danificado	Limpar o bico de ar, observar o capítulo 8., ou trocar, capítulo 9.1
	Pouco produto de pulverização na caneca	Encher a caneca [1-6]
	A vedação da agulha de tinta está defeituosa	Trocar a vedação da agulha, observar o capítulo 9.3
O formato do jato está muito pequeno, inclinado, somente em um lado ou dividido	Os orifícios do bico de ar estão entupidos com tinta	Limpar o bico de ar, observar o capítulo 8
	A ponta do bico de tinta está danificada (pino do bico)	Verificar se existem danos na ponta do bico de tinta e, se necessário, trocar o kit de bico, observar o capítulo 9.1
O ajuste do jato de pulverização largo ou circular não é girável	Válvula de regulação com sujidade	Desmontar o ajuste do jato de ar circular/largo, repará-lo ou substituí-lo completamente, capítulo 9.6
A pistola de pintura não desliga o ar	O compartimento do pistão de ar está sujo ou o pistão está desgastado	Limpar o compartimento do pistão de ar e/ou substituir o pistão ou a vedação do pistão, capítulo 9.3
Corrosão na rosca do bico de ar, canal do material (conexão da caneca) ou o corpo da pistola	Produto de limpeza (líquido) permanece muito tempo no interior ou em toda a pistola	Limpeza, observar o capítulo 8 , trocar o corpo da pistola
	Produtos de limpeza inapropriados	

Falha	Causa	Ajuda
O produto de pulverização está vazando por trás da vedação da agulha de tinta	A vedação da agulha está defeituosa ou não existe	Trocar a vedação da agulha, observar o capítulo 9.2
	A agulha de tinta está suja ou danificada	Trocar o kit de bico, observar o capítulo 9.1; se necessário, trocar a vedação da agulha de cor, observar o capítulo 9.2
A pistola de pintura está gotejando na ponta do bico de tinta ("pino do bico")	Corpos estranhos entre a ponta da agulha e o bico	Limpar o bico de tinta e a agulha, observar o capítulo 8
	Kit de bico está danificado	Substituir o kit de bico, observar o capítulo 9

11. Tratamento

Tratamento da pistola de pintura completamente vazia como material de reciclagem. Para evitar danos ao meio-ambiente, tratar corretamente a bateria e o resto do material de pulverização separadamente da pistola. Observar as normas locais!



12. Serviço para clientes

Os acessórios, as peças sobressalentes e o suporte técnico são fornecidos pelo seu representante SATA.

13. Garantia & Responsabilidade

São válidas as condições gerais de contrato da SATA e, se necessário, outros acordos contratuais bem as respectivas leis em vigor.

A SATA não se responsabiliza especialmente por:

- Inobservância das instruções de funcionamento
- Uso incorreto do produto
- Emprego de pessoal desqualificado
- A não utilização de equipamento pessoal de proteção
- A não utilização de acessórios e peças sobressalentes originais

- Remodações realizadas por iniciativa própria ou alterações técnicas
- Uso ou desgaste natural
- Impacto impróprio durante o uso
- Trabalhos de montagem e desmontagem

14. Peças sobressalentes [13]

Item	Artigo -n.º	Designação
1		Sistema de copo multifunções RPS, n.º art. e preços, ver lista de preços atual
2	131987	Crivo de encaixe de substituição de 200µm (embalagem de 100 unidades)
3	140582	Embalagem com 5 vedações para o bico de cor
4	211508	Anel vedante para o anel do bico de ar
5	133942	Suporte de vedação (circuito de ar)
6	86843	Biela do pistão de ar
7	1092973	Kit completo do gatilho
8	1006734	Clipe para o gatilho
9	1092981	Peça de ligação do ar com rosca exterior de 1/4"
10	211409	Embalagem com 4 braçadeiras CCS (verde, azul, vermelha, preta)
11	1006669	Conjunto, composto por anéis de marcação de cor (verde, azul e preto), embalagem de 1 unidade
12	1092999	Ajuste de quantidade de material com contraporca
13	213025	Fuso para ajuste do jato de ar circular/largo
14	133934	Embalagem com 3 vedações para o fuso do ajuste do jato de ar circular/largo
15	211391	Embalagem com 3 parafusos de retenção para micrómetro de ar SATAjet 5000 B PHASER
16	133991	Embalagem com 3 cabeçotes de pistão de ar
17	1093012	Micrómetro de ar
18	133959	Kit de molas, cada um com 3 agulhas e 3 molas do pistão do ar
19	1093004	Ajuste da quantidade de material com contraporca
20	15438	Vedação da agulha de tinta
21	96875	Aplicação de plástico para pistola com ligação de copo QCC

Item	Artigo -nº	Designação
	1057323	Kit de ferramentas

<input type="checkbox"/>	Incluído no kit de reparação (n.º de artigo 1093020)
<input type="bullet"/>	Fornecido na unidade de serviço do pistão de ar (artigo-nº 82552)
<input type="triangle-up"/>	Fornecido no kit de molas (artigo-nº 133959)
<input type="circle"/>	Fornecido no kit de vedação (artigo-nº 136960)

15. Declaração de conformidade CE

Poderá encontrar a declaração de conformidade atualmente em vigor em:









www.sata.com/downloads

Index conținut [versiunea originală: germană]

1. Simboluri	309	8. Curățarea pistolului de vopsit	316
2. Date tehnice	309	9. Întreținerea	318
3. Setul de livrare	311	10. Remedierea defectăunilor	320
4. Asamblarea pistolului de vopsit	311	11. Dezafectarea	322
5. Utilizarea conform destinației prevăzute	311	12. Serviciul asistență clienți	323
6. Indicații privind siguranța	312	13. Garanție / responsabilitate	323
7. Indicații privind siguranța	314	14. Piese de schimb	323
		15. Declarație de conformitate CE	324

1. Simboluri

	Avertizare! Împotriva pericolului, care poate cauza moartea sau răniri grave.
	
	Precauție! Împotriva situației periculoase, care poate cauza daune materiale.
	
	Pericol de explozie! Avertizare împotriva pericolului, care poate cauza moartea sau răniri grave.
	Indicație! Sfaturi și recomandări utile.

2. Date tehnice

Presiune de intrare pentru pistoale			
RP	Operating range (Domeniu de utilizare)	0,5 bar - 2,4 bar	7 psi - 35 psi
	"Compliant"	max. 2,0 bar	max. 29 psi

Presiune de intrare pentru pistoale			
HVLP	Operating range (Domeniu de utilizare)	0,5 bar - 2,4 bar	7 psi - 35 psi
	HVLP	max. 2,0 bar	max. 29 psi
	"Compliant"	> 2,0 bari (presiune interioară a duzelor > 0,7 bari)	> 29 psi (presiune interioară a duzelor > 10 psi)
	Conform legislației Lombardia/Italia	< 2,5 bari presiune interioară a duzelor < 1,0 bari)	< 35 psi (presiune interioară a duzelor < 15 psi)

Distanță de pulverizare			
RP	Operating range (Domeniu de utilizare)	10 cm - 21 cm	3.9" - 8.3"
	recomandat	17 cm - 21 cm	6.7" - 8.3"
HVLP	Operating range (Domeniu de utilizare)	10 cm - 21 cm	3.9" - 8.3"
	recomandat	10 cm - 15 cm	3.9" - 5.9"

Presiune max. de intrare a pistolului		
	10,0 bar	145 psi

Consum de aer la 2,0 bari presiune de intrare a pistolului		
RP	290 NI/min	10.2 cfm
HVLP	430 NI/min	15.2 cfm

Temperatură max. a lichidului de pulverizat		
	50 °C	122 °F

Greutate Versiune		
fără cană	495 g	17.5 oz.
cu cană RPS 0,6 l	550 g	19.4 oz.
cu cană RPS 0,6 l și măsurare digitală a presiunii	583 g (cu adam 2)	20.6 oz. (cu adam 2)

Racord aer comprimat	
	Filet exterior 1/4"

3. Setul de livrare

- Pistol de vopsit cu set de duze și cană de alimentare prin cădere
 - Manual de utilizare
 - Trusă de scule
 - CCS-Clips
- Variante alternative cu:**
- Cană de alimentare prin cădere din aluminiu sau material plastic cu diferite volume de umplere

4. Asamblarea pistolului de vopsit [1]





- | | |
|---|--|
| [1-1] Mâner al pistolului de vopsit | [1-9] Dispozitiv de blocare a picurării |
| [1-2] Manetă | [1-10] Dispozitiv de reglare a jetului rotund/lat |
| [1-3] Set de duze cu duză de aer, duză de vopsea (nu este vizibilă), ac pentru vopsea (nu este vizibil) | [1-11] Șurub pentru dispozitiv de reglare a cantității de material |
| [1-4] Racord pistol de vopsit cu QCC | [1-12] Contrapiuliță pentru dispozitiv de reglare a cantității de material |
| [1-5] Racord cană de alimentare prin cădere cu QCC | [1-13] Micrometru de aer |
| [1-6] Sită vopsea (nu este vizibilă) | [1-14] Șurub de blocare a micrometrului de aer |
| [1-7] Capac cană de alimentare prin cădere | [1-15] Piston de aer (nu este vizibil) |
| [1-8] Cană de alimentare prin cădere | [1-16] Racord aer comprimat |
| | [1-17] Sistem ColorCode (CCS) |

5. Utilizarea conform destinației prevăzute





Pistolul de vopsit este prevăzut regulamentar pentru aplicarea vopselei și lacului, precum și a altor medii fluide, adecvate (lichide de pulverizat) prin intermediul aerului comprimat pe obiecte adecvate în acest sens.



6. Indicații privind siguranța

6.1. Indicații generale privind siguranța

 	Avertisment! Precauție!
 	
<ul style="list-style-type: none"> • Înainte de folosirea pistolului de vopsit, citiți cu atenție și în întregime toate indicațiile privind siguranța și instrucțiunile de utilizare. Indicațiile privind siguranța și etapele prevăzute trebuie respectate. • Păstrați toate documentele aferente și predați pistolul de vopsit mai departe numai împreună cu aceste documente. 	

6.2. Indicații privind siguranța specifice pistoalelor de vopsit

 	Avertisment! Precauție!
 	
<ul style="list-style-type: none"> • A se respecta prescripțiile locale de siguranță, de prevenire a accidentelor, de protecție a muncii și de protecție a mediului înconjurător! • Nu îndreptați niciodată pistolul de vopsit spre ființe! • Utilizarea, curățarea și întreținerea numai de specialiști! • Persoanelor, a căror capacitate de reacție este influențată de droguri, alcool, medicamente sau în alt mod, li se interzice manipularea pistolului de vopsit! • În cazul în care este deteriorat sau îi lipsesc componente, nu puneți niciodată în funcțiune pistolul de vopsit! În special, utilizați-l numai cu șurubul de blocare [1-14] montat fix! Strângeți șurubul de blocare cu max. 1 Nm, numai cu instrumentul combinat original de la SATA. • Verificați pistolul de vopsit înainte de fiecare utilizare și reparați-l, după caz! • În caz de defecțiune, scoateți pistolul de vopsit din funcțiune, detașați-l de la rețeaua de aer comprimat! • Nu reconstruiți pistolul de vopsit sau nu-l modificați din punct de vedere tehnic! • Utilizați exclusiv piese de schimb, respectiv accesorii originale SATA! 	

  ⚠ DANGER NOTICE	<h3>Avertisment! Precauție!</h3>
<ul style="list-style-type: none"> • Demontați și montați piesele extrem de precaut! Utilizați exclusiv unealta specială livrată! • Utilizați exclusiv mașini de spălat recomandate de SATA! Respectați manualul de utilizare! • Nu prelucrați niciodată lichide de pulverizat cu conținut de acizi, leșii sau benzină! • Nu utilizați niciodată pistolul de vopsit în zona surselor de aprindere, precum focul deschis, țigări aprinse sau dispozitive electrice neprotectate împotriva exploziei! • Aduceți în mediul de lucru al pistolului de vopsit exclusiv cantitățile de solvenți, vopsea, lac sau alte lichide de pulverizat periculoase necesare pentru avansarea lucrului! După terminarea lucrului, depozitați-le în spații regulamentare! 	

6.3. Echipament de protecție personală







 ⚠ DANGER	<h3>Avertisment!</h3>
<ul style="list-style-type: none"> • La utilizarea pistolului de vopsit, precum și la curățare și întreținere, purtați întotdeauna protecție aprobată pentru respirație și ochi, precum și mănuși de protecție și îmbrăcăminte și încălțăminte de lucru! • La utilizarea pistolului de vopsit, poate fi depășit un nivel al presiunii acustice de 85 dB(A). Purtați protecție adecvată a auzului! • Pericol cauzat de suprafețe prea fierbinți La prelucrarea materialelor fierbinți (temperatură mai mare de 43 °C; 109.4 °F) purtați echipament de protecție corespunzător. 	





La utilizarea pistolului de vopsit, nu transferați vibrațiile asupra părților corpului utilizatorului. Forțele de recul sunt reduse.

6.4. Utilizarea în medii cu potențial exploziv

Pistolul de lăcuit este aprobat pentru utilizarea/păstrarea în atmosferele potențial explozive din zonele Ex 1 □i 2. Este necesară respectarea mar-cajului produsului.

		Avertisment! Pericol de explozie!
		
<ul style="list-style-type: none"> • Următoarele utilizări și acțiuni duc la pierderea protecției anti-explozive și sunt, prin urmare, interzise: • Aduceți pistolul de vopsit în medii cu potențial exploziv ale Ex-Zone 0! • Utilizarea solvenților și agenților de curățare, care se bazează pe hidrocarburi halogenate! Reacțiile chimice care apar, pot avea loc în mod exploziv! 		

7. Indicații privind siguranța

		Avertisment! Pericol de explozie!
		
<ul style="list-style-type: none"> • Utilizați numai furtunuri de aer comprimat rezistente la solvenți, antis-tatice, nedeteriorate, ireproșabile din punct de vedere tehnic, cu rezis-tență la presiune continuă de minim 10 bari, de ex. art. nr. 53090! 		

	Indicație!
<p>Aveți în vedere următoarele premise:</p> <ul style="list-style-type: none"> • Conexiune de aer comprimat cu filet exterior 1/4" sau niplu de cuplare SATA corespunzător. • Asigurați un flux volumetric minim de aer comprimat (consum de aer) și presiune (presiune de intrare a pistolului recomandată) conform capitolul 2. • Aer comprimat curat, de ex. prin filtru SATA 484, nr. art. 92320 • Furtun de aer comprimat cu diametru interior de minim 9 mm (vezi indicația de avertizare), de ex. nr. art. 53090. 	

1. Verificați stabilitatea tuturor șuruburilor [2-1], [2-2], [2-3], [2-4] și [2-

- 5]. Strângeți cu mâna duza de vopsea [2-1] conform [7-4] (11 Nm). Controlați stabilitatea, după caz, strângeți ferm șurubul de blocare [2-5] conform [10-1].
2. Spălați canalul de vopsea cu lichid adecvat de curățare [2-6], **respectați capitolul 8.**
3. Alinierea duzei de aer: jet vertical [2-7], jet orizontal [2-8].
4. Montați sita de vopsea [2-9] și cana de alimentare prin cădere [2-10].
5. Umpleți cana de alimentare prin cădere (maxim 20 mm sub marginea superioară), închideți cu capacul [2-11] și introduceți dispozitivul de blocare a picurării [2-12].
6. Înșurubați niplul de racordare [2-13] (nu este inclus în setul de livrare la racordul de aer.
7. Racordați furtunul de aer comprimat [2-14].

7.1. Reglarea presiunii de intrare a pistolului

	Indicație!
<ul style="list-style-type: none"> • Trageți complet maneta și reglați presiunea de intrare a pistolului (vezi capitolul 2) conform uneia din următoarele secțiuni ([3-1], [3-2], [3-3] până la [3-4]), eliberați din nou maneta. • La [3-3] și [3-4] trebuie ca micrometrul pentru aer [1-13] să fie complet deschis/să stea vertical. • Dacă nu se obține presiunea de intrare necesară a pistolului, presiunea trebuie majorată la rețeaua de aer comprimat; presiunea prea mare duce la forțe prea înalte de retragere. 	

[3-1] SATA adam 2 (Accesoriu / Metodă Exactă).

[3-2] Manometru separat cu dispozitiv de reglare (accesoriu).

[3-3] Manometru separat fără dispozitiv de reglare (accesoriu).

[3-4] Măsurarea presiunii în rețeaua de aer comprimat (metoda cea mai puțin exactă).

7.2. Reglarea fluxului de material [4-1], [4-2], [4-3] și [4-4] - Dispozitiv de reglare a cantității de material complet deschis

	Indicație!
<p>Dacă dispozitivul de reglare a cantității de material este complet deschis, uzura duzei de vopsea și a acului pentru vopsea este redusă. Selectați dimensiunea duzei în funcție de lichidul de pulverizat și de viteza de lucru.</p>	





7.3. Reglarea jetului de pulverizat



- Reglarea jetului lat (setarea din fabrică) [5-1].
- Reglarea jetului rotund [5-2].

7.4. Vopsirea

Pentru vopsire, trageți complet maneta [6-1]. Deplasați pistolul de vopsit conform [6-2]. Respectați distanța de pulverizat conform capitolului 2.

8. Curățarea pistolului de vopsit





   	Avertisment! Precauție!
<ul style="list-style-type: none"> • Înaintea oricărei lucrări de curățare, decuplați pistolul de vopsit de la rețeaua de aer comprimat! • Pericol de rănire din cauza ieșirii neașteptate a aerului comprimat și/ sau a lichidului de pulverizat! • Goliți complet pistolul de vopsit și cana de alimentare prin cădere, dezafecțați lichidul de pulverizat în mod regulamentar! • Demontați și montați piesele extrem de precaut! Utilizați exclusiv unealta specială livrată! • Utilizați lichid neutru de curățare (valoare pH 6 - 8)!* • Nu utilizați acizi, leșii, agenți bazici, agenți de decapare, agenți neadecvați de regenerare sau alți agenți agresivi de curățare!* 	

 	<h3>Avertisment! Precauție!</h3>
<p>DANGER NOTICE</p>	<ul style="list-style-type: none"> • Nu scufundați pistolul de lăcuit în detergent lichid!* Nu permiteți niciodată ca detergentul lichid să pătrundă în conductele pentru aer! • Nu curățați discul indicatorului electronic de presiune cu obiecte ascuțite sau dure! • Curățați alezajele numai cu perii de curățare SATA sau cu ace de curățare a duzelor SATA. Utilizarea altor unelte poate cauza deteriorări și poate influența jetul de pulverizat. Accesoriu recomandat: Set de curățare nr. art. 64030. • Utilizați exclusiv mașini de spălat recomandate de SATA! Respectați manualul de utilizare! • Presurizați canalul de aer în timpul întregului proces de spălare cu aer comprimat curat! • Capul duzei trebuie să indice în jos! • Lăsați pistolul de vopsit în mașina de spălat numai pe durata procesului de spălare!* • Nu utilizați niciodată sisteme de curățare cu ultrasunete - deteriorări ale duzelor și suprafețelor!** • După curățarea pistolului de vopsit și canalului de vopsea, uscați prin purjare duza de aer, inclusiv filetul și cana de alimentare prin cădere cu aer comprimat curat!*

* în caz contrar există pericol de coroziune

	<h3>Indicație!</h3>
	<ul style="list-style-type: none"> • După curățarea setului de duze, controlați aspectul suprafeței pulverizate! • Alte sfaturi pentru curățare: www.sata.com/TV.

9. Întreținerea

 	Avertisment! Precauție!
 DANGER	 NOTICE
<ul style="list-style-type: none"> • Înaintea oricărei lucrări de întreținere, decuplați pistolul de vopsit de la rețeaua de aer comprimat! • Demontați și montați piesele extrem de precaut! Utilizați exclusiv unealta specială livrată! 	

9.1. Înlocuirea setului de duze [7-1], [7-2], [7-3], [7-4], [7-5] și [7-6]

Fiecare set de duze SATA este compus din „Ac pentru vopsit” [7-1], „Duză pentru aer” [7-2] și „Duză pentru vopsea” [7-3] și este reglat manual pentru o configurație perfectă a pulverizării. Acul pentru vopsit [7-1] se greșează în zona garniturii acului (aprox. cu 3 cm înainte de manșonul acului, arcului acului pentru vopsire) și a filetului șurubului de reglare a volumului de material [1-11]. Din acest motiv, setul de duze se înlocuiește întotdeauna integral. După montare, productivitatea materialului se reglează conform capitolului 7.2.

9.2. Înlocuire garnitură ac de culoare pentru pistol cu ace Etape: [8-1], [8-2] și [8-3]

Schimbarea este necesară dacă pe la pachetul acelor de vopsea cu autoajustare iese fluid de pulverizare. Demontați declanșatorul conform [8-2]. După demontare, verificați dacă există deteriorări la acele pentru vopsea, după caz înlocuiți setul de duze. Înainte de demontarea declanșatorului [8-2] trebuie să fie demontat micrometrul pentru aer [9-1] – [9-4]. După montare, reglați debitul de material conform capitolului 7.2.

9.3. Înlocuire piston de aer, arc al pistonului de aer și micrometru de aer , etape: [9-1], [9-2], [9-3] și [9-4]

	Avertisment!
▲ DANGER	
<ul style="list-style-type: none"> Decuplați pistolul de vopsit de la rețeaua de aer comprimat! 	

Schimbarea este necesară atunci când iese aer prin duza pentru aer sau prin micrometrul pentru aer, fără ca maneta de declanșare să fie acționată. După demontare, manșonul micrometrului pentru aer se gresează cu pistolul pentru gresare SATA (**art. nr. 48173**), se montează împreună cu pistonul pentru aer și se strânge șurubul de blocare cu max. 1 Nm, numai cu instrumentul combinat original de la SATA. [9-1]. După montare, productivitatea materialului se reglează conform capitolului 7.2.

	Avertisment!
▲ DANGER	
<ul style="list-style-type: none"> Controlați fixarea șurubului de blocare! Micrometrul de aer poate fi expulzat necontrolat din pistolul de vopsit! 	

9.4. Înlocuire garnitură (pe partea aerului)

	Avertisment!
▲ DANGER	
<ul style="list-style-type: none"> Decuplați pistolul de vopsit de la rețeaua de aer comprimat! 	

Etape: [9-1], [9-2], [9-3], [9-4] și [9-5]

Este necesară înlocuirea garniturii autoreglabile [9-5] dacă de sub maneta de declanșare iese aer.

- După demontare verificați tija pistonului pentru aer [9-4]; dacă este cazul, curățați-o sau înlocuiți-o dacă este deteriorată (de ex., prezintă zgârieturi sau este îndoită), lubrifiați-o cu unsoare de înaltă performanță SATA (**nr. art. 48173**) □i montați-o; respectați direcția de montaj!
- Manșonul micrometrului pentru aer se gresează întotdeauna, se montează

ză împreună cu pistonul pentru aer și se strânge șurubul de blocare cu max. 1 Nm, numai cu instrumentul combinat original de la SATA.

După montare, reglați fluxul de material conform capitolului 7.2.



DANGER

Avertisment!

- Controlați fixarea șurubului de blocare! Micrometrul de aer poate fi expulzat necontrolat din pistolul de vopsit!

9.5. Înlocuirea CCS (ColorCode-System)

CCS pentru marcarea individuală a pistolului de vopsit poate fi schimbat conform [10-6].

9.6. Înlocuiți axul sistemului de reglare a jetului rotund/lățimii jetului Etape: [10-1], [10-2], [10-3]

Schimbul este necesar, dacă iese aer la dispozitivul de reglare sau dispozitivul de reglare nu funcționează.

1. Îndepărtați axul vechi

- Îndepărtați șurubul [10-1] (Torx TX20)
- Scoateți butonul [10-2]
- Scoateți prin rotire axul [10-3] cu ajutorul cheii (lățime 14)
- Verificați suportul axului dacă prezintă resturi de material și vopsea, îndepărtați-le și curățați-le cu solvent, dacă este cazul

2. Se montează axul nou

- Înșurubați axul [10-3]
- Se introduce butonul [10-2] în hexagonul axului
- Șurubul de blocare [10-1] (Torx TX20) se strânge cu max. 1Nm - pentru aceasta, se menține fix butonul

10. Remedierea defecțiunilor

Defecțiunea	Cauză	Remediere
Jet neuniform (vibrare/împroșcare) sau bule de aer în cana de alimentare prin cădere	Duza de vopsea nu este suficient strânsă	Corecțiți strângerea duzei de vopsea [2-1]

Defecțiunea	Cauză	Remediere
Bule de aer în cana de alimentare prin cădere	Duză de aer desprinsă	Strângeți manual în mod ferm duza de aer [2-2]
	Spațiu intermediar între duza de aer și duza de vopsea ("cerc de aer") murdar	Curățați cercul de aer, respectați capitolul 8
	Set de duze murdar sau deteriorat	Curățați setul de duze, capitolul 8 respectiv schimbați-l, capitolul 9.1
Bule de aer în cana de alimentare prin cădere	Prea puțin lichid de pulverizat în cana de alimentare prin cădere	Umpleți cana de alimentare [1-6]
	Garnitură a acului pentru vopsea defectă	Schimbați garnitura acului pentru vopsea, capitolul 9.3
Forma suprafeței pulverizate este prea mică, îngustă, pe o parte sau prezintă urme	Alezajele duzei de aer sunt acoperite cu vopsea	Curățați duza de aer, respectați capitolul 8
	Vârf deteriorat al duzei de vopsea (pivotal duzei de vopsea)	Verificați deteriorarea vârfului duzei de vopsea, schimbați setul de duze, la nevoie, capitolul 9.1
Dispozitiv de reglare a jetului rotund/lat - nu se poate roti	Supapa de reglare murdară	Demontați dispozitivul de reglare a jetului rotund/lat, deblocați-l pentru a-l face funcțional mecanic sau înlocuiți-l complet, capitolul 9.6

Defecțiunea	Cauză	Remediere
Pistolul de vopsit nu evacuează aer	Locașul pistonului de aer este murdar sau pistonul de aer este blocat	Curățați locașul pistonului de aer și/sau pistonul de aer, schimbați garnitura pistonului de aer, capitolul 9.3
Coroziune la filetul duzei de aer, canalul de material (conexiune cană) sau corpul pistolului de vopsit	Lichidul de curățare (diluat) rămâne prea mult în/la pistol	Curățarea, respectați capitolul 8 , dispuneți schimbarea corpului pistolului
	Lichide inadecvate de curățare	
Lichidul de pulverizat iese din spatele garniturii acului pentru vopsea	Garnitura acului pentru vopsea - defectă sau nu există	Schimbați garnitura acului pentru vopsea, capitolul 9.2
	Ac pentru vopsea murdar sau deteriorat	Schimbați setul de duze, capitolul 9.1; schimbați, la nevoie, acul pentru vopsea, capitolul 9.2
Pistolul de vopsit picură la vârful duzei de vopsea ("pivot al duzei de vopsea")	Impurități între vârful acului pentru vopsea și duza de vopsea	Curățați duza de vopsea și acul pentru vopsea, respectați capitolul 8
	Set de duze deteriorat	Înlocuiți setul de duze, capitolul 9

11. Dezafectarea

Dezafectarea pistolului de vopsit golit complet ca material reciclabil. Pentru a evita deteriorarea mediului înconjurător, dezafecțați în mod regulat bateria și resturile lichidului de pulverizat, separat de pistolul de vopsit. Respectați prevederile locale!



12. Serviciul asistență clienți

Accesorii, piese de schimb și suport tehnic se pot primi de la comerciantul dumneavoastră SATA.

13. Garanție / responsabilitate

Sunt valabile Condițiile Comerciale Generale ale SATA și, după caz, alte convenții contractuale, precum și legile respectiv valabile.

SATA nu își asumă responsabilitatea, în special în caz de:

- Nerespectare manualului de utilizare
- Utilizare neconformă destinației prevăzute a produsului
- Utilizare de personal necalificat
- Neutilizare a echipamentului personal de protecție
- Neutilizare a accesoriilor și pieselor de schimb originale
- Reconstrucții din proprie inițiativă sau modificări tehnice
- Eroziune / Uzură naturală
- Solicitare la impact atipică de utilizare
- Lucrări de montare și demontare

14. Piese de schimb [13]

Poziția	Nr. art.	Denumire
1		Sistem de recipiente multifuncționale RPS; pentru nr. de articol □i prețuri, consultați lista de prețuri actuală
2	131987	Sită detașabilă de rezervă 200μm (unitate de ambalare 100 buc.)
3	140582	Pachet cu 5 elemente de etanșare pentru duza de vopsit
4	211508	Inel de etanșare pentru inelul duzei de aer
5	133942	Suport garnitură (pe partea aerului)
6	86843	Tip piston de aer
7	1092973	Set manete
8	1006734	Clips pentru declanșator
9	1092981	Piesă pneumatică de racord 1/4" filet exterior
10	211409	Pachet cu 4 CCS-Clips (verde, albastru, roșu, negru)
11	1006669	Set, constând din inele cu marcaj colorat (verde, albastru și negru), unitate de ambalare câte 1 bucată
12	1092999	Buton randalinat și șurub (a câte 2 buc.)
13	213025	Ax pentru dispozitivul de reglare a jetului rotund/lat

Poziția	Nr. art.	Denumire
14	133934	Pachet cu 3 garnituri pentru dispozitivul de reglare a jetului rotund/lat
15	211391	Pachet cu 3 □uruburi de fixare pentru micrometrul cu aer SATAjet 5000 B PHASER
16	133991	Pachet cu 3 capete piston de aer
17	1093012	Micrometru de aer
18	133959	Set arcuri a câte 3 ace pentru vopsea/ 3 arcuri piston de aer
19	1093004	Dispozitiv de reglare a cantității de material cu contra-piuliță
20	15438	Garnitură ac pentru vopsea
21	96875	Insertie din plastic pentru pistol cu racord de rezervor QCC
	1057323	Trusă de scule

□	Inclus în setul de reparații (nr. art. 1093020)
•	Conținut/ă în unitatea de service pistoane de aer (nr. art. 82552)
△	Conținut/ă în setul de arcuri (nr. art. 133959)
○	Conținut/ă în setul de garnituri (nr. art. 136960)

15. Declarație de conformitate CE

Declarația de conformitate valabilă actual o găsiți la:









www.sata.com/downloads

Содержание [язык оригинала: немецкий]

1. Символы.....	325	8. Очистка окрасочного пистолета	333
2. Технические характеристики.....	325	9. Техническое обслуживание	334
3. Комплект поставки.....	327	10. Устранение неисправностей.....	337
4. Конструкция окрасочного пистолета	327	11. Утилизация.....	340
5. Использование по назначению	327	12. Сервисная служба	340
6. Указания по технике безопасности	328	13. Гарантия / ответственность	340
7. Ввод в эксплуатацию.....	331	14. Запчасти	340
		15. Декларация соответствия стандартам ЕС.....	342

1. СИМВОЛЫ

	Предупреждение! об опасности, которая может привести к летальному исходу или получению тяжелых травм.
	
	Осторожно! опасная ситуация, которая может привести к материальному ущербу.
	
	Опасность взрыва! Предупреждение об опасности, которая может привести к летальному исходу или получению тяжелых травм.
	Указание! Полезные советы и рекомендации.

2. Технические характеристики

Входное давление пистолета			
RP	Operating range (Сфера применения)	0,5 bar - 2,4 bar	7 psi - 35 psi
	Совместимость	max. 2,0 bar	max. 29 psi

Входное давление пистолета			
HVLP	Operating range (Сфера применения)	0,5 bar - 2,4 bar	7 psi - 35 psi
	HVLP	max. 2,0 bar	max. 29 psi
	Совместимость	> 2,0 бар (давление внутри форсунки > 0,7 бар)	> 29 psi (давление внутри форсунки > 10 psi)
	Согласно законодательству Ломбардии/Италия	< 2,5 бар давление внутри форсунки < 1,0 бар)	< 35 psi (давление внутри форсунки < 15 psi)

Расстояние до поверхности			
RP	Operating range (Сфера применения)	10 cm - 21 cm	3.9" - 8.3"
	рекомендуется	17 cm - 21 cm	6.7" - 8.3"
HVLP	Operating range (Сфера применения)	10 cm - 21 cm	3.9" - 8.3"
	рекомендуется	10 cm - 15 cm	3.9" - 5.9"

Макс. давление на входе в пистолет		
	10,0 bar	145 psi

Расход воздуха при входном давлении 2,0 бар		
RP	290 NI/min	10.2 cfm
HVLP	430 NI/min	15.2 cfm

Макс. температура распыляемого вещества		
	50 °C	122 °F

Вес Версия		
без бачка	495 g	17.5 oz.
с бачком RPS на 0,6 л	550 g	19.4 oz.
с бачком RPS на 0,6 л и цифровым манометром	583 g (c adam 2)	20.6 oz. (c adam 2)

Разъем для подключения сжатого воздуха	
	Наружная резьба 1/4"

3. Комплект поставки

- Окрасочный пистолет с набором В альтернативном исполнении: форсунок и самотечным бачком
- Самотечные бачки разного объема из алюминия или пласт-
- Руководство по эксплуатации массы
- Набор инструментов
- Зажимы CCS

4. Конструкция окрасочного пистолета [1]





- | | |
|---|--|
| [1-1] Ручка окрасочного пистолета | [1-9] Бокиратор капель |
| [1-2] Спусковая скоба | [1-10] Регулятор круглой/широкой струи |
| [1-3] Набор форсунок: воздушная форсунка, красящая форсунка (не видна), красящая игла (не видна) | [1-11] Винт регулятора расхода материала |
| [1-4] Разъем для подключения окрасочного пистолета с QCC | [1-12] Контргайка регулятора расхода материала |
| [1-5] Разъем для подключения самотечного бачка с QCC | [1-13] Воздушный микрометр |
| [1-6] Сито для краски (не видно) | [1-14] Фиксирующий винт воздушного микрометра |
| [1-7] Крышка самотечного бачка | [1-15] Воздушный поршень (не виден) |
| [1-8] Самотечный бачок | [1-16] Разъем для подключения сжатого воздуха |
| | [1-17] Система цветовой маркировки ColorCode-System (CCS) |

5. Использование по назначению





Окрасочный пистолет предназначен для нанесения краски и лака, а также других подходящих текучих сред (распыляемых веществ) на подходящие для этого объекты посредством сжатого воздуха.



6. Указания по технике безопасности

6.1. Общие указания по технике безопасности

 	Предупреждение! Осторожно!
 DANGER  NOTICE	
<ul style="list-style-type: none"> • Перед использованием окрасочного пистолета внимательно и полностью прочитайте все правила техники безопасности и руководство по эксплуатации. Соблюдайте правила техники безопасности и заданный порядок действий. • Сохраните все прилагаемые документы и передавайте окрасочный пистолет только вместе с данными документами. 	

6.2. Специальные правила техники безопасности при работе с краскопультом



 	Предупреждение! Осторожно!
 DANGER  NOTICE	
<ul style="list-style-type: none"> • Соблюдать местные предписания по технике безопасности, предотвращению несчастных случаев, безопасности труда и охране окружающей среды! • Не направлять окрасочный пистолет на людей и животных! • Работать с краскопультом, выполнять его очистку и техобслуживание должны только специалисты! • Использовать окрасочный пистолет запрещено, если скорость реакции снижена в результате употребления наркотических веществ, алкоголя, медикаментов или по иной причине! • Не использовать окрасочный пистолет, имеющий повреждения или отсутствующие детали! В частности, использовать пистолет только с неподвижно установленным фиксирующим винтом [1-14]! Затягивать фиксирующий винт с помощью оригинального комбинированного инструмента SATA моментом не более 1 Нм. • Проверять окрасочный пистолет перед каждым использованием и при необходимости ремонтировать! 	

  ⚠ DANGER NOTICE	<p>Предупреждение! Осторожно!</p>
<ul style="list-style-type: none"> • В случае возникновения неполадки немедленно прекратить работу с окрасочным пистолетом и отключить его от пневмосети! • Запрещено самовольно переоборудовать окрасочный пистолет или вносить в него технические изменения! • Использовать исключительно оригинальные запчасти или принадлежности фирмы SATA! • При монтаже или демонтаже деталей действовать с особой осторожностью! Использовать исключительно специальный инструмент, входящий в объем поставки! • Использовать исключительно рекомендованные фирмой SATA моечные машины! Соблюдать руководство по эксплуатации! • Запрещается использовать распыляемые вещества, содержащие кислоту, щелочь или бензин! • Запрещается работать с окрасочным пистолетом вблизи источников воспламенения, например, открытого огня, зажженной сигареты или незащищенного от взрыва электрооборудования! • Заполнять рабочую область краскопульта ровно таким количеством растворителя, краски, лака или других опасных распыляемых сред, какое потребуется для продолжения работы! По окончании работ хранить краскопульт в соответствующем помещении для хранения! 	

6.3. Средства индивидуальной защиты







 ⚠ DANGER	<p>Предупреждение!</p>
<ul style="list-style-type: none"> • Во время работы с краскопультом, а также при очистке и техобслуживании всегда использовать подходящие средства защиты органов дыхания и зрения, а также носить подходящие защитные перчатки, рабочую одежду и обувь! 	

	Предупреждение!
	
<ul style="list-style-type: none"> • Во время работы с окрасочным пистолетом уровень звукового давления может превышать 85 дБ(А). Надевать подходящие противошумные наушники! • Опасность из-за наличия слишком горячих поверхностей. При обработке горячих материалов (температура выше 43 °С; 109,4 °F) надевать соответствующую защитную одежду. 	



При использовании окрасочного пистолета вибрации на части тела оператора не распространяются. Сила отдачи незначительная.

6.4. Использование во взрывоопасных областях

Окрасочный пистолет разрешается использовать / хранить во взрывоопасных средах зон класса 1 и 2. Соблюдать маркировку на продукте.

		Предупреждение! Опасность взрыва!
		
<ul style="list-style-type: none"> • Следующие способы применения и действия ведут к потере взрывозащиты и поэтому запрещены: • Использование окрасочного пистолета во взрывоопасных средах зоны класса 0! • Использование растворителей и чистящих средств на базе галогенизированных углеводородов! При этом могут возникать химические реакции взрывоподобного характера! 		

7. Ввод в эксплуатацию

	Предупреждение! Опасность взрыва!
	
<ul style="list-style-type: none"> Использовать только устойчивые к воздействию растворителей, антистатические, неповрежденные и технически исправные шланги для сжатого воздуха, которые устойчивы к длительному воздействию давления не менее 10 бар, например, номер артикула 53090! 	

	Указание!
<p>Должны быть выполнены следующие условия:</p> <ul style="list-style-type: none"> Разъем для подключения сжатого воздуха с наружной резьбой 1/4" или подходящим подключаемым ниппелем SATA. Обеспечить минимальный объемный расход сжатого воздуха (расход воздуха) и давление (рекомендуемое давление на входе в пистолет) в соответствии с данными в главе 2. Чистый сжатый воздух, например, с помощью фильтра SATA 484, номер артикула 92320 Шланг для сжатого воздуха, внутренний диаметр не менее 9 мм (см. предупреждающее указание), например, номер артикула 53090. 	

1. Проверьте надежность затяжки всех винтов [2-1], [2-2], [2-3], [2-4] и [2-5]. Затяните сопло для распыления краски [2-1] согласно [7-4] от руки (11 Нм). Проверьте надежность затяжки фиксирующего винта [2-5] согласно [10-1], при необходимости подтяните.
2. Промыть канал для краски подходящим моющим средством [2-6], глава 8.
3. Выровнять воздушную форсунку: вертикальная струя [2-7], горизонтальная струя [2-8].
4. Установить сито для краски [2-9] и самотечный бачок [2-10].
5. Заполнить самотечный бачок (максимальный уровень 20 мм до верхнего края), закрыть крышкой [2-11] и установить блокиратор капель [2-12].
6. Привинтить соединительный ниппель [2-13] (не входит в объем

поставки) к воздушному разъему.

7. Подключить шланг для сжатого воздуха [2-14].

7.1. Настройка входного давления пистолета



Указание!

- Полностью нажать спусковую скобу и настроить давление на входе в пистолет (см. главу 2) в соответствии с одним из следующих разделов (от [3-1], [3-2], [3-3] до [3-4]), снова отпустить спусковую скобу.
- В [3-3] и [3-4] воздушный микрометр [1-13] должен быть полностью открыт/располагаться вертикально.
- Если рекомендуемое давление на входе в пистолет не достигнуто, то необходимо повысить давление в пневмосети; слишком высокое давление требует приложения больших спусковых усилий.

[3-1] SATA adam 2 (принадлежности / метод точного измерения).

[3-2] Отдельный манометр с регулирующим устройством (принадлежности).

[3-3] Отдельный манометр без регулирующего устройства (принадлежности).

[3-4] Измерение давления в пневмосети (наименее точный метод).

7.2. Настройка расхода материала [4-1], [4-2], [4-3] и [4-4]

4] - регулятор расхода материала полностью открыт



Указание!

Полностью открытый регулятор расхода материала гарантирует минимальный износ красящей форсунки и красящей иглы. Выбирать размер форсунки в зависимости от распыляемого вещества и скорости работы.





7.3. Настройка распыляемой струи





- Настройка широкой струи (заводская настройка) [5-1].
- Настройка круглой струи [5-2].

7.4. Нанесение лака

Для нанесения лака полностью нажать спусковую скобу [6-1]. Направлять окрасочный пистолет согласно [6-2]. Распылять на расстоянии, указанном в главе 2.

8. Очистка окрасочного пистолета





   DANGER  NOTICE	<p>Предупреждение! Осторожно!</p>
<ul style="list-style-type: none"> • Перед проведением любых работ по очистке отключить окрасочный пистолет от пневмосети! • Опасность травмирования в результате неожиданного выхода сжатого воздуха и/или распыляемого вещества! • Полностью опорожнить окрасочный пистолет и самотечный бачок утилизировать распыляемое вещество технически грамотным способом! • При монтаже или демонтаже деталей действовать с особой осторожностью! Использовать исключительно специальный инструмент, входящий в объем поставки! • Использовать нейтральные моющие средства (уровень pH от 6 до 8)!* • Не использовать кислоты, щелочи, основания, средства для удаления лакокрасочных покрытий, неподходящие реагенты или другие агрессивные моющие средства!* • Не погружать окрасочный пистолет в жидкое моющее средство!* Жидкое моющее средство ни в коем случае не должно попасть в воздушные каналы! • Не производить очистку диска электронного индикатора давления с помощью остроконечных, заточенных или шероховатых предметов! • Для очистки отверстий использовать только специальные щетки SATA или иглы для очистки форсунок SATA. Использование других инструментов может привести к повреждениям и ухудшению качества распыляемой струи. Рекомендуемые принадлежности: набор для очистки, номер артикула 64030. 	

 	Предупреждение! Осторожно!
 	
<ul style="list-style-type: none"> • Использовать исключительно рекомендованные фирмой SATA моечные машины! Соблюдать руководство по эксплуатации! • На протяжении всего процесса промывки подавать в канал для воздуха чистый сжатый воздух! • Головка форсунки должна быть направлена вниз! • Оставлять окрасочный пистолет в моечной машине только на время промывки!* • Запрещается использовать системы для ультразвуковой очистки - повреждение сопел и поверхностей!*** • После очистки продуть насухо чистым сжатым воздухом окрасочный пистолет, канал для краски, воздушную форсунку, включая резьбу, и самотечный бачок!* 	

* в противном случае существует опасность коррозии

	Указание!
<ul style="list-style-type: none"> • После очистки набора форсунок проверить рисунок распыла! • Дополнительные советы по очистке: www.sata.com/TV. 	

9. Техническое обслуживание

 	Предупреждение! Осторожно!
 	
<ul style="list-style-type: none"> • Перед проведением любых работ по техобслуживанию отключать окрасочный пистолет от пневмосети! • При монтаже или демонтаже деталей действовать с особой осторожностью! Использовать исключительно специальный инструмент, входящий в объем поставки! 	

9.1. Замена набора форсунок [7-1], [7-2], [7-3], [7-4], [7-5] и [7-6]

Каждый набор форсунок SATA состоит из красящей иглы [7-1], воздушной форсунки [7-2] и красящей форсунки [7-3] и и настроен вручную для получения идеального рисунка распыла. Смазать консистентной смазкой красящую иглу [7-1] в области уплотнения для иглы (примерно за 3 см до втулки иглы, пружина красящей иглы) и резьбу винта для регулировки количества материала [1-11]. Поэтому набор форсунок следует всегда заменять в комплекте. После установки настроить расход материала в соответствии с главой 7.2.

9.2. Замена уплотнения для красящей иглы Шаги: [8-1], [8-2] и [8-3]

Замена требуется, если на саморегулирующемся уплотнении иглы краскораспылителя выступает распыляемая среда. Демонтировать спусковой рычаг согласно [8-2]. После демонтажа проверить иглу краскораспылителя на наличие повреждений, при необходимости заменить набор распылительных насадок. Перед демонтажом спускового рычага [8-2] воздушный микрометр необходимо демонтировать [9-1] – [9-4]. После установки настроить расход материала согласно главе 7.2.

9.3. Замена воздушного поршня, пружины поршня и микрометра Шаги: [9-1], [9-2], [9-3] и [9-4]





▲ DANGER



Предупреждение!

- Отключить окрасочный пистолет от пневмосети!

Замена необходима, если с ненажатой спусковой скобой воздух выходит из воздушной форсунки или воздушного микрометра. После демонтажа смазать втулку воздушного микрометра консистентной смазкой для пистолета SATA (номер артикула 48173), установить вместе с воздушным поршнем и затянуть фиксирующий винт с помощью оригинального комбинированного инструмента SATA моментом не более 1 Нм. [9-1]. После установки настроить расход материала в соответствии с главой 7.2.

	Предупреждение!
	
<ul style="list-style-type: none"> • Проверить прочность посадки фиксирующего винта! Воздушный микрометр может бесконтрольно выскочить из окрасочного пистолета! 	

9.4. Замена уплотнения (со стороны воздуха)



	Предупреждение!
	
<ul style="list-style-type: none"> • Отключить окрасочный пистолет от пневмосети! 	

Шаги: [9-1], [9-2], [9-3], [9-4] и [9-5]

Замена самонастраивающегося уплотнения [9-5] необходима, если под спусковой скобой выходит воздух.

1. После демонтажа проверить шток воздушного поршня [9-4]; при необходимости очистить или заменить в случае повреждения (например, при наличии царапин или искривления), смазать консистентной смазкой для работы в тяжелых условиях SATA (номер артикула 48173) и установить, соблюдая направление установки!
2. Также смазать втулку воздушного микрометра консистентной смазкой, установить вместе с воздушным поршнем и затянуть фиксирующий винт с помощью оригинального комбинированного инструмента SATA моментом не более 1 Нм.

После установки настроить расход материала в соответствии с главой 7.2.

	Предупреждение!
	
<ul style="list-style-type: none"> • Проверить прочность посадки фиксирующего винта! Воздушный микрометр может бесконтрольно выскочить из окрасочного пистолета! 	

9.5. Замена системы цветовой маркировки (CCS)

Систему цветовой маркировки CCS для индивидуального обозначения окрасочного пистолета можно заменить согласно [10-6].

9.6. Замена шпинделя регулятора круглой/широкой струи Шаги: [10-1], [10-2], [10-3]

Замена требуется в том случае, если на регуляторе выступает воздух или регулятор не функционирует.

1. Снятие старого шпинделя
 - Удалить винт [10-1] (Torx TX20).
 - Снять ручку [10-2].
 - С помощью ключа (на 14) вывинтить шпиндель [10-3].
 - Проверить крепление шпинделя на наличие остатков лака и материала, при необходимости удалить их и прочистить растворителем
2. Установка нового шпинделя
 - Ввинтить шпиндель [10-3].
 - Насадить ручку [10-2] на шестигранник шпинделя.
 - Затянуть фиксирующий винт [10-1] (Torx TX20) моментом не более 1Нм, удерживая при этом ручку.

10. Устранение неисправностей

Неисправность	Причина	Способ устранения
Неспокойный характер распыляемой струи (пульсация/выбросы) или воздушные пузыри в самотечном бачке	Красочная форсунка затянута недостаточно прочно	Подтяните сопло для распыления краски [2-1]
Воздушные пузыри в самотечном бачке	Ослаблена воздушная форсунка	Затянуть вручную воздушную форсунку [2-2]

Неисправность	Причина	Способ устранения
Воздушные пузыри в самотечном бачке	Пространство между воздушной и красящей форсунками («воздушный контур») загрязнено	Очистить воздушный контур, соблюдать положения в главе 8
	Набор форсунок загрязнен или поврежден	Очистить набор форсунок, глава 8 либо заменить, глава 9.1
	Недостаточное количество распыляемого вещества в самотечном бачке	Наполнить самотечный бачок [1-6]
	Уплотнение иглы краскораспылителя повреждено	Заменить уплотнение для красящей иглы, глава 9.3
Рисунок распыла: струя слишком маленькая, косая, односторонняя или неоднородная	Отверстия воздушной форсунки покрыты лаком.	Очистить воздушную форсунку, соблюдать положения в главе 8
	Наконечник красящей форсунки (цапфа сопла) поврежден	Проверить наконечник красящей форсунки на предмет повреждения, при необходимости заменить набор форсунок, глава 9.1
Регулятор круглой/широкой струи не поворачивается	Регулировочный клапан загрязнен	Демонтировать элемент регулирования круглой/широконаправленной струи, сделать его подвижным или полностью заменить, глава 9.6

Неисправность	Причина	Способ устранения
Окрасочный пистолет не отключает подачу воздуха	Место крепления воздушного поршня загрязнено или воздушный поршень изношен	Очистить место крепления воздушного поршня и/или заменить воздушный поршень, заменить уплотнение воздушного поршня, глава 9.3
Коррозия на резьбе воздушной форсунки, канала для материала (разъем для подключения бачка) или корпусе окрасочного пистолета	Чистящее вещество (жидкость) слишком долго остается в окрасочном пистолете / на нем	Очистка, соблюдать положения в главе 8, заменить корпус пистолета
	Неподходящие чистящие средства	
Распыляемое вещество выступает под уплотнением красящей иглы	Уплотнение красящей иглы повреждено или отсутствует	Заменить уплотнение для красящей иглы, глава 9.2
	Красящая игла загрязнена или повреждена	Заменить набор форсунок, глава 9.1; при необходимости заменить уплотнение красящей иглы, глава 9.2
Окрасочный пистолет протекает в области наконечника красящей форсунки («цапфы форсунки»)	Посторонние предметы между наконечником красящей иглы и красящей форсункой	Очистить красящую форсунку и красящую иглу, соблюдать положения главы 8
	Поврежден набор форсунок	Заменить набор форсунок, глава 9

11. Утилизация

Полностью опорожненный краскопульт утилизировать как материал, используемый для вторичной переработки. Во избежание отрицательного воздействия на окружающую среду батарею и остатки распыляемой среды утилизировать надлежащим образом отдельно от краскопульта. Соблюдать местные предписания!



12. Сервисная служба

Принадлежности, запчасти и техническую помощь вы получите у вашего поставщика продукции фирмы SATA.

13. Гарантия / ответственность

Законную силу имеют Общие условия заключения сделок SATA и в случае необходимости другие договорные обязательства, а также действующие законы.

В особенности SATA не несет ответственности в случае:

- несоблюдения инструкции по эксплуатации
- ненадлежащем использовании продукта
- допуска к работе некомпетентного персонала
- неиспользования средств индивидуальной защиты
- неиспользования оригинальных принадлежностей и запчастей
- самовольного переделывания или изменения конструкции
- естественного старения / износа
- нетипичной для использования ударной нагрузки
- монтажных и демонтажных работ

14. Запчасти [13]

Поз.	Арт. №	Обозначение
1		Система универсальных бачков RPS, номера артикулов и цены см. актуальный прайс-лист
2	131987	Запасное вставное сито 200мм (упаковочная единица 100 шт)
3	140582	Набор из 5 уплотнительных элементов для красящей форсунки
4	211508	Уплотнительное кольцо для пневмофорсунки
5	133942	Фиксатор уплотнения (со стороны воздуха)

Поз.	Арт. №	Обозначение
6	86843	Шток воздушного поршня
7	1092973	Набор для спусковой скобы
8	1006734	Зажим для спускового рычага
9	1092981	Штуцер для подвода воздуха, наружная резьба 1/4"
10	211409	Набор из 4 зажимов CCS (зеленый, синий, красный, черный)
11	1006669	Набор, состоящий из цветных маркировочных колец (зеленый, синий и черный цвета), упаковочная единица по 1 шт.
12	1092999	Рифленая кнопка и винт (по 2 шт.)
13	213025	Шпиндель для элемента регулирования круглой/широконаправленной струи
14	133934	Упаковка с 3 уплотнениями для шпинделя элемента регулирования круглой/широконаправленной струи
15	211391	Набор из 3 фиксирующих винтов для воздушного микрометра SATAjet 5000 B PHASER
16	133991	Набор из 3 головок для воздушного поршня
17	1093012	Воздушный микрометр
18	133959	Набор пружин, 3 шт. для красящей иглы и 3 шт. для воздушного поршня
19	1093004	Винт регулировки расхода материала с контргайкой
20	15438	Уплотнение для красящей иглы
21	96875	Пластиковая вставка для пистолета со штуцером для стакана QCC
	1057323	Набор инструментов

□	Входит в ремонтный комплект (арт. № 1093020)
•	Содержится в сервисной единице «Воздушный поршень» (номер артикула 82552)
△	Содержится в наборе пружин (номер артикула 133959)

○

Содержится в наборе уплотнений (номер артикула 136960)

15. Декларация соответствия стандартам ЕС

Действительную на данный момент версию декларации соответствия можно найти по ссылке:









www.sata.com/downloads

Innehållsförteckning [originalversion: tyska]

1. Symboler	343	8. Rengöring av lackeringspistol- len.....	350
2. Tekniska data	343	9. Underhåll	351
3. Leveransomfattning.....	345	10. Felavhjälpning	353
4. Lackeringspistolens konstruk- tion.....	345	11. Avfallshantering.....	355
5. Avsedd användning.....	345	12. Kundtjänst	355
6. Säkerhetsanvisningar.....	345	13. Garanti / ansvar.....	355
7. Driftstart.....	348	14. Reservdelar	356
		15. EG konformitetsförklaring.....	357

1. Symboler

	Varning! för risker som kan leda till dödsfall eller till svåra personskador.
	
	Se upp! för farliga situationer som kan leda till sakskador.
	
	Explosionsrisk! Varning för risker som kan leda till dödsfall eller till svåra personskador.
	Tips! Användbara tips och rekommendationer.

2. Tekniska data

Pistolgångstryck			
RP	Operating range (användningsområde)	0,5 bar - 2,4 bar	7 psi - 35 psi
	"Compliant"	max. 2,0 bar	max. 29 psi

Pistolingångstryck			
HVLP	Operating range (användningsområde)	0,5 bar - 2,4 bar	7 psi - 35 psi
	HVLP	max. 2,0 bar	max. 29 psi
	"Compliant"	>2,0 bar (munstyckets invändiga tryck >0,7 bar)	>29 psi (munstyckets invändiga tryck >10 psi)
	Överensstämmer med lagstiftningen i Lombardiet/Italien	<2,5 bar (munstyckets invändiga tryck <1,0 bar)	<35 psi (munstyckets invändiga tryck <15 psi)

Sprutavstånd			
RP	Operating range (användningsområde)	10 cm - 21 cm	3.9" - 8.3"
	rekommenderat	17 cm - 21 cm	6.7" - 8.3"
HVLP	Operating range (användningsområde)	10 cm - 21 cm	3.9" - 8.3"
	rekommenderat	10 cm - 15 cm	3.9" - 5.9"

Max. ingångstryck i pistolen		
	10,0 bar	145 psi

Luftförbrukning vid 2,0 bar ingångstryck på pistolen		
RP	290 NI/min	10.2 cfm
HVLP	430 NI/min	15.2 cfm

Max. temperatur för sprutmediet		
	50 °C	122 °F

Vikt version		
Utan bågare	495 g	17.5 oz.
Med RPS-bågare 0,6 l	550 g	19.4 oz.
Med RPS-bågare 0,6 l och digital tryckmätning	583 g (med adam 2)	20.6 oz. (med adam 2)

Tryckluftsanslutning	
	¼" yttergånga

3. Leveransomfattning

- Lackeringspistol med munstycks-sats och flytkärl
 - Bruksanvisning
 - Verktygsats
 - CCS-klämmor
- Alternativa utföranden med:**
- Flytkärl av aluminium eller plast med olika påfyllningsvolym

4. Lackeringspistolens konstruktion [1]





- | | |
|--|---|
| [1-1] Lackeringspistolens handtag | [1-9] Droppspärr |
| [1-2] Avtryckarbygel | [1-10] Reglering av rund/bred stråle |
| [1-3] Munstycks-sats med luftmunstycke, färgmunstycke (syns inte), färgnål (syns inte) | [1-11] Skruv för reglering av materialmängd |
| [1-4] Anslutning av lackeringspistol med QCC | [1-12] Stoppmutter för reglering av materialmängd |
| [1-5] Anslutning av flytkärl med QCC | [1-13] Luftmikrometer |
| [1-6] Lacksil (syns inte) | [1-14] Låsskruv för luftmikrometern |
| [1-7] Flytkärilslock | [1-15] Luftkolv (syns inte) |
| [1-8] Flytkärl | [1-16] Tryckluftsanslutning |
| | [1-17] ColorCode-system (CCS) |





5. Avsedd användning

Lackeringspistolen är avsedd för påföring av färger och lacker samt andra lämpliga flytande medier (sprutmedier) med hjälp av tryckluft på lämpliga objekt.





6. Säkerhetsanvisningar





6.1. Allmänna säkerhetsanvisningar

 	Varning! Se upp!
 DANGER  NOTICE	
<ul style="list-style-type: none"> • Läs igenom alla säkerhetsanvisningar och hela bruksanvisningen uppmärksamt innan du använder lackeringspistolen. Säkerhetsanvisningarna och de angivna stegen måste följas. 	



 	Varning! Se upp!
 	
<ul style="list-style-type: none"> • Spara alla bifogade dokument och överlåt inte lackeringspistolen utan dessa dokument. 	

6.2. Specifika säkerhetsanvisningar för lackeringspistolen

 	Varning! Se upp!
 	
<ul style="list-style-type: none"> • Följ de lokala föreskrifterna för säkerhet, förebyggande av olyckor, arbetarskydd och miljöskydd! • Rikta aldrig lackeringspistolen mot levande varelser! • Användning, rengöring och underhåll får endast utföras av specialister! • Personer vars reaktionsförmåga är nedsatt på grund av droger, alkohol, läkemedel eller på något annat sätt får inte använda lackeringspistolen! • Ta aldrig lackeringspistolen i drift vid skada eller felande delar! Använd i synnerhet endast vid fast monterad låsskruv [1-14]! Spänn fast låsskruven med original SATA kombi-tool med max. 1 Nm. • Kontrollera och reparera lackeringspistolen före varje användning! • Sluta använda lackeringspistolen omedelbart och skilj den från tryckluften om den är skadad! • Du får aldrig bygga om eller ändra lackeringspistolen tekniskt på egen hand! • Använd enbart SATA originalreservdelar resp. originaltillbehör! • Demontera och montera delarna mycket försiktigt! Använd enbart det medföljande specialverktyget! • Använd endast tvättmaskiner som rekommenderas av SATA! Följ bruksanvisningen! • Sprutmedier som innehåller syra, lut eller bensin får aldrig användas! 	

   	<p>Varning! Se upp!</p>
<ul style="list-style-type: none"> • Lackeringspistolen får aldrig användas nära tändkällor som öppen eld, brinnande cigaretter eller elektrisk utrustning som inte är explosions-skyddad! • Ta endast in den mängd lösningsmedel, färg, lack eller andra farliga sprutmedier som behövs för att utföra det aktuella arbetet i lackeringspistolens arbetsmiljö! Ta dessa medier till lämpliga lagringsutrymmen efter arbetets slut! 	

6.3. Personlig skyddsutrustning



 	<p>Varning!</p>
<ul style="list-style-type: none"> • Vid hantering av lackeringspistolen samt vid rengöring och underhåll måste alltid godkända andnings- och ögonskydd samt lämpliga skyddshandskar och arbetskläder samt skyddsskor användas! • Vid användningen av lackeringspistolen kan en bullernivå på 85 dB(A) överskridas. Använd lämpliga hörselskydd! • Fara på grund av heta ytor Vid bearbetning av heta material (Temperaturen högre än 43 °C; 109,4 °F) ska motsvarande skyddsklädsel bäras. 	

Vid användning av lackeringspistolen överförs inga vibrationer till operatörens kroppsdelar. Rekyllkraften är låg.

6.4. Användning i explosiva områden

Lackeringspistolen är godkänd för användning / förvaring i områden med explosionsrisk i Ex-zon 1 och 2. Produktmärkningen ska observeras.

   	<p>Varning! Explosionsrisk!</p>
<ul style="list-style-type: none"> • Följande användningar och handlingar leder till förlust av explosionsskyddet och är därför <u>förbjudna</u>: 	

		Varning! Explosionsrisk!
DANGER		

- För lackeringspistolen till explosionsskyddade områden i ex-zon 0!
- Användning av lösnings- och rengöringsmedel som baseras på halogeniserade kolväten! De kemiska reaktioner som uppträder då kan vara explosiva!

7. Driftstart

		Varning! Explosionsrisk!
DANGER		

- Använd endast lösningsmedelsbeständiga, antistatiska, oskadade, tekniskt felfria tryckluftsslanger som klarar ett kontinuerligt tryck på minst 10 bar, t.ex. **artikelnr 53090!**

	Tips!
---	--------------

Se till att följande förutsättningar föreligger:

- Tryckluftsanslutning 1/4" yttergånga eller passande SATA-anslutningsnippel.
- Säkerställ en minsta tryckluftsvolymström (luffförbrukning) och ett minsta tryck (rekommenderat ingångstryck i pistolen) i enlighet med kapitel 2.
- Ren tryckluft, t.ex. genom SATA filter 484, **artikelnr 92320**
- Tryckluftsslang med minst 9 mm innerdiameter (se varning), t.ex. **artikelnr 53090**.

1. Kontrollera att alla skruvarna **[2-1]**, **[2-2]**, **[2-3]**, **[2-4]** och **[2-5]** är ordentligt åtdragna. Dra åt färgmunstycket **[2-1]** handfast (11 Nm) enligt **[7-4]**. Kontrollera att låsskruven **[2-5]** sitter fast ordentligt enligt **[10-1]**. Dra åt den vid behov.
2. Spola igenom färgkanalen med en lämplig rengöringsvätska **[2-6]**. **Ta del av kapitel 8.**
3. Rikta in luftmunstycket: vertikal stråle **[2-7]**, horisontell stråle **[2-8]**.
4. Montera lacksilen **[2-9]** och flytkärlet **[2-10]**.

5. Fyll på flytkärl (maximalt 20 mm under överkanten), stäng med lock-
et [2-11] och montera droppspärren [2-12].
6. Skruva på anslutningsnippeln [2-13] (ingår inte i leveransen) på
luftanslutningen.
7. Anslut tryckluftsslangen [2-14].

7.1. Inställning av pistolens ingångstryck

	Tips!
<ul style="list-style-type: none"> • Tryck in avtryckaren helt och hållet (se kapitel 2) och ställ in ingångs- trycket enligt ett av följande avsnitt ([3-1], [3-2], [3-3] bis [3-4]) och släpp sedan avtryckaren. • Vid [3-3] och [3-4] måste luftmikrometern [1-13] vara helt öppen/ lodrät. • Om det ingångstryck som krävs i pistolen inte uppnås måste trycket höjas i tryckluftsnätet. Ett för högt tryck leder till för höga avtryckar- krafter. 	

[3-1] **SATA adam 2** (tillbehör/exakt metod).

[3-2] Separat **manometer med regleranordning** (tillbehör).

[3-3] Separat **manometer utan regleranordning** (tillbehör).

[3-4] Tryckmätning i **tryckluftsnätet** (minst exakta metoden).

7.2. Ställ in materialflödet [4-1], [4-2], [4-3] och [4-4] - ma- terialmängdsregleringen helt öpnad

	Tips!
<p>Vid helt öppen materialmängdsreglering är slitaget på färgmunstycket och färgnålen som minst. Välj storlek på munstycket beroende på sprut- medium och arbetshastighet.</p>	

7.3. inställning av sprutstrålen

- Ställ in bred stråle (fabriksinställning) [5-1].
- Ställ in rund stråle [5-2].

7.4. Lackering

Dra av avtryckarbygeln helt vid lackering [6-1]. För lackeringspistolen i
enlighet med [6-2]. Håll sprutavståndet i enlighet med kapitel 2.

8. Rengöring av lackeringspistolen



Varning! Se upp!





▲ DANGER NOTICE

- Koppla bort lackeringspistolen från tryckluftsnätet före alla rengöringsarbeten!
- Risk för personskador på grund av att tryckluft eller sprutmedium tränger ut oväntat!
- Töm lackeringspistolen och flytkärlet fullständigt. Ta hand om sprutmediet på ett riktigt sätt!
- Demontera och montera delarna mycket försiktigt! Använd enbart det medföljande specialverktyget!
- **Använd en neutral rengöringsvätska (pH-värde 6 till 8)!***
- **Använd inte syror, lutar, baser, färgborttagningsmedel, olämpliga regenerat eller andra aggressiva rengöringsmedel!***
- Doppa inte lackeringspistolen i rengöringsvätskan!* **Rengöringsvätska får aldrig tränga in i luftkanalerna!**
- Rengör inte den elektroniska tryckvisningens tavla med spetsiga, vassa eller grova föremål!
- Hål får endast rengöras med SATA rengöringsborstar eller SATA munstycksrengöringsnålar. Användning av andra verktyg kan leda till skador och försämring av sprutstrålen. Rekommenderat tillbehör: Rengörings-sats artikelnr 64030.
- Använd endast tvättmaskiner som rekommenderas av SATA! Följ bruksanvisningen!
- Fyll på luftkanalen med ren tryckluft under hela tvättningen!
- Munstyckshuvudet måste peka uppåt!
- **Lämna inte kvar maskinen i tvättmaskinen under längre tid än tvättningen tar!***
- **Använd aldrig ultraljudsrengöringssystem** - skador på munstycken och ytor!**
- **Efter rengöring av lackeringspistolen och färgkanalen skall luftmunstycket inkl. gängor och flytkärl blåsas ur med ren tryckluft.**

* i annat fall risk för korrosion

	Tips!
<ul style="list-style-type: none"> • Efter rengöringen av munstyckssatsen måste sprutbilden kontrolleras! • Fler tips för rengöring: www.sata.com/TV. 	

9. Underhåll

 	Varning! Se upp!
 	
<ul style="list-style-type: none"> • Koppla bort lackeringspistolen från tryckluftsnätet före alla underhållsarbete! • Demontera och montera delarna mycket försiktigt! Använd enbart det medföljande specialverktyget! 	



9.1. Byte av munstyckssatsen [7-1], [7-2], [7-3], [7-4], [7-5] och [7-6]

Varje SATA munstyckssats består av "färgnålen" [7-1], "luftmunstycke" [7-2] och "färgmunstycke" [7-3] och justeras för hand till en perfekt sprutbild. Smörj in färgnålen [7-1] inom område med nåltätningen (ca 3 cm framför nålhylsan, nålfärgfjäder) och gängningen i reglerskraven för materialmängden [1-11]. Byt därför alltid ut munstyckssatsen helt. Justera materialmatningen enligt kapitel 7.2 efter installationen.



9.2. Utbyte av färgnåltätningen Steg: [8-1], [8-2] och [8-3]

Bytet behövs, om det tränger ut sprutmedium från den självjusterande färgnålspackningen. Demontera avtryckaren enligt kapitel [8-2]. Kontrollera färgnålen med avseende på skador och byt vid behov ut munstyckssatsen efter monteringen. Luftmikrometern [9-1] – [9-4] måste demonteras, innan avtryckaren [8-2] demonteras. Ställ in materialflödet efter monteringen enligt kapitel 7.2.



9.3. Byte av luftkolv, luftkolvsfjäder och luftkolvmikrometer enligt följande steg: [9-1], [9-2], [9-3] och [9-4]

	Varning!
	
<ul style="list-style-type: none"> • Koppla bort lackeringspistolen från tryckluftsnätet! 	

Bytet är nödvändigt när det kommer luft ur luftmunstycket eller vid luftmikrometern då utloppsbygeln inte används. Smörj in luftmikrometerhylsan mit SATA-pistolfett (**Art.nr. 48173**), sätt in med luftkolvar och dra åt låsskruven med SATA-originalkombiverktyg till max 1 Nm. [9-1]. Justera materialmatningen enligt kapitel 7.2 efter installationen.

	Varning!
	
<ul style="list-style-type: none"> • Kontrollera att låsskruven sitter fast! Luftmikrometern kan skjuta ut okontrollerat ur lackeringspistolen! 	



9.4. Byte av tätning (på luftsidan)

	Varning!
	
<ul style="list-style-type: none"> • Koppla bort lackeringspistolen från tryckluftsnätet! 	

Steg: [9-1], [9-2], [9-3], [9-4] och [9-5]

Bytet av den självjusterande tätningen [9-5] är nödvändigt om det tränger ut luft under utloppsbygeln.

1. Kontrollera luftkolvstången [9-4] efter demontering; rengör den vid behov eller byt ut den vid skada (t.ex. repor eller böjning), smörj in med SATA-högprestandafett (**Art.nr. 48173**) och montera, var noga med installationsriktningen!
 2. Fetta likaså in luftmikrometerhylsan, sätt in med luftkolvar och spänn låsskruv med original SATA kombi-tool med max. 1 Nm.
- Ställ in materialgenomströmningen enligt kapitel 7.2 efter monteringen.

	Varning!
	
<ul style="list-style-type: none"> • Kontrollera att låsskruven sitter fast! Luftmikrometern kan skjuta ut okontrollerat ur lackeringspistolen! 	

9.5. Byte av CCS (ColorCode-System)

CCS för individuell märkning av lackeringspistolen kan bytas enligt [10-6].

9.6. Byt spindeln för rund-/breddstrålningsregleringen Steg: [10-1], [10-2], [10-3]

Bytet är nödvändigt om det tränger ut luft vid regleringen eller om regleringen inte fungerar.

1. Borttagning av den gamla spindeln

- Ta bort skruven [10-1] (Torx TX20)
- Ta av vredet [10-2]
- Dra ut spindeln [10-3] med nyckeln (bredd 14)
- Kontrollera om det finns material- och lackrester i spindelfästet. Ta bort resterna och rengör fästet med lösningsmedel vid behov.

2. Installation av den nya spindeln

- Skruva in spindeln [10-3]
- Sätt vredet [10-2] på spindelns sexkant
- Dra åt låsskruven [10-1] (Torx TX20) till max 1 Nm - håll fast vredet under tiden

10. Felavhjälpning

Fel	Orsak	Avhjälpning
Ojämn sprutstråle (fladdrar/spottar) eller luftbubblor i flytkärlet	Färgmunstycket inte tillräckligt hårt åtdraget	Dra åt färgmunstycket [2-1].
Luftbubblor i flytkärlet	Luftmunstycket löst	Skruva åt luftmunstycket [2-2] för hand

Fel	Orsak	Avhjälpling
Luftbubblor i flytkärl	Mellanrummet mellan luftmunstycket och färgmunstycket ("luftkrets") smutsigt	Rengör luftkretsen, ta del av kapitel 8
	Munstyckssatsen smutsig eller skadad	Rengör munstyckssatsen, kapitel 8, resp. byt den, kapitel 9.1
	För lite sprutmedium i flytkärl	Fyll på flytkärl [1-6]
	Färgnålens tätning defekt	Byt färgnålens tätning, kapitel 9.3
Sprutbilden för liten, sned, ensidig eller delad	Lackmunstyckets hål belagda med lack	Rengör luftmunstycket, ta del av kapitel 8
	Färgmunstyckets spets (färgmunstyckets tapp) skadad	Kontrollera färgmunstyckets spets resp. byt munstyckssatsen, kapitel 9.1
Regleringen av rund/bred stråle går inte att vrida	Reglerventilen är smutsig	Demontera regulatorn för rund/bred stråle och gör den vridbar eller byt den, kapitel 9.6
Lackeringspistolen stänger inte av luften	Luftkolvens säte smutsigt eller luftkolven slitna	Rengör luftkolvens fäste och/eller byt luftkolven, luftkolvens packning, kapitel 9.3
Korrosion i luftmunstyckets gänga, materialkanal (kärlets anslutning) eller själva lackeringspistolen	Rengöringsvätska (vattenhaltig) stannar kvar för länge i/på pistolen	Rengöring, ta del av kapitel 8 , byt själva pistolen
	Olämpliga rengöringsvätskor	
Sprutmedium tränger ut bakom färgnålens tätning	Färgnålens tätning defekt eller saknas	Byt färgnålens tätning, kapitel 9.2

Fel	Orsak	Avhjälpning
	Färgnålen smutsig eller skadad	Byt munstyckssatsen, kapitel 9.1, byt färgnålens tätning vid behov, kapitel 9.2
Lackeringspistolen droppar vid färgmunstyckets spets ("färgmunstyckets tapp")	Främmande partiklar mellan färgnålens spets och färgmunstycket	Rengör färgmunstycket och färgnålen, ta del av kapitel 8
	Munstyckssatsen skadad	Byt munstyckssatsen, kapitel 9

11. Avfallshantering

Den fullständigt tömda lackeringspistolen skall hanteras som återvinningsbart avfall. För att undvika skador på miljön skall batteriet och sprutmedelsrester hanteras som avfall på ett riktigt sätt skilt från lackeringspistolen. Följ de lokala föreskrifterna!



12. Kundtjänst

Tillbehör, reservdelar och teknisk support kan du få av din SATA-återförsäljare.

13. Garanti / ansvar

SATA:s allmänna affärsvillkor och eventuella ytterligare avtalade villkor samt de lokalt gällande lagarna gäller.

SATA har inget ansvar:

- om bruksanvisningen inte följs
- om produkten används på ett ej avsett sätt
- om produkten används av utbildad personal
- om personlig skyddsutrustning inte används
- om originaltillbehör och originalreservdelar inte används
- om egenmäktiga eller tekniska ändringar görs
- vid naturligt slitage
- vid onormal slagbelastning
- Monterings- och demonteringsarbeten

14. Reservdelar [13]

Pos.	Artikelnr	Benämning
1		RPS-universalkoppsystem, art.nr och priser se aktuell prislista
2	131987	Reservinstickssil 200µm (förpackningsenhet 100 stycken)
3	140582	Förpackning med fem tätningselement till färgmunstycket
4	211508	Tätningring för luftmunstycksring
5	133942	Tätningshållare (på luftsidan)
6	86843	Luftkolvstång
7	1092973	Avtryckarsats
8	1006734	Klämma för avtryckare
9	1092981	Luftanslutningsstycke 1/4" yttergånga
10	211409	Förpackning med fyra CCS-klämmor (gröna, blå, röda, svarta)
11	1006669	Sats, bestående av färgmarkeringsringar (grön, blå, svart), förpackningsenhet 1 styck
12	1092999	Räfflad knapp och skruv (vardera 2 st.)
13	213025	Reglerspindel för rund/bred stråle
14	133934	Förpackning med 3 tätningar för reglerspindel för rund/bred stråle
15	211391	Förpackning med 3 låsskruvar för SATAjet 5000 B PHASER luftmikrometer
16	133991	Packning med tre luftkolvshuvuden
17	1093012	Luftmikrometer
18	133959	Fjädersats med 3x färgnål/3x luftkolvsfjäder
19	1093004	Regulator för materialmängd med kontramutter
20	15438	Färgnålstätning
21	96875	Plastinsats för pistol med QCC-bägaranslutning
	1057323	Verktygssats

□ Ingår i reparationssatsen (**artikelnr 1093020**)

•	Ingår i serviceenheten till luftkolven (artikelnr 82552)
△	Ingår i fjädersatsen (artikelnr 133959)
○	Ingår i tätningssatsen (artikelnr 136960)

15. EG konformitetsförklaring

Den gällande konformitetsförsäkran hittar du på:









www.sata.com/downloads

Kazalo [originalna različica: nemška]

1. Simboli.....	359	8. Čiščenje lakirne pištrole.....	366
2. Tehnični podatki.....	359	9. Vzdrževanje.....	367
3. Obseg dobave.....	361	10. Odpravljanje motenj	369
4. Sestava lakirne pištrole	361	11. Odlaganje.....	371
5. Uporaba v skladu z namembnostjo.....	361	12. Servisna služba	371
6. Varnostni napotki.....	361	13. Jamstvo / odgovornost	371
7. Zagon	364	14. Nadomestni deli.....	372
		15. ES vyhlášení o zhode.....	373

1. Simboli

	Opozorilo! pred nevarnostjo, ki lahko povzroči smrt ali težke poškodbe.
	
	Opozorilo! pred nevarno situacijo, ki lahko povzroči materialno škodo.
	
	Nevarnost eksplozije! Opozorilo pred nevarnostjo, ki lahko povzroči smrt ali težke poškodbe.
	Napotek! Koristni nasveti in priporočila.

2. Tehnični podatki

Vstopni tlak pištrole			
RP	Operating range (področje uporabe)	0,5 bar - 2,4 bar	7 psi - 35 psi
	"Compliant"	max. 2,0 bar	max. 29 psi

Vstopni tlak pištole			
HVLP	Operating range (področje uporabe)	0,5 bar - 2,4 bar	7 psi - 35 psi
	HVLP	max. 2,0 bar	max. 29 psi
	"Compliant"	> 2,0 bar (notranji tlak v šobi > 0,7 bar)	> 29 psi (notranji tlak v šobi > 10 psi)
	Compliant zakonodaja Lombardija/Italija	< 2,5 bar notranji tlak v šobi < 1,0 bar)	< 35 psi (notranji tlak v šobi < 15 psi)

Razmik brizganja			
RP	Operating range (področje uporabe)	10 cm - 21 cm	3.9" - 8.3"
	priporočeno	17 cm - 21 cm	6.7" - 8.3"
HVLP	Operating range (področje uporabe)	10 cm - 21 cm	3.9" - 8.3"
	priporočeno	10 cm - 15 cm	3.9" - 5.9"

Maks. vhodni tlak pištole		
	10,0 bar	145 psi

Poraba zraka pri vhodnem tlaku pištole 2,0 bar		
RP	290 NI/min	10.2 cfm
HVLP	430 NI/min	15.2 cfm

Maks. temperatura brizgalnega medija		
	50 °C	122 °F

Teža Različica		
brez lončka	495 g	17.5 oz.
z RPS-lončkom 0,6 l	550 g	19.4 oz.
z RPS-lončkom 0,6 l in digitalnim merilnikom tlaka	583 g (z adam 2)	20.6 oz. (z adam 2)

Priključek za stisnjeni zrak	
	1/4" priključni navoj

3. Obseg dobave

- Lakirna pištola s setom šob in s posodo za tekočino
 - Navodilo za obratovanje
 - Komplet orodja
 - CCS sponke
- Alternativne izvedbe s/z:**
- posodo za tekočino iz aluminija ali iz umetne mase z različnimi prostorninami polnjenja

4. Sestava lakirne pištrole [1]





- | | |
|---|---|
| [1-1] ročaj lakirne pištrole | [1-9] zapora proti kapljanju |
| [1-2] ročica za sprožitev | [1-10] regulacija okroglega / širokega curka |
| [1-3] komplet šob z zračno šobo, šobo za barve (ni vidna), iglo za barve (ni vidna) | [1-11] vijak za reguliranje količine materiala |
| [1-4] priključek za lakirno pištolo s QCC | [1-12] nasprotna matice za reguliranje količine materiala |
| [1-5] priključek za posodo za tekočino s QCC | [1-13] zračni mikrometer |
| [1-6] sito za lak (ni vidno) | [1-14] vijak za pritrditev zračnega manometra |
| [1-7] pokrov posode za tekočino | [1-15] bat za lak (ni viden) |
| [1-8] posoda za tekočino | [1-16] Priključek za stisnjeni zrak |
| | [1-17] ColorCode sistem (CCS) |

5. Uporaba v skladu z namembnostjo

Lakirna pištola je v skladu z namembnostjo predvidena za nanašanje barv in lakov ter drugih primernih, tekočih medijev (brizgalnih medijev) s pomočjo stisnjenega zraka na za to primerne objekte.

6. Varnostni napotki

6.1. Splošni varnostni napotki

 	Opozorilo! Pozor!
 DANGER  NOTICE	
<ul style="list-style-type: none"> • Pred uporabo lakirne pištrole skrbno in v celoti preberite vse varnostne napotke in navodilo za uporabo. Upoštevatih morate varnostne napotke in predpisane postopke. • Shranite vse priložene dokumente in oddajte lakirno pištolo dalje samo s temi dokumenti. 	

6.2. Specifični varnostni napotki za lakirne pištrole



Opozorilo! Pozor!

▲ DANGER NOTICE

- Upoštevajte krajevne varnostne predpise, predpise o preprečevanju nezgod in o zaščiti pri delu ter predpise o varovanju okolja!
- Lakirne pištrole nikoli ne usmerjajte proti živim bitjem!
- Uporabljati, čistiti in vzdrževati jo sme samo strokovna oseba!
- Osebe, katerih reakcijska sposobnost je zmanjšana zaradi mamil, alkohola, zdravil ali na drug način, je prepovedana uporaba lakirne pištrole!
- Pištrole za lakiranje ne uporabljajte, če je poškodovana ali manjkajo sestavni deli! Uporaba je dovoljena samo, če je fiksirni vijak trdno pritrjen **[1-14]**! Fiksirni vijak privijte z originalnim kombiniranim orodjem SATA z navorom najv. 1 Nm.
- Lakirno pištrole pred vsako uporabi preverite in jo po potrebi popravite!
- Lakirno pištolo v primeru, da je poškodovana, takoj izključite iz obratovanja, ločite jo z mreže za stisnjeni zrak!
- Lakirne pištoli nikoli ne smete samovoljno predelovati ali tehnično spreminjati!
- Uporabljajte izključno originalne SATA nadomestne dele oziroma pribor!
- Dele montirajte in demontirajte skrajno previdno! Uporabljajte izključno dobavljeno orodje!
- Uporabljajte izključno s strani podjetja SATA priporočene pralne stroje! Upoštevajte navodilo za obratovanje!
- Nikoli ne obdelujte brizgalnih medijev, ki vsebujejo kisline, luge ali bencin!
- Lakirne pištrole nikoli ne uporabljajte na območju virov vžiga kot npr. odprtega ognja, tlečih cigaret ali električnih naprav brez protieksplozijske zaščite!
- V obratovalno okolje lakirne pištrole prinesite samo za delovni postopek potrebno količino topila, barve, laka ali drugega nevarnega brizgalnega medija! Te medije po koncu dela odnesite v skladiščne prostore, ki odgovarjajo namembnosti!



6.3. Osebna zaščitna oprema

	Opozorilo!
▲ DANGER	
<ul style="list-style-type: none"> • Pri uporabi lakirne pištole ter pri čiščenju in vzdrževanju vedno nosite registrirano zaščito za dihanje in za oči ter predpisane zaščitne rokavice in delovna oblačila ter delovne čevlje! • Pri uporabi lakirne pištole se lahko prekorači nivo zvočnega tlaka 85 dB(A). Nosite primerno zaščito za sluh! • Nevarnost zaradi vročih površin Pri predelavi vročih materialov (temperature nad 43 °C; 109.4 °F) nosite ustrezna zaščitna oblačila. 	



Pri uporabi se ne prenašajo nikakršne vibracije na dele telesa upravljalca. Sile povratnih sunkov so nizke.

6.4. Uporaba na eksplozijsko ogroženih območjih

Lakirna pištola je primerna za uporabo/shranjevanje v potencialno eksplozivnih atmosferah območij 1 in 2. Upoštevati je treba oznako na izdelku.

	Opozorilo! Nevarnost eksplozije!
▲ DANGER 	
<ul style="list-style-type: none"> • Naslednji načini uporabe in ravnanj vodijo do izgube protieksplozijske zaščite in so zato prepovedani: • Prinašanje lakirne pištole v eksplozijsko ogrožena območja EX cone 0! • Uporaba topil in čistilnih sredstev, ki so izdelani na osnovi halogeniziranih ogljikovodikov! Kemične reakcije, ki nastanejo pri tem, lahko potekajo v obliki eksplozije! 	

7. Zagon

		Opozorilo! Nevarnost eksplozije!
▲ DANGER		

- Uporabljajte samo za topila obstojne, antistatične, nepoškodovane, tehnično neoporečne gibke cevi za stisnjeni zrak z odpornostjo za tlak najmanj 10 bar, npr. **št. izd. 53090!**

	Napotek!
---	-----------------

Zagotovite izpolnjevanje naslednjih pogojev:

- Priključek za stisnjen zrak z navojnim priključkom 1/4" ali primerno priključno tuljavko SATA.
- Zagotovite minimalen tok prostornine stisnjenega zraka (poraba zraka) in tlak (priporočeni vhodni tlak na vходу pištole) v skladu s poglavjem 2.
- Čist stisnjeni zrak, npr. z uporabo SATA filtra 484, **št. izd. 92320**
- Gibka cev za stisnjeni zrak z notranjim premerom najmanj 9 mm (glej opozorilni napotek), npr. **št. izd. 53090**.

1. Preverite vse vijake **[2-1]**, **[2-2]**, **[2-3]**, **[2-4]** in **[2-5]**, ali so dobro zategnjeni. Z roko zategnite šobo za barvo **[2-1]** po **[7-4]** (11 Nm). Preverite, ali je aretirni vijak **[2-5]** zategnjen po **[10-1]** in ga po potrebi dodatno zategnite.
2. Barvni kanal izperite s primerno čistilno tekočino **[2-6]**, **upoštevajte poglavje 8.**
3. Usmerite zračno šobo: vertikalni curek **[2-7]**, horizontalni curek **[2-8]**.
4. Montirajte sito za lak **[2-9]** in posodo za tekočino **[2-10]**.
5. Napolnite posodo za tekočino (maksimalno 20 mm pod zgornjim robom), jo zaprite s pokrovom **[2-11]** in namestite zaporo proti kapljanju **[2-12]**.
6. Priključni nastavek **[2-13]** (ni vsebovan v obsegu dobave) privijte na zračni priključek.
7. Priključite gibko cev za stisnjeni zrak **[2-14]**.

7.1. Nastavitev vhodnega tlaka pištole

	Napotek!
<ul style="list-style-type: none"> • Ročico za sprožitev popolnoma izvlecite in nastavite vhodni tlak pištole (glejte poglavje 2) v skladu s [3-1], [3-2], [3-3] do [3-4]), nato pa ponovno spustite ročico za sprožitev. • Pri [3-3] in [3-4] mora biti mikrometer za zrak [1-13] v celoti odprt/v navpičnem položaju. • Če se ne doseže potrebni vhodni tlak pištole, se mora povišati tlak v omrežju stisnjenega zraka; previsok tlak vodi do povišanih sprožilnih sil. 	

[3-1] SATA adam 2 (pribor / natančna metoda).

[3-2] Posebni manometer s pripravo za reguliranje (pribor).

[3-3] Posebni manometer brez priprave za reguliranje (pribor).

[3-4] Merjenje tlaka na omrežju stisnjenega zraka (najmanj točna metoda).

7.2. Nastavitev pretoka materiala [4-1], [4-2], [4-3] in [4-4] - reguliranje količine materiala popolnoma odprto

	Napotek!
<p>Pri popolnoma odprti regulaciji količine materiala je obraba barvne šobe in barvne igle najnižja. Izberite velikost šobe, odvisno od brizgalnega medija in delovne hitrosti.</p>	

7.3. Nastavitev brizgalnega curka

- Nastavitev širokega curka (tovarniška nastavitev) **[5-1]**.
- Nastavitev okroglega curka **[5-2]**.

7.4. Lakiranje

Za lakiranje popolnoma povlecite ročico za sprožitev **[6-1]**. Lakirno pištolo vodite v skladu s **[6-2]**. Upoštevajte brizgalni razmak v skladu s poglavjem 2.

8. Čiščenje lakirne pištrole



Opozorilo! Pozor!





▲ DANGER **NOTICE**

- Pred vsemi čistilnimi deli lakirno pištolo ločite iz omrežja stisnjenega zraka!
- Nevarnost poškodbe zaradi nepričakovanega izstopa stisnjenega zraka in / ali izstopanja brizgalnega medija!
- Lakirno pištolo in posodo za tekočino popolnoma izpraznite, brizgalni medij pravilno odložite!
- Dele montirajte in demontirajte skrajno previdno! Uporabljajte izključno dobavljeno orodje!
- **Uporabljajte nevtralno čistilno tekočino (pH vrednost 6 do 8)!***
- **Ne uporabljajte nikakršnih kislin, lugov, baz, sredstev za odstranjevanje z luženjem, neprimernih regeneratov ali drugih agresivnih čistil!***
- Pištrole za lakiranje ne potaplajte v čistilno tekočino! **Čistilna tekočina ne sme nikoli priti v zračne kanale!**
- Stekla elektronskega prikaza tlaka ne čistite s koničastimi, ostrimi ali hrapavimi predmeti!
- Vrtine čistite samo s SATA čistilnimi ščetkami ali s SATA iglami za čiščenje šob. Uporaba drugih orodij lahko povzroči poškodbe in okrnjenost brizgalnega curka. **Priporočeni pribor:** čistilni set, št. izd. **64030**.
- Uporabljajte izključno s strani podjetja SATA priporočene pralne stroje! Upoštevajte navodilo za obratovanje!
- Zračni kanal med celotnim postopkom pranja polnite s čistim zrakom!
- Glava šobe mora biti obrnjena navzdol!
- **Lakirno pištolo pustite v pralnem stroju samo med trajanjem pralnega postopka!***
- **Nikoli ne uporabljajte sistemom za čiščenje z ultrazvokom - poškodbe šob in površin!*****
- **Po čiščenju lakirno pištolo in barvni kanal, zračno šobo vklj. z navojem in posodo za tekočino izpihajte s čistim stisnjenim zrakom!***

* v nasprotnem primeru nevarnost korozije

	Napotek!
<ul style="list-style-type: none"> • Po čiščenju seta šob kontrolirajte brizgalno sliko! • Ostali nasveti za čiščenje: www.sata.com/TV. 	

9. Vzdrževanje

 	Opozorilo! Pozor!
 DANGER  NOTICE	<ul style="list-style-type: none"> • Pred vsemi vzdrževalnimi deli lakirno pištolo ločite iz omrežja stisnjenega zraka! • Dele montirajte in demontirajte skrajno previdno! Uporabljajte izključno dobavljeno orodje!

9.1. Zamenjava seta šob [7-1], [7-2], [7-3], [7-4], [7-5] in [7-6]

Vsak komplet šob SATA sestavljajo "barvna igla" [7-1], "zračna šoba" [7-2] in "barvna šoba" [7-3] in vsak komplet je ročno nastavljen za odličen rezultat brizganja. Barvno iglo [7-1] v območju tesnila igle (pribl. 3 cm pred pušo igle, vzmetjo barvne igle) in navoja vijaka za reguliranje količine materiala namažite [1-11]. Pri tem vedno zamenjajte celoten komplet šob. Po montaži nastavite dovajanje materiala v skladu s poglavjem 7.2.

9.2. Zamenjava tesnila barvne igle Koraki: [8-1], [8-2] in [8-3]

Zamenjava je uspešno izvedena, ko na samonastavljivem setu igle za barvo iztega brizgalni medij. Sprožilno ročico demontirajte po [8-2]. Po demontaži preverite iglo za barvo na poškodbe, po potrebi zamenjajte komplet šobe. Pred demontažo sprožilne ročice [8-2] demontirajte zračni mikrometer [9-1] – [9-4]. Po vgradnji nastavite pretok materiala v skladu s poglavjem 7.2.

9.3. Zamenjava zračnega bata, batne vzmeti in mikrometra, koraki: [9-1], [9-2], [9-3] in [9-4]

	Opozorilo!
▲ DANGER	
<ul style="list-style-type: none"> • Lakirno pištolo ločite iz omrežja stisnjenega zraka! 	

Zamenjava je potrebna, če zrak iz zračne šobe ali mikrometra za zrak izstopa, ko sprožilec ni aktiviran. Po demontaži pušo mikrometra za zrak namažite z mazivom za pištole SATA (**št. art. 48173**), jo vstavite z zračnim batom in privijte fiksni vijak z originalnim kombiniranim orodjem SATA z navorom najv. 1 Nm. **[9-1]**. Po montaži nastavite dovajanje materiala v skladu s poglavjem 7.2.

	Opozorilo!
▲ DANGER	
<ul style="list-style-type: none"> • Preverite pritrilni vijak glede trdnega položaja! Zračni mikrometer se lahko nekontrolirano izstrelji iz lakirne pištole! 	

9.4. Zamenjava tesnila (zračna stran)



	Opozorilo!
▲ DANGER	
<ul style="list-style-type: none"> • Lakirno pištolo ločite iz omrežja stisnjenega zraka! 	

Koraki: [9-1], [9-2], [9-3], [9-4] in [9-5]

Samonastavljivo tesnilo **[9-5]** je treba zamenjati, ko pod sprožilcem uhaja zrak.

- Po demontaži preverite batnico zračnega bata **[9-4]**; po potrebi jo očistite ali zamenjajte, če je poškodovana (npr. opraskana ali zvita), namažite z visokozmogljivo mastjo (**št. art 48173**) in montirajte, upoštevajte smer vgradnje!
- Pušo mikrometra za zrak prav tako namažite, jo vstavite z zračnim batom in privijte fiksni vijak z originalnim kombiniranim orodjem SATA z navorom najv. 1 Nm.

Po vgradnji nastavite pretok materiala v skladu s poglavjem 7.2.

	Opozorilo!
	
<ul style="list-style-type: none"> • Preverite pritrdilni vijak glede trdnega položaja! Zračni mikrometer se lahko nekontrolirano izstrelji iz lakirne pištrole! 	

9.5. Zamenjava CCS (ColorCode-System)

CCS za individualno označevanje lakirne pištrole se lahko zamenja po [10-6].

9.6. Zamenjava vretene reguliranja okroglega/širokega snopa Koraki: [10-1], [10-2], [10-3]

Zamenjava je potrebna, če iz regulacije izstopa zrak ali če regulacija ne deluje.

1. Odstranjevanje starega vretena

- Odstranjevanje vijaka [10-1] (Torx TX20)
- Snemanje gumba [10-2]
- Izvijanje vretena [10-3] s ključem (velikost 14)
- Snemanje vretena preizkusite na ostankih materiala in laka, po potrebi odstranite in očistite s topilom

2. Montaža novega vretena

- Privijanje vretena [10-3]
- Namestitev gumba [10-2] na šestkotnik vretena
- Fiksni vijak [10-1] (torx TX20) privijte z navorom najv. 1 Nm - pri tem držite gumb

10. Odpravljanje motenj

Motnja	Vzrok	Odprava/pomoč
Nemiren brizgalni curek (frfotanje/pljuvanje) ali zračni mehurčki v posodi za tekočino	Barvna šoba ni privita dovolj čvrsto	Dodatno zategnite šobo za barvo [2-1]
Zračni mehurčki v posodi za tekočino	Zračna šoba ni dobro pritrdjena	Zračno šobo [2-2] z roko trdno privijte

Motnja	Vzrok	Odprava/pomoč
Zračni mehurčki v posodi za tekočino	Vmesni prostor med zračno šobo in barvno šobo („zračni krog“ umazan)	Očistite zračni krog, upoštevajte poglavje 8
	Set šob umazan ali poškodovan	Očistite set šob, poglavje 8, oziroma ga zamenjajte, poglavje 9.1
	Premalo brizgalnega medija v posodi za tekočino	Napolnite posodo za tekočino [1-6]
	Tesnilo barvne igle pokvarjeno	Zamenjajte tesnilo barvne igle, poglavje 9.3
Brizgalna slika premajhna, poševna, enostranska ali razcepljena	Vrtine zračne šobe zamašene z lakom	Očistite zračno šobo, upoštevajte poglavje 8
	Konica barvne šobe (čepek barvne šobe) poškodovan(a)	Preverite čepek barvne šobe glede poškodb, po potrebi zamenjajte set šob, poglavje 9.1
Reguliranje okroglega/širokega curka se ne da vrteti	Regulacijski ventil umazan	Demontirajte regulacijo okroglega/širokega curka, poskrbite, da se bo vrtela ali pa jo v celoti zamenjajte, poglavje 9.6
Lakirna pištola ne izklopi zraka	Ležišče zračnega bata umazano ali zračni bat obrabljen	Očistite ležišče zračnega bata in / ali zamenjajte set zračnega bata, poglavje 9.3

Motnja	Vzrok	Odprava/pomoč
Korozija na navoju zračne šobe, na materialnem kanalu (priključek posode) ali na trupa zračne pištrole	Čistilna tekočina (vodena) predolgo ostaja v/na pištoli	Čiščenje, upoštevajte poglavje 8, poskrbite za zamenjavo trupa pištrole
	Neprimerne čistilne tekočine	
Brizgalni medij izstopa za tesnilom barvne igle	Tesnilo barvne igle pokvarjeno ali ne obstaja	Zamenjajte tesnilo barvne igle, poglavje 9.2
	Barvna igla umazana ali poškodovana	Zamenjajte set šob, poglavje 9.1; po potrebi zamenjajte barvno iglo, poglavje 9.2
Iz lakirne pištola kaplja na konici barvne šobe („čepek barvne šobe“)	Tujek med konico barvne igle in barvno šobo	Očistite barvno šobo in barvno iglo, upoštevajte poglavje 8
	Set šob poškodovan	Zamenjajte set šob, poglavje 9

11. Odlaganje

Odlaganje v celoti izpraznjene lakirne pištrole kot surovine. Da bi se preprečila škoda za okolje, baterijo in ostanke brizgalnega medija pravilno odstranjujte ločeno od lakirne pištrole. Upoštevajte krajevne predpise!



12. Servisna služba

Pribor, nadomestne dele in tehnično pomoč prejmete pri vašem SATA trgovcu.

13. Jamstvo / odgovornost

Veljajo Splošni poslovni pogoji podjetja SATA ter morebitni dodatni pogodbeni dogovori ter posamezno veljavni zakoni.

SATA še posebej ne nosi nikakršne odgovornosti pri:

- neupoštevanju navodila za uporabo
- uporabi izdelka v neskladju z namembnostjo

- uporabi s strani neizšolanega osebja
- neuporabi osebne zaščitne opreme
- neuporabi originalnega pribora in originalnih nadomestnih delov
- samovoljni pregradnji ali tehničnih spremembah
- naravni izrabi / obrabi
- udarnih obremenitvah, ki niso tipični za uporabo
- montažnih in demontažnih delih

14. Nadomestni deli [13]

Pol.	Št. izd.	Naziv
1		Sistem z lončki za večkratno uporabo RPS, za št. artiklov in cene glejte veljavni cenik
2	131987	Nadomestno vstavljeno sito 200 μ m (embalažna enota 100 kos.)
3	140582	Pakiranje s 5 tesnilnimi elementi za barvno šobo
4	211508	Tesnilo za obroč zračne šobe
5	133942	Držalo tesnila (zračna stran)
6	86843	Palica za zračni bat
7	1092973	Komplet ročice za sprožitev
8	1006734	Sponka za sprožilno ročico
9	1092981	Priključni kos za zrak 1/4" zunanji navoj
10	211409	Zavitek s 4 CCS clips (zelen, moder, rdeč, črn)
11	1006669	Garnitura barvnih označevalnih obročev (zelen, moder in črn), embalažna enota po 1 kos
12	1092999	Narebričeni gumb in vijak (po 2 kosa)
13	213025	Vreteno za regulacijo okroglega/širokega curka
14	133934	Set 3 tesnil za vreteno za regulacijo okroglega/širokega curka
15	211391	Paket s 3 aretirnimi vijaki za mikrometer za zrak SATAjet 5000 B PHASER
16	133991	Zavoj s 3 glavami zračnega bata
17	1093012	zračni mikrometer
18	133959	Set vzmeti po 3-x za barvno iglo / 3-x vzmeti za zračni bat
19	1093004	Regulacija količine materiala s protimatico
20	15438	Tesnilo za barvno iglo

Pol.	Št. izd.	Naziv
21	96875	Plastični vstavek za pištolo s priključkom za posodo QCC
	1057323	Komplet orodja

<input type="checkbox"/>	Vsebovano v garnituri za popravila (št. art. 1093020)
<input checked="" type="checkbox"/>	Vsebovan v servisni enoti za zračni bat (št. izd. 82552)
<input type="checkbox"/>	Vsebovan v setu vzmeti (št. izd. 133959)
<input type="checkbox"/>	Vsebovan v setu tesnil (št. izd. 136960)

15. ES vyhlášení o zhode

Trenutno veljavno izjavo o skladnosti najdete na naslovu:









www.sata.com/downloads

Obsah [pôvodná verzia: v nemeckom jazyku]

1. Symboly.....	375	8. Čistenie lakovacej pištole.....	382
2. Technické údaje.....	375	9. Údržba.....	383
3. Obsah dodávky	377	10. Odstraňovanie porúch	386
4. Zloženie lakovacej pištole	377	11. Likvidácia.....	388
5. Používanie podľa určenia.....	377	12. Zákaznícky servis.....	388
6. Bezpečnostné pokyny	377	13. Záruka / ručenie	388
7. Uvedenie do prevádzky.....	380	14. Náhradné diely	388
		15. ES izjava skladnosti	390

1. Symboly

	Varovanie! pred nebezpečenstvom, ktoré môže viesť k smrti alebo k ťažkým poraneniam.
	
	Pozor! na nebezpečnú situáciu, ktorá môže viesť k vecným škodám.
	
	Nebezpečenstvo výbuchu! Varovanie pred nebezpečenstvom, ktoré môže viesť k smrti alebo k ťažkým poraneniam.
	Upozornenie! Užitočné tipy a odporúčania.

2. Technické údaje

Vstupný tlak pištole			
RP	Operating range (Oblasť použitia)	0,5 bar - 2,4 bar	7 psi - 35 psi
	"Compliant"	max. 2,0 bar	max. 29 psi

Vstupný tlak pištole			
HVLP	Operating range (Oblasť použitia)	0,5 bar - 2,4 bar	7 psi - 35 psi
	HVLP	max. 2,0 bar	max. 29 psi
	"Compliant"	> 2,0 bar (dýza vnútorný tlak > 0,7 bar)	> 29 psi (dýza vnútorný tlak > 10 psi)
	Compliant legislatíva Lombardska / Taliansko	< 2,5 bar dýza vnútorný tlak < 1,0 bar)	< 35 psi (dýza vnútorný tlak < 15 psi)

Vzdialenosť striekania			
RP	Operating range (Oblasť použitia)	10 cm - 21 cm	3.9" - 8.3"
	odporúčané	17 cm - 21 cm	6.7" - 8.3"
HVLP	Operating range (Oblasť použitia)	10 cm - 21 cm	3.9" - 8.3"
	odporúčané	10 cm - 15 cm	3.9" - 5.9"

Max. vstupný tlak pištole		
	10,0 bar	145 psi

Spotreba vzduchu pri vstupnom tlaku pištole 2,0 bar		
RP	290 NI/min	10.2 cfm
HVLP	430 NI/min	15.2 cfm

Max. teplota striekaného média		
	50 °C	122 °F

Hmotnosť Verzia		
bez nádoby	495 g	17.5 oz.
s RPS nádobkou 0,6 l	550 g	19.4 oz.
s RPS nádobkou 0,6 l a digitál- nym meraním tlaku	583 g (s adam 2)	20.6 oz. (s adam 2)

Prípojka stlačeného vzduchu	
	1/4" vonkajší závit

3. Obsah dodávky

- Lakovacia pištoľ so súpravou dýz a nádobkou na kvapalinu
 - Návod na použitie
 - Súprava náradia
 - Spony CCS
- Alternatívne vyhotovenia s:**
- Nádobkou na kvapalinu z hliníka alebo plastu s rôznymi objemami

4. Zloženie lakovacej pištole [1]





- | | |
|---|--|
| [1-1] Rukoväť lakovacej pištole | [1-9] Uzáver proti kvapkaniu |
| [1-2] Jazýček spúšte | [1-10] Regulácia kruhového/plochého rozstreku |
| [1-3] Súprava dýz so vzduchovou dýzou, dýzou na farbu (nie je viditeľná), ihlou na farbu (nie je viditeľná) | [1-11] Skrutka regulácie množstva materiálu |
| [1-4] Prípojka lakovacej pištole s QCC | [1-12] Poistná matica regulácie množstva materiálu |
| [1-5] Prípojka nádobky na kvapalinu s QCC | [1-13] Vzduchový mikrometer |
| [1-6] Sitko na lak (nie je viditeľné) | [1-14] Aretačná skrutka vzduchového mikrometra |
| [1-7] Veko nádobky na kvapalinu | [1-15] Vzduchový piest (nie je viditeľný) |
| [1-8] Nádobka na kvapalinu | [1-16] Prípojka stlačeného vzduchu |
| | [1-17] Systém ColorCode (CCS) |

5. Používanie podľa určenia



Lakovacia pištoľ je podľa určenia vyhradená na nanášanie farieb a lakov, ako aj iných vhodných, tekutých médií (striekaných médií) pomocou stlačeného vzduchu na vhodné objekty.





6. Bezpečnostné pokyny

6.1. Všeobecné bezpečnostné pokyny

 	Varovanie! Pozor!
 DANGER	 NOTICE
<ul style="list-style-type: none"> • Pred použitím lakovacej pištole si pozorne prečítajte všetky bezpečnostné pokyny a celý návod na použitie. Bezpečnostné pokyny a stanovené kroky sa musia dodržiavať. • Všetky priložené dokumenty uschovajte a lakovaciu pištoľ odovzdávajte iným osobám len spolu s týmito dokumentmi. 	



6.2. Bezpečnostné pokyny špecifické pre lakovaciu pištoľ

  ⚠ DANGER NOTICE	Varovanie! Pozor!
<ul style="list-style-type: none">• Dodržiavajte miestne bezpečnostné, preventívne predpisy, predpisy bezpečnosti práce a predpisy na ochranu životného prostredia!• Lakovacou pištoľou nikdy nemierite na osoby!• Lakovaciu pištoľ smie používať, čistiť a udržiavať len odborník!• Osoby, ktorých reakčná schopnosť je v dôsledku požitia drog, alkoholu, liekov alebo inak obmedzená, nesmú s lakovacou pištoľou manipulovať!• Lakovaciu pištoľ neuvádzajte nikdy do prevádzky pri poškodení alebo chýbajúcich dieloch! Používajte zvlášť iba pri pevne zabudovanej aretačnej skrutke [1-14]! Aretačnú skrutku utiahnite pomocou originálneho kombinovaného nástroja SATA s max. 1 Nm.• Lakovaciu pištoľ pred každým použitím skontrolujte a v prípade potreby opravte!• Pri poškodení lakovaciu pištoľ ihneď vyradte z prevádzky a odpojte zo siete stlačeného vzduchu!• Lakovaciu pištoľ nikdy svojvoľne nepererábajte ani technicky neupravujte!• Používajte výlučne originálne náhradné diely, resp. príslušenstvo SATA!• Diely odmontujte a namontujte mimoriadne opatrne! Používajte výlučne dodané špeciálne náradie!• Používajte výlučne práčky odporúčané firmou SATA! Riadte sa návodom na použitie!• Nikdy nespracúvajte striekané médiá s obsahom kyselín, lúhov alebo benzínu!• Lakovaciu pištoľ nikdy nepoužívajte v oblasti zápalných zdrojov, ako je napr. otvorený oheň, horiace cigarety alebo elektrické zariadenia, ktoré nie sú chránené pred explóziou!	

		Varovanie! Pozor!
		

- Do pracovného prostredia lakovacej pištole sa dáva len také množstvo rozpúšťadiel, farby, laku alebo iných nebezpečných striekaných médií, ktoré je potrebné na nasledujúci pracovný krok! Po ukončení prác ich odnesť do skladovacích priestorov podľa určenia!

6.3. Osobný ochranný výstroj





	Varovanie!
	

- Pri používaní lakovacej pištole, ako aj pri čistení a údržbe vždy noste schválenú ochranu dýchacích ciest a očí a taktiež vhodné ochranné rukavice a pracovný odev a pracovnú obuv!
- Pri použití lakovacej pištole môže dôjsť k prekročeniu hladiny akustického tlaku 85 dB(A). Noste vhodnú ochranu sluchu!
- Ohrozenie kvôli horúcim povrchom
Pri spracovávaní horúcich materiálov (teplota väčšia ako 43 °C; 109,4 °F) noste zodpovedajúci **ochranný odev**.



Pri použití lakovacej pištole nedochádza k prenosu vibrácií na časti tela obsluhujúceho personálu. Reaktívne sily sú nepatrné.

6.4. Používanie v prostrediach s nebezpečenstvom výbuchu

Lakovacia pištoľ je schválená na používanie/uschovanie v oblastiach ohrozených výbuchom zóny 1 a 2. Je nutné zohľadniť značku produktu.



		Varovanie! Nebezpečenstvo výbuchu!
		

- Nasledujúce použitia a konania vedú k zániku ochrany pred výbuchom, a preto sú **zakázané**:

		Varovanie! Nebezpečenstvo výbuchu!
⚠ DANGER		

- Prinášať lakovaciu pištoľ do prostredí s nebezpečenstvom výbuchu výbušnej zóny 0!
- Používanie rozpúšťadiel a čistiacich prostriedkov na báze halogenizovaných uhľovodíkov! Chemické reakcie, ktoré pritom vznikajú, môžu mať výbušný priebeh!

7. Uvedenie do prevádzky

		Varovanie! Nebezpečenstvo výbuchu!
⚠ DANGER		

- Používajte len také hadice na stlačený vzduch, ktoré sú odolné proti rozpúšťadlám, antistatické, nepoškodené, technicky bezchybné, s trvalou pevnosťou v tlaku minimálne 10 bar, napr. **výr. č. 53090!**

	Upozornenie!
---	---------------------

Zabezpečte nasledujúce podmienky:

- Prípojka stlačeného vzduchu 1/4" vonkajší závit alebo vhodná pripojovacia vsuvka SATA.
- Zabezpečte minimálny objemový prúd stlačeného vzduchu (spotrebu vzduchu) a tlak (odporúčaný vstupný tlak pištole) podľa kapitoly 2.
- Čistý stlačený vzduch, napr. prostredníctvom filtra SATA 484, **výr. č. 92320**
- Hadica na stlačený vzduch s minimálnym vnútorným priemerom 9 mm (pozri výstražné upozornenie), napr. **výr. č. 53090**.

1. Skontrolujte pevné uloženie všetkých skrutiek **[2-1]**, **[2-2]**, **[2-3]**, **[2-4]** a **[2-5]**. Dýzu na farbu **[2-1]** dotiahnite pevne podľa **[7-4]** (11 Nm). Aretačnú skrutku **[2-5]** skontrolujte na pevné uloženie podľa **[10-1]**, prípadne dotiahnite.
2. Kanálik na farbu prepláchnite vhodnou čistiacou kvapalinou **[2-6]**, **riadiť sa kapitolou 8**.
3. Vyrovnajte vzduchovú dýzu: Vertikálny prúd **[2-7]**, horizontálny prúd

[2-8].

4. Namontujte sitko na lak **[2-9]** a nádobku na kvapalinu **[2-10]**.
5. Naplňte nádobku na kvapalinu (maximálne 20 mm pod hornú hranu), uzavrite ju vekom **[2-11]** a nasadte uzáver proti kvapkaniu **[2-12]**.
6. Hrdlo prípojky **[2-13]** (nie je súčasťou dodávky) naskrutkujte na vzduchovú prípojku.
7. Napojte hadicu stlačeného vzduchu **[2-14]**.

7.1. Nastavenie vstupného tlaku pištole**Upozornenie!**

- Jazyček spúšte úplne odťahnite a vstupný tlak pištole (pozri kapitolu 2) nastavte podľa jedného z nasledujúcich odsekov (**[3-1]**, **[3-2]**, **[3-3]** až **[3-4]**), potom jazyček spúšte znovu pustite.
- V prípade **[3-3]** a **[3-4]** musí byť vzduchový mikrometer **[1-13]** úplne otvorený/v kolmej polohe.
- Ak sa nedosiahne požadovaný vstupný tlak pištole, treba zvýšiť tlak v sieti stlačeného vzduchu; príliš vysoký tlak vedie k vysokým odťahovým silám.

[3-1] SATA adam 2 (príslušenstvo / exaktná metóda).

[3-2] Samostatný manometer s regulačným zariadením (príslušenstvo).

[3-3] Samostatný manometer bez regulačného zariadenia (príslušenstvo).

[3-4] Meranie tlaku na tlakovzdušnej sieti (najnepresnejšia metóda).

7.2. Nastavte prechod materiálu [4-1], [4-2], [4-3] a [4-4] - regulácia množstva materiálu je naplno otvorená**Upozornenie!**

Po úplnom otvorení regulácie množstva materiálu je opotrebovanie dýzy na farbu a ihly na farbu najnižšie. Veľkosť dýzy zvolte v závislosti od striekaného média a od pracovnej rýchlosti.

7.3. Nastavenie rozstrekovacieho prúdu

- Nastavenie plochého rozstreku (nastavenie z výrobného podniku) **[5-1]**.
- Nastavenie kruhového rozstreku **[5-2]**.

7.4. Lakovanie

Pri lakovaní jazýček spúšte úplne odtiahnite [6-1]. Lakovaciu pištoľ vedzte podľa [6-2]. Dodržiavajte vzdialenosť pri striekaní podľa kapitoly 2.





8. Čistenie lakovacej pištole



Varovanie! Pozor!

⚠ DANGER **NOTICE**





- Pred akýmkoľvek čistiacimi prácami odpojte lakovaciu pištoľ zo siete stlačeného vzduchu!
- Nebezpečenstvo poranenia v dôsledku neočakávaného úniku stlačeného vzduchu a/alebo úniku striekaného média!
- Lakovaciu pištoľ a nádobku na kvapalinu úplne vyprázdňte, striekané médium náležitým spôsobom zlikvidujte!
- Diely odmontujte a namontujte mimoriadne opatrne! Používajte výlučne dodané špeciálne náradie!
- **Používajte neutrálnu čistiacu kvapalinu (hodnota pH 6 až 8)!***
- **Nepoužívajte kyseliny, lúhy, zásady, prostriedky na odstraňovanie starých náterov, nevhodné regeneračné prostriedky alebo iné agresívne čistiace prostriedky!***
- Lakovaciu pištoľ neponárajte do čistiacej kvapaliny! **Do vzduchových kanálov sa nesmie nikdy dostať čistiaca kvapalina!**
- Sklo elektronickej indikácie tlaku nečistite špicatými, ostrými alebo drsnými predmetmi!
- Otvory čistíte len pomocou čistiacich kef SATA alebo ihiel na čistenie dýz. Použitie iného náradia môže viesť k poškodeniam a narušeniam rozstrekovacieho prúdu. **Odporúčané príslušenstvo:** Čistiaca súprava **výr. č. 64030**.
- Používajte výlučne práčky odporúčané firmou SATA! Riadte sa návodom na použitie!
- Vzduchový kanálik ostrekujte počas celého pracieho procesu čistým stlačeným vzduchom!
- Hlava dýzy musí smerovať nadol!
- **Lakovaciu pištoľ nechávajte v práčke len na dobu pracieho procesu!***

 	Varovanie! Pozor!
 	
<ul style="list-style-type: none"> • Nikdy nepoužívajte ultrazvukové čistiace systémy - hrozí poškodenie dýz a povrchov!** • Po čistení vyfúkajte lakovaciu pištoľ a kanálik na farbu, vzduchovú dýzu vrátane závitú, ako aj nádobku na kvapalinu dosucha čistým stlačeným vzduchom!* 	

* **inak existuje nebezpečenstvo korózie**

	Upozornenie!
<ul style="list-style-type: none"> • Po čistení súpravy dýz skontrolujte obraz striekania! • Ďalšie tipy na čistenie: www.sata.com/TV. 	

9. Údržba

 	Varovanie! Pozor!
 	
<ul style="list-style-type: none"> • Pred akýmkoľvek údržbovými prácami odpojte lakovaciu pištoľ zo siete stlačeného vzduchu! • Diely odmontujte a namontujte mimoriadne opatrne! Používajte výlučne dodané špeciálne náradie! 	

9.1. Výmena súpravy dýz [7-1], [7-2], [7-3], [7-4], [7-5] a [7-6]



Každá súprava dýz SATA pozostáva z „ihly na farbu“ [7-1], „vzduchovej dýzy“ [7-2] a „dýzy na farbu“ [7-3] a je nastavená ručne na perfektný obraz striekania. Namažte ihlu na farbu [7-1] v oblasti tesnenia ihly (cca 3 cm pred objímkou ihly, pružina ihly na farbu) a závit regulačnej skrutky množstva materiálu [1-11]. Preto vždy vymieňajte kompletnú súpravu dýz. Po namontovaní nastavte priebeh materiálu podľa kapitoly 7.2.

9.2. Výmena tesnenia ihly na farbu Kroky: [8-1], [8-2] a [8-3]



Výmena je potrebná, keď na samočinne nastavovacím tesnením ihly na farbu uniká striekané médium. Spúšť vyberte podľa [8-2]. Po demontáži skontrolujte ihlu na farbu, či nie je poškodená, v prípade potreby ju vymeňte. Pred demontážou spúšťe [8-2] sa musí demontovať vzduchový mikrometer [9-1] – [9-4]. Po zabudovaní nastavte prietok materiálu podľa kapitoly 7.2.

9.3. Kroky pri výmene vzduchového piesta, pružiny vzduchového piesta a vzduchového mikro-



- metra: [9-1], [9-2], [9-3] a [9-4]

	Varovanie!
	
<ul style="list-style-type: none"> • Lakovaciu pištoľ odpojte zo siete stlačeného vzduchu! 	

Výmena je potrebná vtedy, keď pri nestlačenej spúšti vystupuje vzduch na vzduchovej dýze alebo na vzduchovom mikrometri. Po demontáži namažte puzdro vzduchového mikrometra pištoľovým tukom SATA (**výr. č. 48173**), vložte so vzduchovým piestom a aretačnú skrutku pevne utiahnite pomocou originálneho kombinovaného nástroja SATA s max. 1 Nm. [9-1]. Po namontovaní nastavte priechod materiálu podľa kapitoly 7.2.

	Varovanie!
	
<ul style="list-style-type: none"> • Skontrolujte upevnenie aretačnej skrutky! Vzduchový mikrometer môže nekontrolovane vystreliť z lakovacej pištole! 	

9.4. Výmena tesnenia (na strane vzduchu)



	Varovanie!
	
<ul style="list-style-type: none"> • Lakovaciu pištoľ odpojte zo siete stlačeného vzduchu! 	

Kroky: [9-1], [9-2], [9-3], [9-4] a [9-5]

Výmena samonastavovacieho tesnenia [9-5] je potrebná vtedy, keď pod spúšťou vystupuje vzduch.

- Po demontáži skontrolujte, príp. vyčistite tyč vzduchového piesta [9-4] alebo v prípade poškodenia (napr. škrabance alebo zahnuté) ju vymeňte, namažte vysoko výkonným tukom SATA (**výr. č. 48173**) a namontujte ju, zohľadnite smer montáže!
- Puzdro vzduchového mikrometra taktiež namažte, vložte so vzduchovým piestom a aretačnú skrutku utiahnite pomocou originálneho kombinovaného nástroja SATA s max. 1 Nm.

Po namontovaní nastavte priechod materiálu podľa kapitoly 7.2.

	Varovanie!
	
<ul style="list-style-type: none"> Skontrolujte upevnenie aretačnej skrutky! Vzduchový mikrometer môže nekontrolovane vystreliť z lakovacej pištole! 	

9.5. Výmena CCS (systém ColorCode)

CCS na individuálne označenie lakovacej pištole sa môže vymeniť podľa [10-6].

9.6. Výmena vretena regulácie kruhového/širokého nástrekového prúdu Kroky: [10-1], [10-2], [10-3]

Výmena je potrebná vtedy, keď uniká vzduch z regulácie alebo keď regulácia nefunguje.

1. Odstránenie starého vretena

- Odstráňte skrutku [10-1] (Torx TX20)
- Odoberte tlačidlo [10-2]
- Vytočte vreteno [10-3] s kľúčom (šírka 14)
- Skontrolujte výskyt zvyškov materiálu a laku na upnutí vretena, príp. zvyšky odstráňte a vyčistite rozpúšťadlom

2. Zabudovanie nového vretena

- Naskrutkujte vreteno [10-3]
- Zastrčte gombík [10-2] na šesťhrane vretena
- Aretačnú skrutku [10-1] (Torx TX20) utiahnite s max. 1 Nm pritom držte pevne gombík

10. Odstraňovanie porúch

Porucha	Príčina	Pomoc pri poru- chách
Nepravidelný rozstre- kovací prúd (kmitanie/ vynechávanie) alebo vzduchové bubliny v nádobke na kvapalinu	Dýza na farbu nie je dostatočne dotiahnutá	Dotiahnite dýzu na farbu [2-1]
Vzduchové bubliny v nádobke na kvapalinu	Uvoľnená vzduchová dýza	Vzduchovú dýzu [2-2] dotiahnite rukou
	Znečistený priestor medzi vzduchovou dý- zou a dýzou na farbu („obeh vzduchu“)	Vyčistite obeh vzdu- chu, riadťe sa kapito- lou 8
	Znečistená alebo po- škodená súprava dýz	Súpravu dýz očistite, kapitola 8., resp. vy- meňte, kapitola 9.1
	Nedostatočné množ- stvo striekaného média v nádobke na kvapa- linu	Doplňte nádobku na kvapalinu [1-6]
	Chybné tesnenie ihly na farbu	Vymeňte tesnenie ihly na farbu, kapitola 9.3
Obraz striekania je príliš malý, šikmý, jednostranný alebo rozštiepený	Otvory vzduchovej dýzy sú zanesené lakom	Vyčistite vzduchovú dýzu, riadťe sa kapi- tolou 8
	Poškodený hrot dýzy na farbu (čapík dýzy na farbu)	Skontrolujte, či hrot dýzy na farbu nie je poškodený a v prípa- de potreby vymeňte súpravu dýz, kapitola 9.1

Porucha	Príčina	Pomoc pri poru- chách
Regulácia kruhového/ plochého rozstreku sa nedá otáčať	Regulačný ventil znečistený	Demontujte reguláciu kruhového/plochého rozstreku, dajte ju do chodu alebo komplet- ne vymeňte, kapitola 9.6
Lakovacia pištoľ nevy- pína vzduch	Znečistené osadenie vzduchového piesta alebo opotrebovaný vzduchový piest	Vyčistíte miesto ulo- ženia vzduchového piestu a/alebo vzdu- chový piest, vymeňte ucpávku vzduchového piestu, kapitola 9.3
Korózia na závite vzduchovej dýzy, ka- náliku materiálu (prí- pojke nádoby) alebo na telese lakovacej pištole	Čistiaca kvapalina (vodnatá) zostáva prí- liš dlho v/na pištoľi	Vykonajte čistenie, riadte sa kapitolou 8 , dajte vymeniť teleso pištole
	Nevhodné čistiace kvapaliny	
Striekané médium uniká poza tesnenie ihly na farbu	Chybné alebo chýba- júce tesnenie ihly na farbu	Vymeňte tesnenie ihly na farbu, kapitola 9.2
	Znečistená alebo po- škodená ihla na farbu	Vymeňte súpravu dýz, kapitola 9.1; v prípa- de potreby vymeňte tesnenie ihly na farbu, kapitola 9.2
Lakovacia pištoľ kvap- ká na hrote dýzy na farbu („čapík dýzy na farbu“)	Cudzie teleso medzi hrotom ihly na farbu a dýzou na farbu	Vyčistíte dýzu na farbu a ihlu na farbu, riadte sa kapitolou 8
	Poškodená súprava dýz	Vymeňte súpravu dýz, kapitola 9

11. Likvidácia

Likvidácia úplne vyprázdnenej lakovacej pištole ako druhotnej suroviny. Aby sa zabránilo škodám na životnom prostredí, likvidujte batériu a zvyšky striekaného média náležitým spôsobom, oddelene od lakovacej pištole. Dodržiavajte miestne predpisy!



12. Zákaznícky servis

Príslušenstvo, náhradné diely a technickú podporu získate u svojho predajcu SATA.

13. Záruka / ručenie

Platia Všeobecné obchodné podmienky SATA a prípadné ďalšie zmluvné dohody, ako aj príslušné platné zákony.

SATA neručí predovšetkým pri:

- nedodržaní návodu na použitie
- používaní výrobku v rozpore s určením
- používaní zo strany nezaškoleného personálu
- nepoužívaní osobného ochranného výstroja
- nepoužívaní originálneho príslušenstva a originálnych náhradných dielov
- svojvoľných prestavbách alebo technických úpravách
- prirodzenom opotrebovaní
- namáhaní úderom netypickým pre dané použitie
- montážnych a demontážnych prácach

14. Náhradné diely [13]

Pol.	Výr. č.	Názov
1		RPS-systém na viacúčľové poháriky, č. výr. a ceny pozri aktuálny cenník
2	131987	Náhradné zásuvné sitko 200µm (balenie 100 ks)
3	140582	Balenie s 5 tesniacimi prvkami pre dýzu na farbu
4	211508	Tesniaci krúžok vzduchovej dýzy
5	133942	Držiak tesnenia (na strane vzduchu)
6	86843	Vzduchová piestnica
7	1092973	súprava jazýčkov spúšte

Pol.	Výr. č.	Názov
8	1006734	Úchytka spúšte
9	1092981	Prípojka vzduchu 1/4" vonkajší závit
10	211409	Obal so 4 sponami CCS (zelená, modrá, červená, čierna)
11	1006669	Súprava pozostávajúca z farebne označených krúžkov (zelený, modrý a čierny), balenie po 1 kuse
12	1092999	Ryhovaný gombík a skrutka (po 2 ks)
13	213025	Vreteno pre reguláciu kruhového/plochého rozstreku
14	133934	Balenie s 3 tesneniami pre reguláciu kruhového/plochého rozstreku
15	211391	Balenie s 3 aretačnými skrutkami pre vzduchový mikrometer SATAjet 5000 B PHASER
16	133991	Obal s 3 hlavami vzduchových piestov
17	1093012	Vzduchový mikrometer
18	133959	Súprava pružín - 3x ihla na farbu / 3x pružiny vzduchového piesta
19	1093004	Regulácia množstva materiálu s poistnou maticou
20	15438	Tesnenie ihly na farbu
21	96875	Plastová vložka pre pištoľ s prípojkou nádoby QCC
	1057323	Súprava náradia

<input type="checkbox"/>	Je v opravárenskej súprave (tov.č. 1093020)
<input checked="" type="checkbox"/>	Obsiahnuté v servisnej jednotke vzduchového piesta (č. výrobku 82552)
<input type="checkbox"/>	Obsiahnuté v súprave pružín (č. výrobku 133959)
<input type="checkbox"/>	Obsiahnuté v súprave tesnení (č. výrobku 136960)

15. ES izjava skladnosti

Aktuálne platné vyhlásenie o zhode nájdete na:









www.sata.com/downloads

İçindekiler dizini [Orijinal metin: Almanca]

1. Semboller	391	8. Boya tabancası temizliği.....	398
2. Teknik özellikler.....	391	9. Bakım	399
3. Teslimat içeriği	393	10. Arızaların giderilmesi.....	401
4. Boya tabancasının yapısı	393	11. Atığa ayırma	403
5. Amacına uygun kullanım	393	12. Müşteri servisi	403
6. Emniyet bilgileri	393	13. Garanti / Mesuliyet	403
7. Devreye alma	396	14. Yedek parça	404
		15. EG Uygunluk Beyanı	405

1. Semboller

	Uyarı! ölüme veya ağır yaralanmalara neden olabilecek tehlikeye karşı.
	
	Dikkat! maddi hasara neden olabilecek tehlikeli duruma karşı.
	
	Patlama tehlikesi! Ölüme veya ağır yaralanmalara neden olabilecek tehlikeye karşı uyarı.
	Bilgi! Yararlı ipuçları ve tavsiyeler.

2. Teknik özellikler

Tabanca giriş basıncı			
RP	Operating range (Kullanım alanı)	0,5 bar - 2,4 bar	7 psi - 35 psi
	"Compliant"	max. 2,0 bar	max. 29 psi

Tabanca giriş basıncı			
HVLP	Operating range (Kullanım alanı)	0,5 bar - 2,4 bar	7 psi - 35 psi
	HVLP	max. 2,0 bar	max. 29 psi
	"Compliant"	> 2,0 bar (meme iç basıncı > 0,7 bar)	> 29 psi (meme iç basıncı > 10 psi)
	Uyumlu Lombardiya/ İtalya kanunları	< 2,5 bar meme iç basıncı < 1,0 bar)	< 35 psi (meme iç basıncı < 15 psi)

Püskürtme mesafesi			
RP	Operating range (Kullanım alanı)	10 cm - 21 cm	3.9" - 8.3"
	önerilir	17 cm - 21 cm	6.7" - 8.3"
HVLP	Operating range (Kullanım alanı)	10 cm - 21 cm	3.9" - 8.3"
	önerilir	10 cm - 15 cm	3.9" - 5.9"

Maks. tabanca giriş basıncı		
	10,0 bar	145 psi

Hava tüketimi 2,0 bar tabanca giriş basıncında		
RP	290 NI/min	10.2 cfm
HVLP	430 NI/min	15.2 cfm

Püskürtülen madde maks. sıcaklığı		
	50 °C	122 °F

Ağırlık Versiyon		
Haznesiz	495 g	17.5 oz.
RPS hazneli 0,6 l	550 g	19.4 oz.
RPS hazneli 0,6 l ve dijital basınç ölçümü	583 g (adam 2 ile)	20.6 oz. (adam 2 ile)

Basınçlı hava bağlantısı	
	1/4" harici diş

3. Teslimat içeriği

- Boya tabancası, meme seti ve tabanca haznesi dahil
 - Kullanım talimatı
 - Takım seti
 - CCS-Clips
- Alternatif model şuna sahiptir:
- Farklı dolum hacmine sahip alüminyum veya plastik tabanca haznesi

4. Boya tabancasının yapısı [1]



- | | |
|--|--|
| [1-1] Boya tabancası sapı | [1-9] Damlama engeli |
| [1-2] Tetik mandalı | [1-10] Dairesel/geniş huzme ayarı |
| [1-3] Meme seti; hava memesi, boya memesi (görünmez), boya iğnesi (görünmez) | [1-11] Malzeme miktarı ayar vidası |
| [1-4] Hızlı hazne değişim bağlantılı (QCC) boya tabancası bağlantısı | [1-12] Malzeme miktarı ayarı kontra somunu |
| [1-5] Hızlı hazne değişim bağlantılı (QCC) hazne bağlantısı | [1-13] Hava mikrometresi |
| [1-6] Boya filtresi (görünmez) | [1-14] Hava mikrometresi sabitleme vidası |
| [1-7] Hazne kapağı | [1-15] Hava pistonu (görünmez) |
| [1-8] Hazne | [1-16] Basıncılı hava bağlantısı |
| | [1-17] ColorCode sistemi (CCS) |

5. Amacına uygun kullanım



Boya tabancası, boya ve cilaların ya da başka uygun, akışkan maddelerin (püskürtme maddelerinin) basınçlı hava aracılığıyla yine uygun objeler üstüne püskürtülerek uygulanması için öngörülmüştür.

6. Emniyet bilgileri

6.1. Genel emniyet bilgileri

 	<p>Uyarı! Dikkat!</p>
<p>⚠ DANGER NOTICE</p>	
<ul style="list-style-type: none"> • Boya tabancasını kullanmadan önce tüm emniyet bilgilerini ve kullanım talimatını dikkatli bir şekilde ve sonuna kadar okuyunuz. Emniyet bilgilerine ve belirtilen işlemlere riayet edilmelidir. • Ekli tüm dokümanları saklayınız ve boya tabancasını başkalarına yalnızca bu dokümanlarla birlikte veriniz. 	

6.2. Boya tabancalarına özel emniyet bilgileri

  ⚠ DANGER NOTICE	Uyarı! Dikkat!
<ul style="list-style-type: none">• İlgili ülkede geçerli emniyet, kaza önleme, iş güvenliği ve çevre koruma kurallarına uyunuz!• Boya tabancasını asla canlılara doğru tutmayınız!• Yalnızca uzman personel tarafından kullanılmalı, temizlenmeli ve bakım yapılmalı!• Uyuşturucu, alkol, ilaç nedeniyle veya başka şekilde reaksiyon kabiliyeti azalmış kimselerin boya tabancasıyla herhangi bir şekilde çalışması yasaktır!• Boya tabancasını hasar durumunda veya eksik parçalar olduğunda kesinlikle işleme almayın! Özellikle sadece ayar vidası [1-14] sıkıca takıldığında kullanın! Ayar vidasını, orijinal SATA kombi aracı yardımıyla maks. 1Nm ile sıkın.• Boya tabancasını her kullanımdan önce kontrol ediniz ve gerektiğinde onarınız!• Hasar gördüğünde boya tabancasını kullanmayı hemen bırakınız ve basınçlı hava şebekesinden ayırınız!• Boya tabancasında asla keyfi modifikasyonlar veya teknik değişiklikler yapmayınız!• Yalnızca orijinal SATA yedek parçaları veya aksesuarı kullanınız!• Parçaları son derece dikkatli bir şekilde sökünüz ve takınız! Yalnızca birlikte verilen özel takımı kullanınız!• Yalnızca SATA tarafından tavsiye edilen yıkama makineleri kullanınız! Kullanım talimatına riayet ediniz!• Asla asit, kostik veya benzin içeren püskürtme maddeleri kullanmayınız!• Boya tabancasını asla, açık ateş, yanan sigara veya patlamaya karşı koruması olmayan elektrik tertibatları gibi ateş kaynakları sahasında kullanmayınız!• Boya tabancasının çalışma ortamına yalnızca ilgili işlem için gerekli miktarda solvent, boya, cila veya başka tehlikeli püskürtme maddesi getiriniz! İş bitiminde bunları amaca uygun depolara götürünüz!	



6.3. Kişisel koruyucu donanım

	Uyarı!
▲ DANGER	
<ul style="list-style-type: none"> • Boya tabancasını kullanırken, temizlik ve bakım yaparken daima onaylı solunum ve göz maskesi, uygun koruyucu eldivenler ve iş giysileri ve ayakkabıları kullanınız! • Boya tabancası kullanılırken ses basıncı seviyesi 85 dB(A) değerinin üstüne çıkabilir. Uygun koruyucu kulaklık takınız! • Çok sıcak yüzeyler nedeniyle tehlike Sıcak malzemeleri işlerken (sıcaklık 43 °C; 109.4 °F'den yüksek ise) uygun koruyucu kıyafet giyin. 	





Boya tabancası kullanılırken kullanan kişinin vücuduna herhangi bir titreşim aktarılmaz. Geri tepme kuvvetleri çok düşüktür.

6.4. Patlama tehlikesi olan sahalarda kullanım

Boyama tabancası, 1. ve 2 patlama bölgesine ait patlama tehlikeli alanlarda kullanım/muhafaza işlemi için onaylanmıştır. Ürün işareti dikkate alınmalıdır.

		Uyarı! Patlama tehlikesi!
▲ DANGER		
<ul style="list-style-type: none"> • Aşağıdaki kullanım şekilleri ve eylemler patlama koruması özelliğinin kaybedilmesine neden olur ve bu nedenle yasaktır: • Boya tabancasının patlama tehlikesine sahip Bölge 0 sahaları içerisine getirilmesi! • Halojenleştirilmiş hidrokarbür esaslı solvent ve temizleme maddelerinin kullanılması! Bu sırada patlama şeklinde kimyasal reaksiyonlar meydana gelebilir! 		

7. Devreye alma

		Uyarı! Patlama tehlikesi!
		

• Yalnızca solventlere dayanıklı, antistatik, hasarsız, teknik açıdan sorunsuz ve sürekli basınç dayanıklılığı asgari 10 bar olan basınçlı hava hortumlarını kullanınız, örn. Ürün No. 53090!

	Bilgi!
---	--------

Aşağıdaki koşulların olmasını sağlayınız:

- Basınçlı hava bağlantısı 1/4" harici dış veya uygun SATA bağlantı memesi.
- Bölüm 2'ye göre asgari basınçlı hava hacim akışını (hava sarfiyatı) ve basıncı (tavsiye edilen tabanca giriş basıncı) tesis ediniz.
- Temiz basınçlı hava, örn. SATA filtresi 484 aracılığıyla, Ürün No. 92320
- Basınçlı hava hortumu asgari iç çapı 9 mm (bakınız uyarı bilgisi), örn. Ürün No. 53090.

1. Tüm vidaların [2-1], [2-2], [2-3], [2-4] ve [2-5] tam oturup oturmadığını kontrol edin. Boya memesini [2-1] talimat [7-4] gereğince el sıkılığında (11 Nm) sıkıştırın. Kilitleme vidasının [2-5] talimat [10-1] gereğince tam oturup oturmadığını kontrol edin, gerekirse sıkın.
2. Boya kanalını uygun bir temizleme sıvısıyla yıkayınız [2-6], **Bölüm 8'e dikkat ediniz.**
3. Hava memesinin hizalanması: Dikey huzme [2-7], Yatay huzme [2-8].
4. Boya filtresini [2-9] ve boya haznesini [2-10] monte ediniz.
5. Boya haznesini doldurunuz (maksimum üst kenarın 20 mm altında), kapağı [2-11] kapatınız ve damlama engelini [2-12] takınız.
6. Bağlantı nipelini [2-13] (teslimat dahilinde değildir) hava bağlantısına vidalayınız.
7. Basınçlı hava hortumunu [2-14] bağlayınız.

7.1. Tabanca giriş basıncının ayarlanması

	Bilgi!
<ul style="list-style-type: none"> • Tetik kabzasını tam çekiniz ve tabanca giriş basıncını (bakınız bölüm 2) aşağıdaki bölümlere ([3-1], [3-2], [3-3] bis [3-4]) göre ayarlayınız, tetik kabzasını tekrar bırakınız. • [3-3] ve [3-4] 'de hava mikrometresi [1-13] tamamen açık olmalı/dik durmalı. • Gerekli tabanca giriş basıncına ulaşılmadığında, basınçlı hava şebekesinde basınç artırılmalıdır; çok yüksek basınç tetik kuvvetinin çok artmasına neden olur. 	

[3-1] SATA adam 2 (aksesuar / hassas yöntem).

[3-2] Ayar tertibatlı ayrı manometre (aksesuar).

[3-3] Ayar tertibatsız ayrı manometre (aksesuar).

[3-4] Basınçlı hava şebekesinde basınç ölçümü (kesinlikli olmayan yöntem).

7.2. Malzeme akışını ayarlayınız [4-1], [4-2], [4-3] ve [4-4] - Malzeme miktarı ayarı tam açık

	Bilgi!
<p>Malzeme miktarı ayarı tam açıkken boya memesindeki ve boya iğnesindeki aşınma en düşük seviyede olur. Meme büyüklüğünü püskürtülecek madde ve çalışma hızına bağlı olarak seçiniz.</p>	

7.3. Püskürtme huzmesinin ayarlanması

- Geniş huzme ayarlayınız (Fabrika ayarı) [5-1].
- Dairesel huzme ayarlayınız [5-2].

7.4. Boyama

Boya yapmak için tetik mandalını tam çekiniz [6-1]. Boya tabancasını [6-2]'ye göre hareket ettiriniz. Bölüm 2'ye göre püskürtme mesafesine uyunuz.

8. Boya tabancası temizliği



Uyarı! Dikkat!





▲ DANGER **NOTICE**

- Tüm temizlik çalışmalarından önce boya tabancasını basınçlı hava şebekesinden ayırınız!
- Beklenmedik basınçlı hava ve/veya püskürtme maddesi çıkması sonucu yaralanma tehlikesi!
- Boya tabancası ve boya haznesini tamamen boşaltınız, püskürtme maddesini uygun şekilde atığa ayırınız!
- Parçaları son derece dikkatli bir şekilde sökünüz ve takınız! Yalnızca birlikte verilen özel takımı kullanınız!
- Nötr temizleme sıvısı (pH değeri 6 ila 8 arası) kullanınız!*
- Asit, kostik, baz, aşındırıcı ve uygun olmayan kimyasal sökücüler veya başka tahriş edici temizleme maddeleri kullanmayınız!*
- Püskürtme tabancasını temizlik deterjanı içine daldırmayınız! Hava kanallarına hiçbir zaman temizlik deterjanı girmemelidir!
- Elektronik basınç göstergesinin camını sivri, keskin veya kaba nesnelere temizlemeyiniz!
- Delikleri yalnızca SATA temizleme fırçaları veya SATA meme temizleme iğneleriyle temizleyiniz. Başka takımların kullanılması hasara ve püskürtme huzmesinin olumsuz etkilenmesine neden olabilir. Tavsiye edilen aksesuar: Temizleme seti Ürün No. 64030.
- Yalnızca SATA tarafından tavsiye edilen yıkama makineleri kullanınız! Kullanım talimatına riayet ediniz!
- Hava kanalına, yıkama işleminin tamamı boyunca temiz basınçlı hava veriniz!
- Meme kafası aşağı göstermelidir!
- Boya tabancasını yıkama makinesinde yalnızca yıkama süresi kadar bırakınız!*
- Asla ultrason temizleme sistemleri kullanmayınız - Meme ve yüzeyler hasar görür!**
- Temizledikten sonra boya tabancası ve boya kanalını, dişler dahil hava memesini ve boya haznesini temiz basınçlı hava üfleyerek kurutunuz!*

* aksi takdirde paslanma tehlikesi

	Bilgi!
<ul style="list-style-type: none"> • Temizledikten sonra meme setinin püskürtme görünüşünü kontrol ediniz! • Temizlikle ilgili başka tavsiyeler: www.sata.com/TV. 	

9. Bakım

 	Uyarı! Dikkat!
 DANGER  NOTICE	<ul style="list-style-type: none"> • Tüm bakım çalışmalarından önce boya tabancasını basınçlı hava şebekesinden ayırınız! • Parçaları son derece dikkatli bir şekilde sökünüz ve takınız! Yalnızca birlikte verilen özel takımı kullanınız!

9.1. Meme setinin değiştirilmesi [7-1], [7-2], [7-3], [7-4], [7-5] ve [7-6]

Her SATA nozulu seti "boya iğnelerinden", [7-1], "hava nozulundan" [7-2] ve "boya nozulundan" [7-3] oluşur ve mükemmel bir püskürtme şekli için elle ayarlanmıştır. Boya iğnelerini [7-1] iğne contası kısmında (iğne kovasının yaklaşık 3 cm önünde, boya iğnesi yayı) ve malzeme miktarı ayar vidasına ait dişliyi gresle yağlayın [1-11]. Bu nedenle de nozul setini her zaman değiştirin. Montaj işleminden sonra malzeme akışını bölüm 7.2'de anlatıldığı gibi ayarlayın.

9.2. Boya iğnesi contasının değişimi adımlar: [8-1], [8-2] ve [8-3]

Bu değişiklik, kendinden ayarlı boya iğnesi kutusundan püskürtme maddesi çıktığında gereklidir. Adıma [8-2] uygun şekilde tetik kabzasını sökün. Demontaj sonrasında, boya iğnesini hasar için kontrol edin, gerekirse meme setini değiştirin. Tetik kabzasını [8-2] sökmeden önce hava mikrometresi sökülmelidir [9-1] – [9-4]. Montajdan sonra Bölüm 7.2 uyarınca malzeme nüfuzunu ayarlayın.

9.3. Hava pistonu, hava pistonu yayı ve hava mikrometresinin deęiřtirilmesi iřlemler: [9-1], [9-2], [9-3] ve [9-4]

	Uyarı!
▲ DANGER	
<ul style="list-style-type: none"> • Boya tabancasını basınçlı hava řebekesinden ayırınız! 	

Eęer tetikleme elemanına basılmadıęı halde hava nozülünden veya hava mikrometresinden hava çıkıyorsa, deęiřtirilmesi gerekir. Hava mikrometre kovanını söktükten sonra SATA tabanca gresiyle (ürün no. 48173) gresleyin, hava pistonuyla birlikte yerleřtirin ve ayar vidasını, orijinal SATA kombi aracı yardımıyla maks. 1 Nm ile sıkın. [9-1]. Montaj iřleminin sonu malzeme akıřını bölüm 7.2'de anlatıldıęı gibi ayarlayın.

	Uyarı!
▲ DANGER	
<ul style="list-style-type: none"> • Sabitleme vidasının sıkı olup olmadıęını kontrol ediniz! Hava mikrometresi kontrolsüz řekilde boya tabancasından fırlayabilir! 	

9.4. Contanın (hava tarafında) deęiřtirilmesi



	Uyarı!
▲ DANGER	
<ul style="list-style-type: none"> • Boya tabancasını basınçlı hava řebekesinden ayırınız! 	

iřlemler: [9-1], [9-2], [9-3], [9-4] ve [9-5]

Tetik mandalının altından hava sızdıęında kendinden ayarlı salmastra [9-5] deęiřtirilmelidir.

1. Söktükten sonra hava piston çubuęunu [9-4] kontrık edin, gerekirse temizleyin veya hasar durumunda (örn. çizikler var veya bükülmüş) deęiřtirin, SATA yüksek performanslı gres (ürün no. 48173) ile gresleyin ve monte edin, montaj yönünü dikkate alın!
2. Hava mikrometre kovanını da gresleyin, hava pistonuyla yerleřtirin, ve ayar vidasını orijinal SATA kombi aracı yardımıyla maks. 1Nm ile sıkın.

Monte ettikten sonra malzeme akışını Bölüm 7.2'ye göre ayarlayınız.

	Uyarı!
	
<ul style="list-style-type: none"> • Sabitleme vidasının sıkı olup olmadığını kontrol ediniz! Hava mikro-metresi kontrolsüz şekilde boya tabancasından fırlatabilir! 	

9.5. CCS'yi (ColorCode sistemi) değiştirmek

CCS, boya tabancası'nın özel olarak tanımlanması amacı ile [10-6] değiştirilebilir.

9.6. Dairesel / geniş huzme ayarının milinin değişimi

adımlar: [10-1], [10-2], [10-3]

Regülatörden hava çıktığında veya regülatör çalışmadığında değiştirilmesi gerekir.

1. Eski milin sökülmesi

- [10-1] vidasını sökün (Torx TX20)
- Düğmeyi [10-2] çıkarın
- Mili [10-3] çıkarın ve anahtar ile (genişlik 14)
- Dingil kavramasında malzeme ve boya artıklarını kontrol ediniz ve gerekirse gideriniz ve çözültü ile temizleyiniz

2. Yeni milin takılması

- mili [10-3] vidalayın
- Düğmeyi [10-2] milin altıgenine takın
- Vidayı [10-1] (Torx TX20) maks. 1 Nm ile sıkın - bu sırada düğmeyi sıkıca tutun

10. Arızaların giderilmesi

Arıza	SEBEPLER	ÇÖZÜM ÖNERİLERİ
Püskürtme huzmesi istikrarsız (titremeli/ kesik kesik) veya boya haznesinde hava kabarcığı	Boya memesi yeterince sıkılmamış	Boya memesini [2-1] sıkıştırın
Boya haznesinde hava kabarcığı	Hava memesi gevşek	Hava memesini [2-2] elinizle sıkınız

Arıza	SEBEPLER	ÇÖZÜM ÖNERİLERİ
Boya haznesinde hava kabarcığı	Hava memesi ile boya memesi arasındaki bölme ("Hava devresi") kirliliği	Hava devresini temizleyiniz, Bölüm 8'e dikkat ediniz
	Meme seti kirliliği ya da hasarlı	Meme setini temizleyiniz, Bölüm 8 veya değiştiriniz Bölüm 9.1
	Boy haznesinde püskürtülecek madde çok az	Boya haznesini [1-6] doldurunuz
	Boya iğnesi contası hasarlı	Boya iğnesi contasını değiştiriniz, Bölüm 9.3
Üstte veya Altta Yoğun Atış	Hava memesinin deliklerini boya tıkağı	Hava memesini temizleyiniz, Bölüm 8'e dikkat ediniz
	Boya memesi ucu (boya memesi pimi) zarar görmüş	Boya iğnesi ucunda hasar olup olmadığını kontrol ediniz, gerektiğinde meme setini değiştiriniz, Bölüm 9.1
Dairesel/geniş huzme ayarı dönmüyor	Ayar supabı kirliliği	Dairesel / geniş huzme ayarını söküp, işler hale getirin veya komple değiştirin, Bölüm 9.6
Sabit hava akımı	Hava piston yatağı tıkağı yada hava piston contası eskimiştir.	Hava pistonu yatağını temizleyiniz ve/veya hava pistonunu, hava pistonu balatasını değiştiriniz, bölüm 9.3
Boya geçiş kanalının yada hava kanalının deforme olması	Temizleme sıvısı (sulu) tabanca içinde/üzerinde çok uzun kalıyor	Temizlik, Bölüm 8'e dikkat ediniz, tabanca gövdesini değiştiriniz
	Uygun olmayan temizleme sıvıları	

Arıza	SEBEPLER	ÇÖZÜM ÖNERİLERİ
Boya iğnesi contasının arkasından püskürtülecek madde çıkıyor	Boya iğnesi contası hasarlı veya mevcut değil	Boya iğnesi contasını değiştiriniz, Bölüm 9.2
	Boya iğnesi kirli ya da hasarlı	Meme setini değiştiriniz, Bölüm 9.1; gerektiğinde boya iğnesi contasını değiştiriniz, Bölüm 9.2
Boya tabancası boya memesi ucundan damlatıyor ("Boya memesi pimi")	Boya iğnesi ucu ile boya memesi arasında yabancı cisim	Boya memesini ve boya iğnesini temizleyiniz, Bölüm 8'e dikkat ediniz
	Meme seti hasarlı	Meme setini değiştiriniz, Bölüm 9

11. Atığa ayırma

İçi tamamen boşaltılan boya tabancasını değerli madde olarak atığa ayırınız. Çevreye zarar vermemek için pili ve püskürtülen madde artıklarını boya tabancasından alıp ayrı ayrı atığa ayırınız. Ulusal kurallara dikkat ediniz!



12. Müşteri servisi

SATA bayiniz tarafından aksesuar, yedek parça ve teknik destek verilmektedir.

13. Garanti / Mesuliyet

SATA firmasının genel iş koşulları ve varsa eğer diğer sözleşme hükümleri ve ilgili yasalar geçerlidir.

SATA firması aşağıdaki hallerde mesul tutulamaz:

- Kullanım talimatına riayet edilmemesi
- Ürünün amacına aykırı şekilde kullanılması
- Eğitimsiz personel tarafından kullanılması
- Kişisel koruyucu donanımın kullanılmaması
- Orijinal aksesuar ve yedek parçaların kullanılmaması
- Keyfi modifikasyonlar veya teknik değişiklikler

- Doğal yıpranma/aşınma
- Normal kullanım dışı darbe yükleri
- Takma ve sökme çalışmaları

14. Yedek parça [13]

Poz.	Ürün No.	Tanım
1		RPS çok amaçlı kap sistemi, ürün no. ve fiyatlar için bkz. güncel fiyat listesi
2	131987	Yedek takma elek 200µm (ambalaj ünitesi 100 ad.)
3	140582	Boya memesi için 5 contalı paket
4	211508	Hava memesi bileziği için conta halkası
5	133942	Conta tutucu (hava tarafı)
6	86843	Hava pistonu çubuğu
7	1092973	Tetik kabzası seti
8	1006734	Tetik kabzası için klips
9	1092981	Hava bağlantı parçası 1/4" erkek vida dişi
10	211409	4 CCS-Clips'li paket (yeşil, mavi, kırmızı, siyah)
11	1006669	Set, boya işaret bileziklerinden oluşur (yeşil, mavi ve siyah), 1 adetlik ambalaj ünitesi
12	1092999	Tırtıllı kafa ve vida (2şer adet)
13	213025	Dairesel / geniş huzme ayarı için mil
14	133934	Dairesel / geniş huzme ayarı mili için 3 contalı paket
15	211391	SATAjet 5000 B PHASER hava mikrometresi için 3 blokaj vidalı paket
16	133991	3 hava pistonu kafalı paket
17	1093012	Hava mikrometresi
18	133959	Yay seti, 3er boya iğnesi/3er hava pistonu yayı
19	1093004	Kontra somunlu malzeme ayarı
20	15438	Boya iğnesi contası
21	96875	QCC kap bağlantısı ile tabanca için plastik eleman
	1057323	Takım seti

<input type="checkbox"/>	Onarım Kiti (Ürün no. 1093020) dahildir
<input type="checkbox"/>	Hava pistonu servis ünitesi (Ürün No. 82552) içinde mevcut

△	Yay seti (Ürün No. 133959) içinde mevcut
○	Conta seti (Ürün No. 136960) içinde mevcut

15. EG Uygunluk Beyanı

Güncel olarak geçerli uygunluk beyanını burada bulabilirsiniz:



www.sata.com/downloads

Approval for HVLP mandated areas for SATAjet® spray guns in RP technology (please refer to chart below)

SATA spray gun types as listed in the chart below are approved for sales in the HVLP mandated areas within the USA listed on the SATA website www.sata.com/usaapprovals and are subject to the following conditions.

- The approvals are only valid for the spray guns listed in the chart below under the supposition that the air pressure supplied to the spray guns shall not exceed the maximum inlet pressure listed in the chart.
- Approval for the spray guns listed in the chart below is given within the jurisdiction of the SCAQMD for the application of specific categories of coatings subject to Rule 1151 only (refer to [sata.com](http://www.sata.com) website).
- The analog SATA air micrometer with gauge 0/845, product number 27771, with color coded reading screen showing **max. 29 psi** with blue coding or a SATA adam 2 / SATA adam 2 U (additional digital air micrometer), shall be attached to the standard spray guns listed in the chart below other than DIGITAL spray guns (see also chart below) and be in good working condition during spraying.

For the corresponding part numbers of the digital gauges please refer to the official list of accessories in the current Dan-Am price list.

Spray gun type	Max. inlet pressure	Additional measurement accessory required
SATAjet 3000 B RP	35 psi	[1],[2],[3]
SATAjet 3000 B RP DIGITAL	35 psi	–
SATAjet 4000 B RP	32 psi	[1],[2],[3]
SATAjet 4000 B RP DIGITAL	32 psi	–
SATAjet 5000 B RP	29 psi	[1],[2],[3]
SATAjet 5000 B RP DIGITAL	29 psi	–
SATAjet X 5500 RP	29 psi	[1],[2],[3]
SATAjet X 5500 RP DIGITAL	29 psi	–
SATAminijet 4400 B RP	35 psi	[1],[2],[3]
SATAjet 100 B RP	32 psi	[1],[2],[3]
SATAjet 100 B P	32 psi	[1],[2],[3]
SATAjet 1000 B RP	32 psi	[1],[2],[3]
SATAjet 1500 B RP	29 psi	[1],[2],[3]



[1]
Micrometer with gauge



[2]
SATA adam 2
SATA adam 2 mini



[3]
SATA adam 2 U

Please see www.sata.com/usaapprovals for details!

[1]

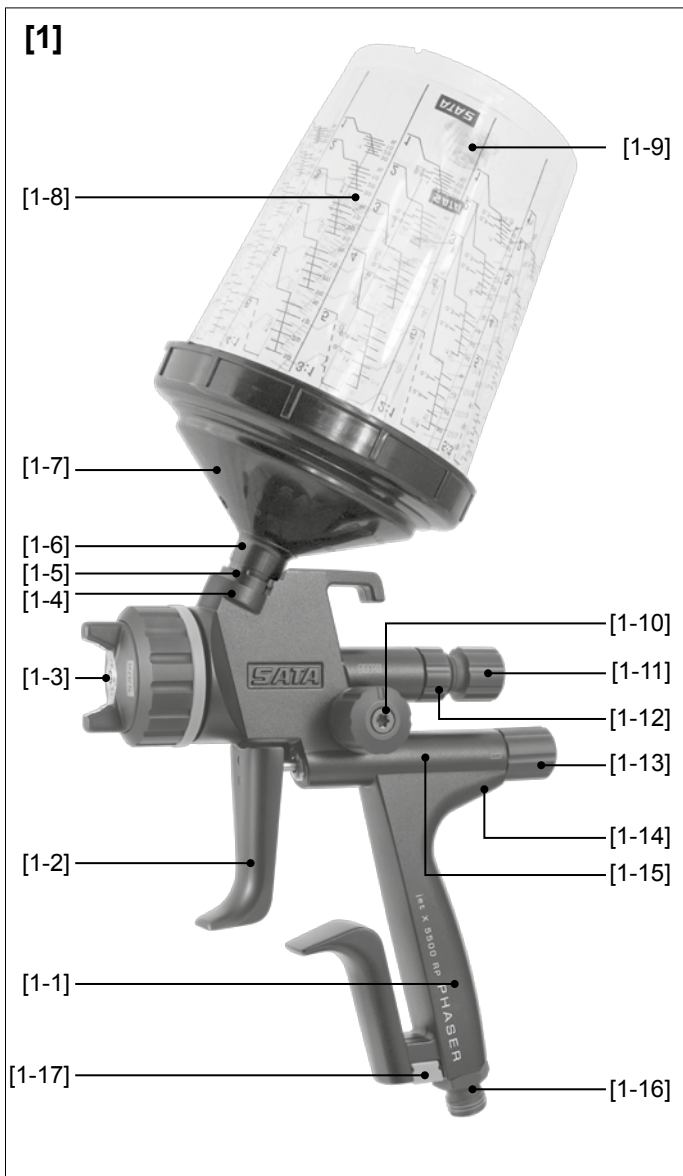

[2]

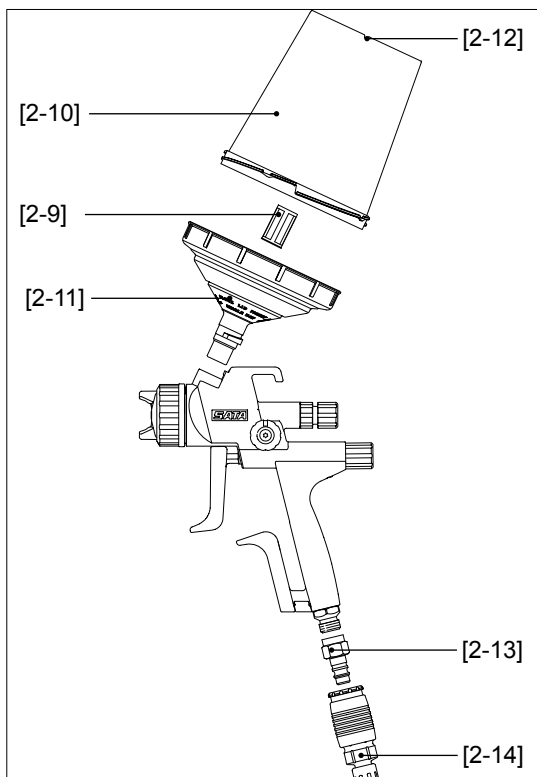
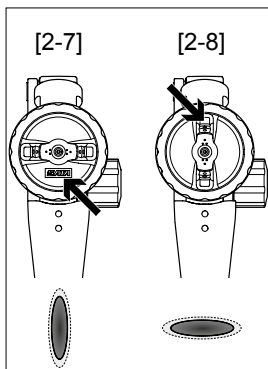
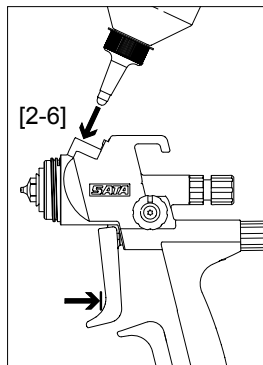
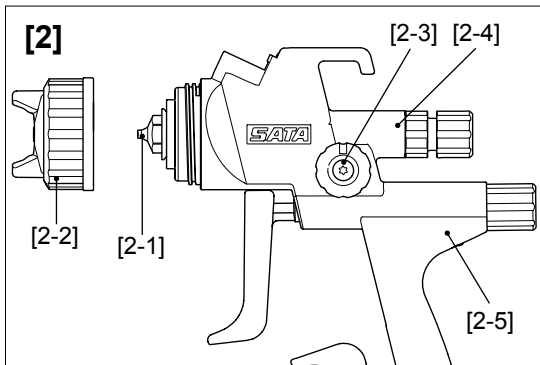

[3]

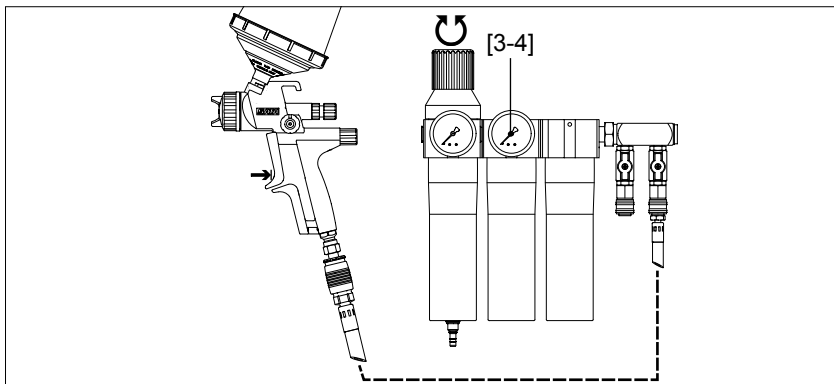
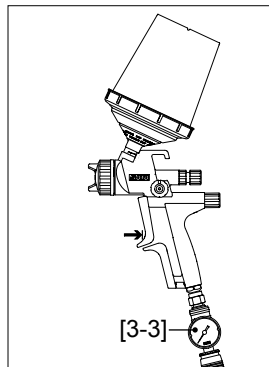
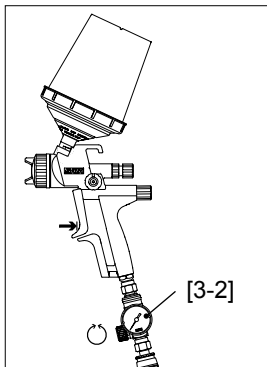
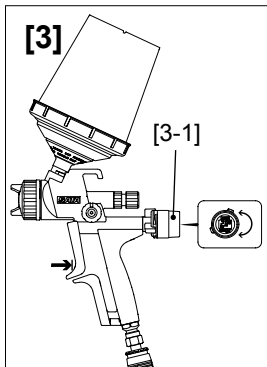

[4]

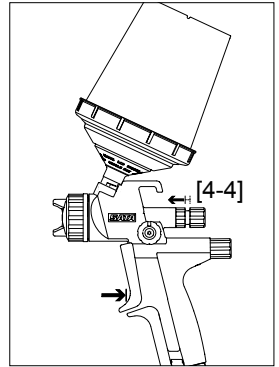
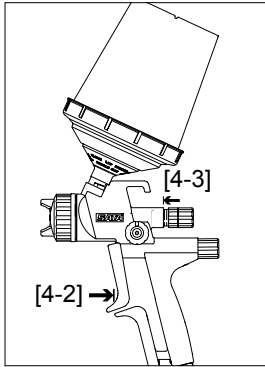
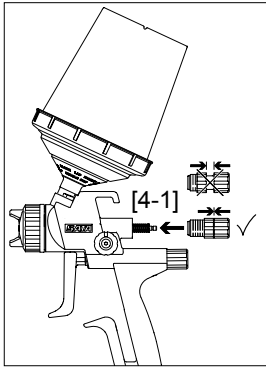

[5]

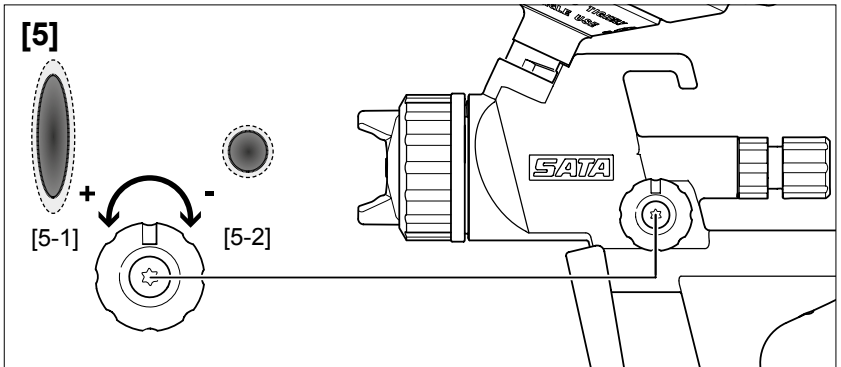

[6]

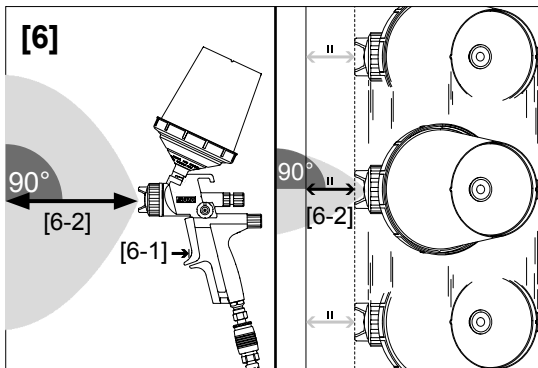

[7]

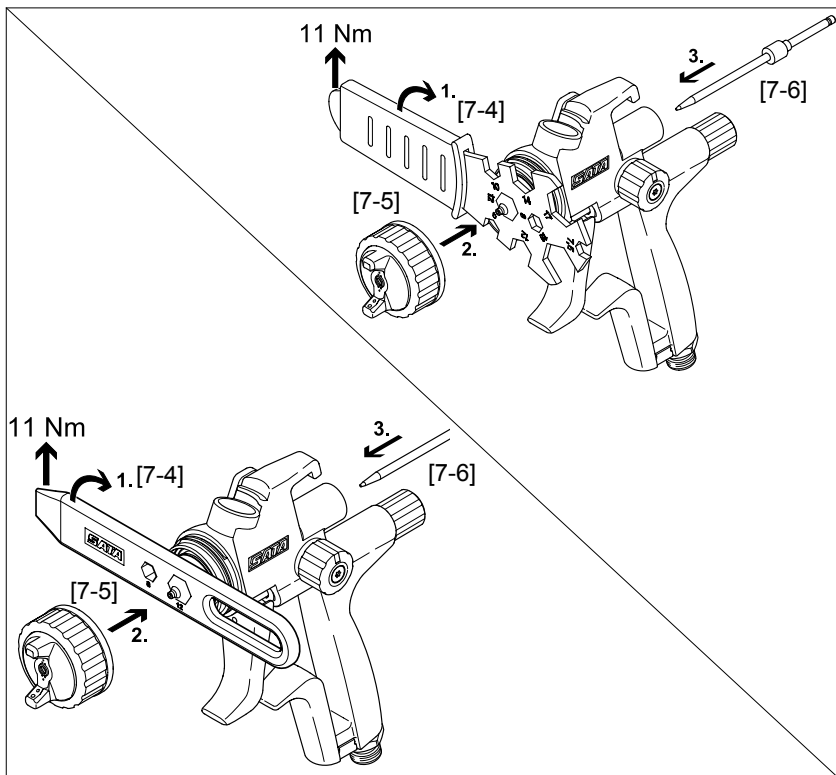
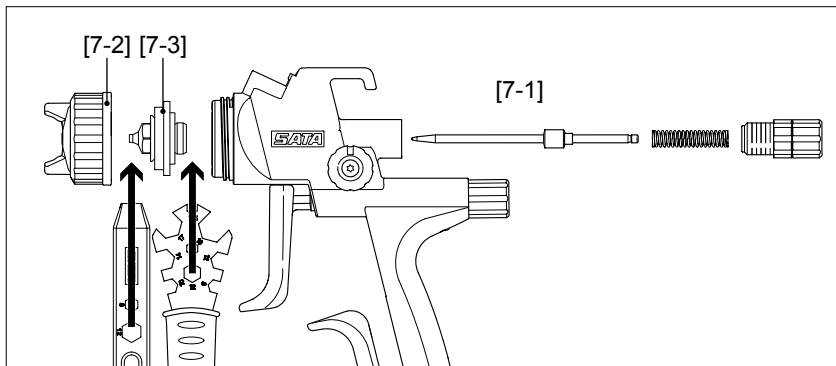

[8]

[8]

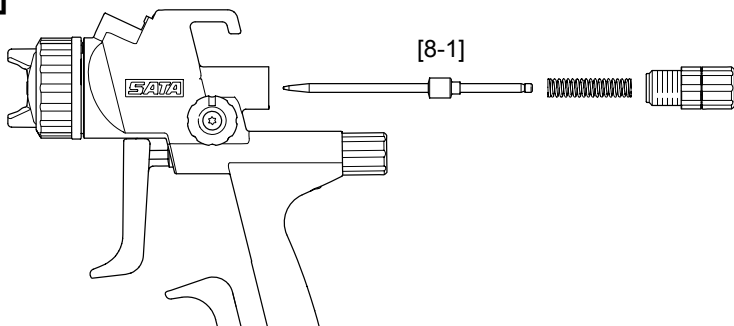

[8-2]

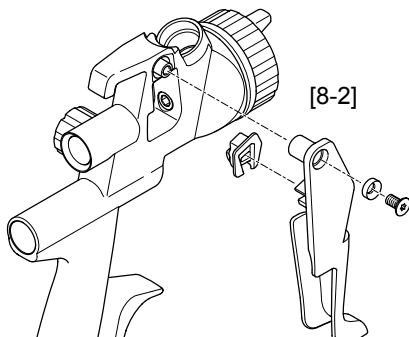

[8-3]

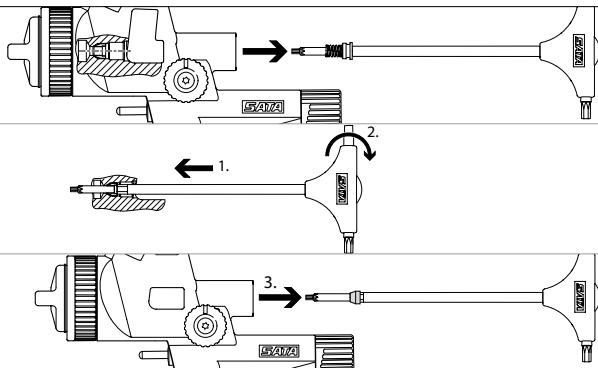

[9]

[9]

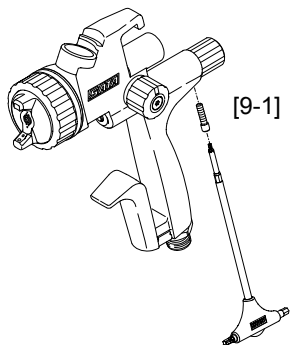

[9-1]

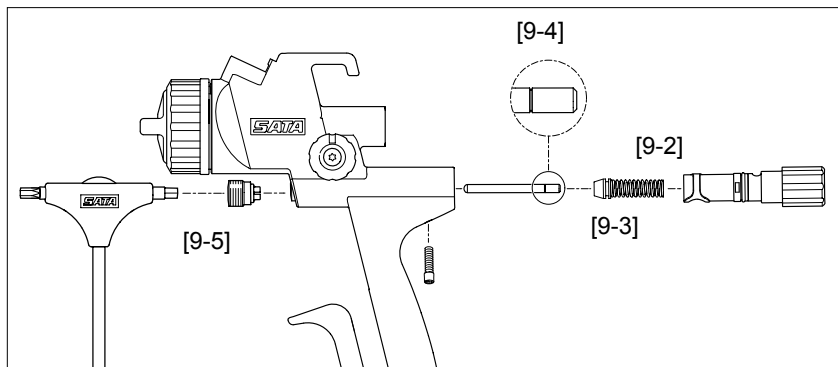

[9-4]

[9-2]

[9-5]

[9-3]

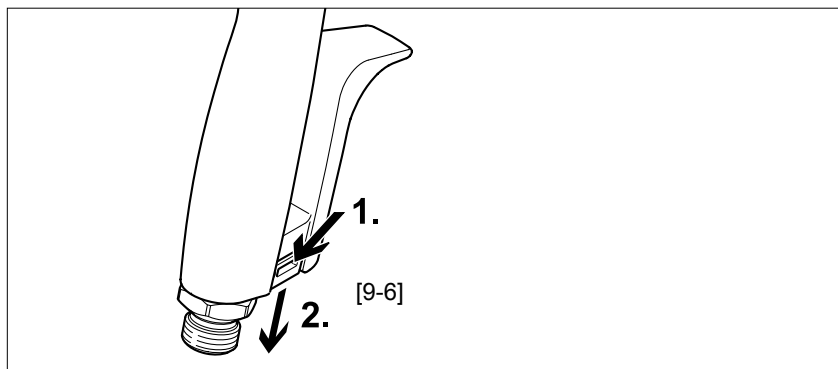

1.

[9-6]

2.

[10]

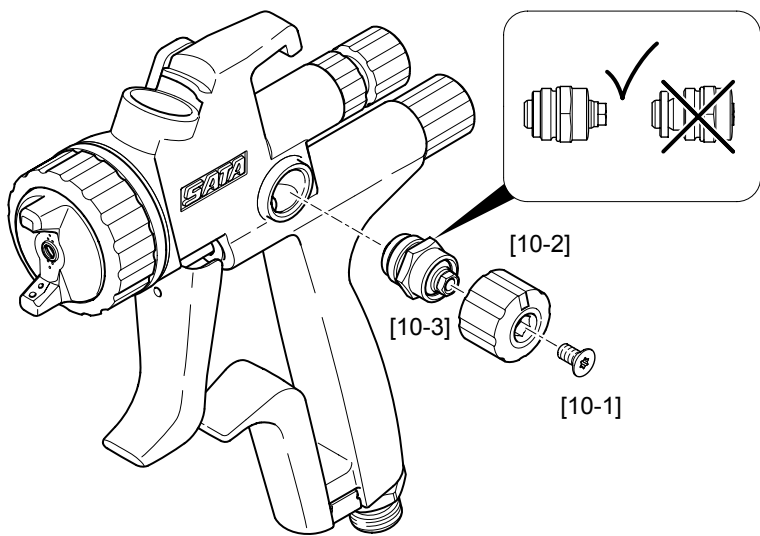

[12]

[12]

□	
●	
△	
○	

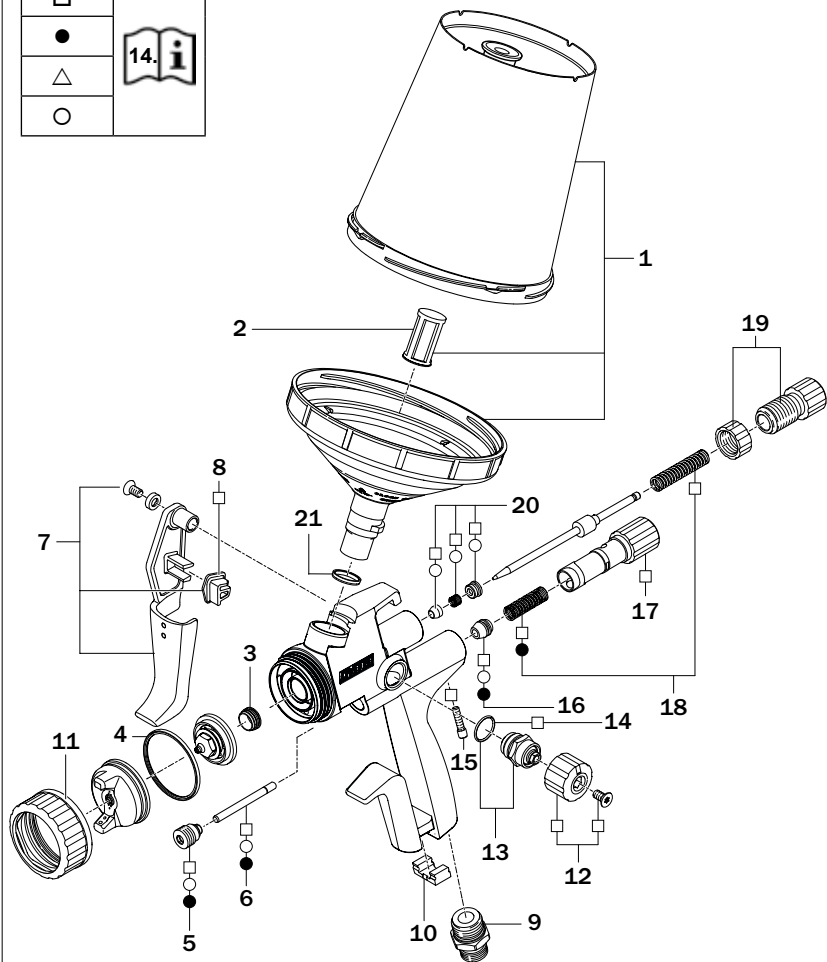

EAC



SATA GmbH & Co. KG
Domertalstraße 20
70806 Kornwestheim
Deutschland
Tel. +49 7154 811-0
Fax +49 7154 811-196
E-Mail: info@sata.com
www.sata.com



70% PEFC zertifiziert
Dieses Produkt stammt aus nachhaltig
bewirtschafteten Wäldern und kontrollierten
Quellen.
www.pefc.de