

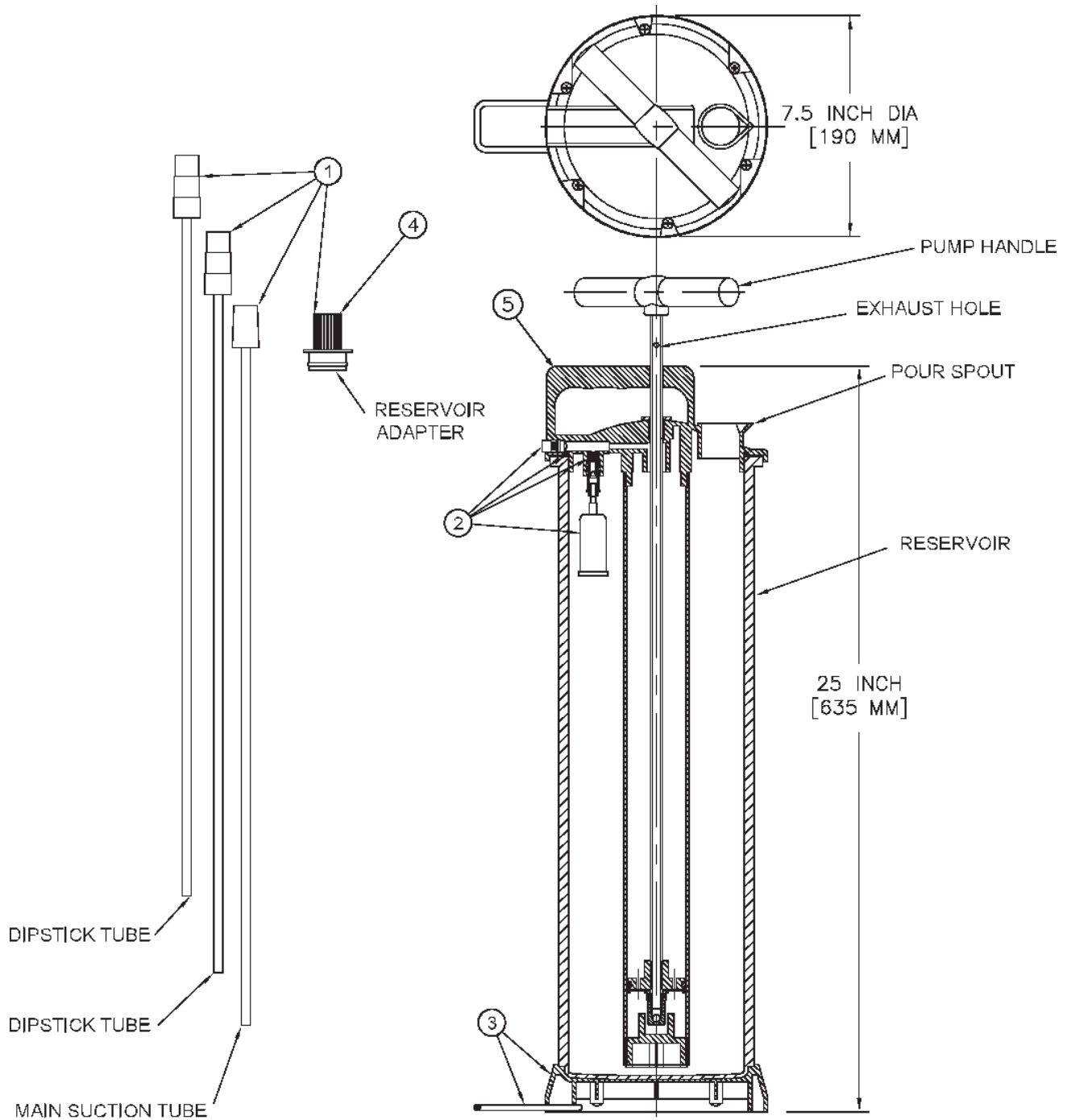

Fluid Evacuator/Évacuateur de fluide/Evacuador de fluidos  
1.9 Gallon/7.3 Liter Capacity/Capacité de 7,3 Litres/1,9 Gallons/Capacidad  
de 1,9 galones/7,3 litros  
MODEL/MODÈLE/MODELO MV7400





Model MV7400 Service Items					
Item	Description	Part No.	Item	Description	Part No.
1	Vacuum tube Kit	822599	3	Base Kit *	822606
2	Float and Valve Kit	822604	4	Plastic Adapter	822597
* Consists of base and foot bracket			5	Evacuator Top with Gasket	822832

### ©Precaution:

This equipment is designed for servicing a variety of vehicles in a safe and convenient manner. However, differences in engine blocks and dip stick configurations may make it impossible to use this equipment on every vehicle. The procedures documented in this manual are to serve as guidelines for general use of this equipment. In addition to these guidelines, always follow the manufacturer's recommended procedures when attempting to use this equipment on each unique vehicle. Do not attempt to force the tubes included with this equipment into a dip stick tube that will not readily accept the smaller of the two tubes. The tubes would appear to be too large and not designed to be used with the particular vehicle.

Draining oil with this evacuator unit through the dipstick tube is expected to be simple and straightforward. The instructions were written as a general guideline only.

**NOTE: DO NOT FORCE THE TUBE INTO ANY CRANKCASE AND MAKE SURE THAT YOU STOP PUSHING THE TUBE IN IF ANY FORCE IS RECOGNIZED. YOUR PARTICULAR DEALER SHOULD BE CONTACTED FOR DETAIL ON USING THIS EQUIPMENT TO EVACUATE OIL FROM YOUR CAR IF ISSUES ARISE.**

Always read carefully and understand instructions prior to using this equipment.

**Tighten lid-to-reservoir screws before first use and periodically to ensure proper seal.**

### Recommended for use with the following fluids:

- Engine oil
- Gear oil
- Transmission oil
- Power steering fluid
- Brake fluid
- Coolants



### Automatic shut-off function

The model MV7400 Fluid Evacuator is equipped with an automatic shut-off valve that prevents overfilling the fluid reservoir. As the evacuated fluid nears the top of the reservoir it will raise a float, interrupting the flow of the fluid being extracted.

### Extracting motor oil through the dipstick tube

1. Operate the vehicle to warm the engine oil to a normal operating temperature.  
**Caution:** Do not attempt to extract fluids at temperatures greater than 175° Fahrenheit (80° Celsius).
2. Properly park the vehicle on level ground and turn the engine off.
3. Remove the engine oil dipstick.
4. Select and insert the appropriate diameter dipstick tube into the dipstick fill hole until it reaches the bottom of the crankcase.
5. Connect the main suction tube to the dipstick tube.
6. Insert the rubber plug of the main suction tube into the reservoir adapter, and then insert the adapter into the pour spout on the top of the reservoir. Ensure the tube connections are tight to prevent leakage.
7. Extract the used engine oil by pumping the evacuator handle several times to create a vacuum. Once the oil begins to flow into the reservoir, continue to operate the pump until all oil has been drained from the crankcase, or the reservoir is full. **Note:** Due to varying engine fluid capacities, if the crankcase capacity exceeds 7.7 Quarts/7.3 liters, it may be necessary to empty the fluid reservoir before resuming the extraction process.
8. Remove the reservoir adapter from the reservoir, pour the used engine oil from the reservoir into a suitable container, then dispose of the oil in an appropriate manner.
9. Rinse the evacuator reservoir, pump, adapter, and tubes with clean solvent or engine degreaser, and allow them to dry thoroughly.
10. Refill the engine with new oil in accordance with a proper vehicle maintenance guide.

© Indicates Change

### Extracting transmission fluid through the dipstick tube

1. Operate the vehicle to warm the transmission fluid to a normal operating temperature.  
**Caution:** Do not attempt to extract fluids at temperatures greater than 175° Fahrenheit (80° Celsius).
2. Properly park the vehicle on level ground and turn the engine off.
3. Remove the transmission fluid dipstick.
4. Insert the appropriate diameter dipstick tube into the dipstick fill hole until it reaches the bottom of the transmission pan.
5. Connect the main suction tube to the dipstick tube.
6. Insert the rubber plug of the main suction tube into the reservoir adapter, and then insert the adapter into the pour spout on the top of the reservoir. Ensure the tube connections are tight to prevent leakage.
7. Extract the used transmission fluid by pumping the evacuator handle several times to create a vacuum. Once the fluid begins to flow into the reservoir, continue to operate the pump until all the fluid has been drained from the transmission pan.
8. Remove the reservoir adapter from the reservoir, pour the used transmission fluid from the reservoir into a suitable container, then dispose of the fluid in an appropriate manner.
9. Rinse the evacuator reservoir, pump, adapter, and tubes with clean solvent or engine degreaser, and allow them to dry thoroughly.
10. Refill the transmission with new fluid in accordance with a proper vehicle maintenance guide.

## WARNING

In some applications, this may require jacking or lifting the vehicle. Use appropriate safety stands to avoid serious or fatal injury.

### Extracting oil from a differential

1. Operate the vehicle to warm the differential to a normal operating temperature. **Caution:** Do not attempt to extract fluids at temperatures greater than 175° Fahrenheit (80° Celsius).
2. Properly park the vehicle on level ground and turn the engine off. If required, properly lift and support the vehicle to allow access to the differential fill plug located on the differential housing or cover.
3. Remove the differential fill plug.
4. Insert the appropriate diameter dipstick tube into the fill hole until it reaches the bottom of the differential housing.
5. Connect the main suction tube to the dipstick tube.
6. Insert the rubber plug of the main suction tube into the reservoir adapter, and then insert the adapter into the pour spout on the top of the reservoir. Ensure the tube connections are tight to prevent leakage.
7. Extract the used oil from the differential by pumping the evacuator handle several times to create a vacuum. Once the fluid begins to flow into the reservoir, continue to operate the pump until all the fluid has been drained from the differential.
8. Remove the reservoir adapter from the reservoir, pour the used differential oil from the reservoir into a suitable container, then dispose of the oil in an appropriate manner.
9. Rinse the evacuator reservoir, pump, adapter, and tubes with clean solvent or engine degreaser, and allow them to dry thoroughly.
10. Refill the differential with new oil in accordance with a proper vehicle maintenance guide.

## WARNING

Never remove the cap from the radiator or expansion tank while the engine is at operating temperature. Always allow the engine to cool before removing the radiator cap or expansion tank cap. The cooling system is under pressure. Failure to allow the engine to cool before attempting to remove the cap could result in serious injuries.

### Extracting coolant from a radiator or expansion tank

1. Properly park the vehicle on level ground and turn the engine off.
2. Allow engine to cool completely. **Caution:** Do not attempt to extract fluids at temperatures greater than 175° Fahrenheit (80° Celsius).
3. Remove the radiator or expansion tank cap.

4. Insert the main suction tube into the radiator or expansion tank until it reaches the bottom.
5. Insert the rubber plug of the main suction tube into the reservoir adapter, and then insert the adapter into the pour spout on the top of the reservoir. Ensure the tube connections are tight to prevent leakage.
6. Extract the used coolant by pumping the evacuator handle several times to create a vacuum. Once the coolant begins to flow into the reservoir, continue to operate the pump until all the coolant has been drained from the radiator or expansion tank. **Note:** *Due to varying engine fluid capacities, if the coolant system capacity exceeds 7.7 Quarts/7.3 liters, it may be necessary to empty the fluid reservoir before resuming the extraction process.*
7. Remove the reservoir adapter from the reservoir, pour the used coolant from the reservoir into a suitable container, then dispose of the coolant in an appropriate manner.
8. Rinse the evacuator reservoir, pump, adapter, and tubes with clean solvent or engine degreaser, and allow them to dry thoroughly.
9. Refill the radiator or coolant reservoir with new coolant in accordance with a proper vehicle maintenance guide.

#### **Extracting brake fluid from the master cylinder**

1. Properly park the vehicle on level ground and turn the engine off.
2. Clean the exterior of the master cylinder and master cylinder cap to prevent dirt from entering the master cylinder when the cap is removed.
3. Remove the cap from the master cylinder reservoir.

### **WARNING**

Prior to inserting the extraction tube into the master cylinder reservoir, be sure that the extraction tube is clean and free of any other types of fluid. Failure to do so could result in contamination of the brake fluid in the hydraulic system and cause potential brake failure.

4. Insert the rubber plug of the main suction tube into the reservoir adapter, and then insert the adapter into the pour spout on the top of the reservoir. Ensure the tube connections are tight to prevent leakage.
5. Insert the main suction tube into the master cylinder.
6. Extract the used brake fluid by pumping the evacuator handle several times to create a vacuum. Once the fluid begins to flow into the reservoir, continue to operate the pump until all the fluid has been drained from the master cylinder.
7. Remove the reservoir adapter from the reservoir, pour the used brake fluid from the reservoir into a suitable container, then dispose of the fluid in an appropriate manner.
8. Rinse the evacuator reservoir, pump, adapter, and tubes with clean solvent or engine degreaser, and allow them to dry thoroughly.
9. After all repairs are completed, refill the brake system in accordance with a proper vehicle maintenance guide.

#### **Extracting power steering fluid from the power steering fluid reservoir**

1. Properly park the vehicle on level ground and turn the engine off.
2. Clean the exterior of the power steering fluid reservoir to prevent dirt from entering the reservoir when the cap is removed.
3. Remove the cap from the power steering fluid reservoir.
4. Insert the rubber plug of the main suction tube into the reservoir adapter, and then insert the adapter into the pour spout on the top of the reservoir. Ensure the tube connections are tight to prevent leakage.
5. Insert the main suction tube into the power steering fluid reservoir.
6. Extract the used power steering fluid by pumping the evacuator handle several times to create a vacuum. Once the fluid begins to flow into the reservoir, continue to operate the pump until all the fluid has been drained from the power steering fluid reservoir.
7. Remove the reservoir adapter from the evacuator reservoir, pour the used power steering fluid from the reservoir into a suitable container, then dispose of the fluid in an appropriate manner.
8. Rinse the evacuator reservoir, pump, adapter, and tubes with clean solvent or engine degreaser, and allow them to dry thoroughly.
9. Refill the power steering system with new fluid in accordance with a proper vehicle maintenance guide.

# Lincoln Industrial Standard Warranty

## LIMITED WARRANTY

Lincoln warrants the equipment manufactured and supplied by Lincoln to be free from defects in material and workmanship for a period of one (1) year following the date of purchase, excluding therefrom any special, extended, or limited warranty published by Lincoln. If equipment is determined to be defective during this warranty period, it will be repaired or replaced, within Lincoln's sole discretion, without charge.

**This warranty is conditioned upon the determination of a Lincoln authorized representative that the equipment is defective. To obtain repair or replacement, you must ship the equipment, transportation charges prepaid, with proof of purchase to a Lincoln Authorized Warranty and Service Center within the warranty period.**

This warranty is extended to the original retail purchaser only. This warranty does not apply to equipment damaged from accident, overload, abuse, misuse, negligence, faulty installation or abrasive or corrosive material, equipment that has been altered, or equipment repaired by anyone not authorized by Lincoln. This warranty applies only to equipment installed, operated and maintained in strict accordance with the written specifications and recommendations provided by Lincoln or its authorized field personnel.

**THIS WARRANTY IS EXCLUSIVE AND IS IN LIEU OF ANY OTHER WARRANTIES, EXPRESS OR IMPLIED, INCLUDING, BUT NOT LIMITED TO, THE WARRANTY OF MERCHANTABILITY OR WARRANTY OF FITNESS FOR A PARTICULAR PURPOSE.**

In no event shall Lincoln be liable for incidental or consequential damages. Lincoln's liability for any claim for loss or damages arising out of the sale, resale or use of any Lincoln equipment shall in no event exceed the purchase price. Some jurisdictions do not allow the exclusion or limitation of incidental or consequential damages, therefore the above limitation or exclusion may not apply to you.

This warranty gives you specific legal rights. You may also have other rights that vary by jurisdiction.

Customers not located in the Western Hemisphere or East Asia: Please contact Lincoln GmbH & Co. KG, Walldorf, Germany, for your warranty rights.

## Lincoln Industrial Special Limited Warranties

### SPECIAL LIMITED 2 YEAR WARRANTY-

#### **SL-V Series, Single Injectors-85772, 85782, and Replacement Injectors-85771, 85781**

Lincoln warrants the SL-V Injector series to be free from defects in material and workmanship for two (2) years following the date of purchase. If an injector model (single or replacement) is determined to be defective by Lincoln, in its sole discretion, during this warranty period, it will be repaired or replaced, at Lincoln's discretion, without charge.

### SPECIAL LIMITED 5 YEAR WARRANTY-

#### **Series 20, 25, 40 Bare Pumps, PMV Bare Pumps, Heavy Duty and 94000 Series Bare Reels**

Lincoln warrants series 20, 25, 40 bare pumps, PMV bare pumps, Heavy Duty (82206), Mini Bench (81133, 81323), and 94000 LFR series (94100, 94300, 94500) bare reels to be free from defects in material and workmanship for five (5) years following the date of purchase. If equipment is determined by Lincoln, in its sole discretion, to be defective during the first year of the warranty period, it will be repaired or replaced at Lincoln's discretion, without charge. In years two (2) and three (3), the warranty on this equipment is limited to repair with Lincoln paying parts and labor only. In years four (4) and five (5), the warranty on this equipment is limited to repair with Lincoln paying for parts only.

### SPECIAL LIMITED 5 YEAR WARRANTY-

#### **LFM Series Oil Meters (Lincoln Fluid Meter), LFM (Lincoln Fluid Meters), AOD (Air-Operated Diaphragm Pumps)-**

Lincoln warrants the LFM meter series (908/912 series), the Lincoln Fluid valve (708/712 series), and our AOD Pump offering to be free from defects in material and workmanship for five (5) years following the date of purchase. If either is determined to be defective by Lincoln, in its sole discretion, during the warranty period, they will be repaired or replaced, at Lincoln's discretion, without charge.

## Lincoln Industrial Contact Information

To find Lincoln Industrial's Nearest Service Center call one of the following numbers, you may also use our website

Customer Service 314-679-4200  
Website lincolnindustrial.com

Americas: One Lincoln Way St. Louis, MO 63120-1578 USA Phone +1.314.679.4200 Fax +1.800.424.5359	Europe /Africa/Middle East Lincoln GmbH Heinrich-Hertz-Str. 2-8 69190 Walldorf - Germany Phone/Fax +49.6227.33-0/-259 www.lincolnindustrial.de	Asia/Pacific: 25 Int'l Business Park #01-65 German Centre Singapore 609916 Phone +65.562.7960 Fax +65.562.9967	© Copyright Lincoln Industrial Corp. 2009 Printed in Taiwan Web site: www.mityvac.com
-----------------------------------------------------------------------------------------------------------------	---------------------------------------------------------------------------------------------------------------------------------------------------------------	-------------------------------------------------------------------------------------------------------------------------------	---------------------------------------------------------------------------------------------------

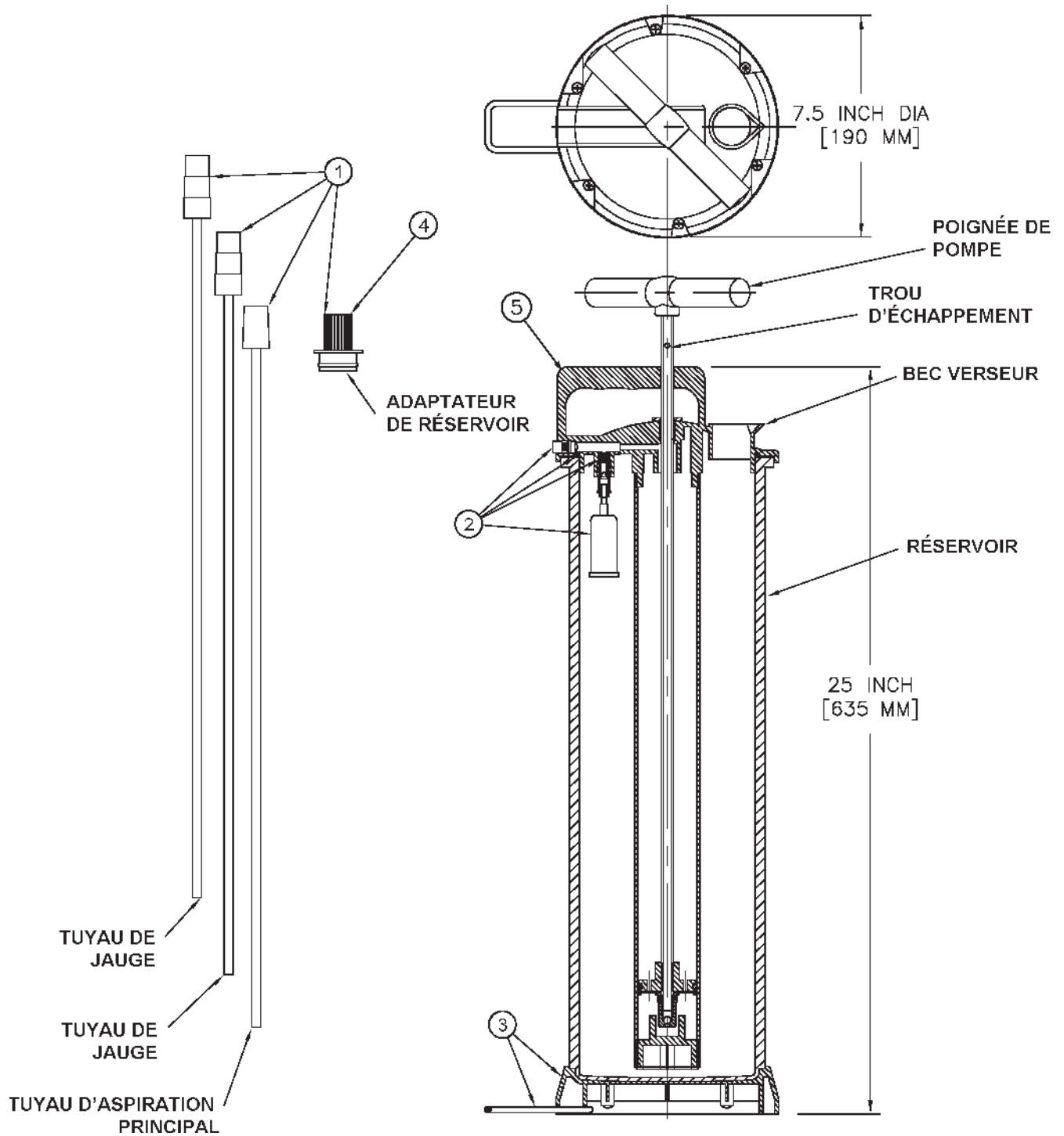

### Pièces et nécessaires d'entretien du modèle MV7400

Article	Description	N° réf	Article	Description	N° réf
1	Nécessaire de tuyau d'aspiration	822599	3	Kit de support*	822606
2	Kit de flotteur et soupape	822604	4	Adaptateur en plastique	822597
* Se compose d'une base et d'un support de pied			5	Dessus D'Évacuateur	822823

## ©Précaution:

Ce matériel est conçu pour l'entretien commode en toute sécurité de véhicules très divers. Toutefois, des différences en termes de bloc-moteur et de configuration de jauge d'huile peuvent empêcher d'utiliser ce matériel sur tous les véhicules. Les marches à suivre décrites dans ce manuel sont destinées à servir de directives d'utilisation générale de ce matériel. En plus de ces directives, toujours suivre les recommandations du fabricant quand on veut utiliser ce matériel sur un véhicule particulier. Ne pas essayer de faire pénétrer les tubes qui accompagnent ce matériel de force dans un tube de jauge d'huile qui n'accepte pas facilement le plus petit des deux tubes. Les tubes sembleront alors trop gros et ne pas être conçus pour être utilisés avec le véhicule particulier.

La vidange d'huile au moyen de cet évacuateur par le tube de jauge d'huile doit être simple et directe. Les instructions n'ont été rédigées qu'à titre de directive générale.

**REMARQUE : NE PAS FAIRE PÉNÉTRER LE TUBE DE FORCE DANS UN CARTER-MOTEUR QUELCONQUE ET VEILLER À CESSER D'ENFONCER LE TUBE SI ON RENCONTRE UNE RÉSISTANCE. POUR PLUS DE DÉTAILS SUR L'UTILISATION DE CE MATÉRIEL EN CAS DE PROBLÈME D'ÉVACUATION DE L'HUILE DE LA VOITURE, S'ADRESSER AU CONCESSIONNAIRE COMPÉTENT.**

Toujours lire et veiller à bien comprendre les instructions avant de se servir de ce matériel.

**Serrer les vis fixant le couvercle au réservoir avant la première utilisation puis régulièrement par la suite pour garantir une bonne étanchéité.**

## Recommandé pour être utilisé avec les fluides suivants :

- Huile moteur · Huile pour engrenages · Huile de boîte de vitesses
- Liquide de direction assistée · Liquide de frein · Liquides de refroidissement



## Fonction d'arrêt automatique

L'évacuateur de fluide modèle ©MV7400 est équipé d'une soupape d'arrêt automatique qui empêche le remplissage excessif du réservoir de fluide. En approchant le haut du réservoir, le fluide évacué soulève un flotteur, coupant l'écoulement du fluide extrait.

## Extraction de l'huile moteur au travers du tuyau de jauge

1. Opérer le véhicule pour chauffer l'huile moteur à une température normale de fonctionnement.  
**Avertissement :** Ne pas essayer d'extraire des fluides à des températures supérieures à 80° Celsius (175° Fahrenheit).
2. Garer le véhicule correctement sur un sol horizontal et couper le moteur.
3. Enlever la jauge d'huile du moteur.
4. Sélectionner et insérer le tuyau de jauge du bon diamètre dans l'orifice de la jauge jusqu'à ce qu'il arrive au fond du carter.
5. Brancher le tuyau d'aspiration principal au tuyau de jauge.
6. Insérer le bouchon en caoutchouc du tuyau d'aspiration principal dans l'adaptateur de réservoir, puis insérer l'adaptateur dans le bec verseur sur le dessus du réservoir. S'assurer que les connexions de tuyau sont bien étanches pour empêcher les fuites.
7. Extraire l'huile moteur usagée en appuyant plusieurs fois sur la poignée d'évacuateur pour créer une aspiration. Dès que l'huile commence à couler dans le réservoir, continuer d'opérer la pompe jusqu'à ce que toute l'huile soit sortie du carter ou que le réservoir soit plein. **Remarque :** En raison des capacités différentes de fluide des moteurs, si la capacité du carter dépasse 7,3 litres/7,7 pintes, il peut être nécessaire de vider le réservoir de fluide avant de continuer le processus d'extraction.
8. Enlever du réservoir l'adaptateur de réservoir, verser l'huile moteur usagée du réservoir dans un conteneur approprié, puis évacuer l'huile d'une manière appropriée.
9. Rincer le réservoir d'évacuateur, la pompe, l'adaptateur et les tuyaux avec du solvant propre ou un dégraissant de moteur, puis les laisser sécher complètement.
10. Remplir le moteur d'huile neuve conformément aux stipulations d'un guide d'entretien de véhicule approprié.

© Indique le changement



## Extraction de l'huile de boîte de vitesses au travers du tuyau de jauge

1. Opérer le véhicule pour chauffer l'huile de boîte de vitesses à sa température normale de fonctionnement.  
**Avertissement** : Ne pas essayer d'extraire des fluides à des températures supérieures à 80° Celsius (175° Fahrenheit).
2. Garer le véhicule correctement sur un sol horizontal et couper le moteur.
3. Enlever la jauge de liquide de boîte de vitesses.
4. Insérer un tuyau de jauge de bon diamètre dans l'orifice de remplissage de la jauge jusqu'à ce qu'il atteigne le fond du carter de boîte de vitesses.
5. Brancher le tuyau d'aspiration principal au tuyau de jauge.
6. Insérer le bouchon en caoutchouc du tuyau d'aspiration principal dans l'adaptateur de réservoir, puis insérer l'adaptateur dans le bec verseur sur le dessus du réservoir. S'assurer que les connexions de tuyau sont bien étanches pour empêcher les fuites.
7. Extraire le fluide de boîte de vitesse usagé en appuyant plusieurs fois sur la poignée d'évacuateur pour créer une aspiration. Dès que le fluide commence à couler dans le réservoir, continuer d'opérer la pompe jusqu'à ce que tout le fluide soit sorti du carter de boîte de vitesses.
8. Enlever du réservoir l'adaptateur de réservoir, verser le fluide de boîte de vitesses usagé du réservoir dans un conteneur approprié, puis évacuer le fluide d'une manière appropriée.
9. Rincer le réservoir d'évacuateur, la pompe, l'adaptateur et les tuyaux avec du solvant propre ou un dégraissant de moteur, et les laisser sécher complètement.
10. Remplir la boîte de vitesses de fluide neuf selon les stipulations d'un guide d'entretien de véhicule approprié.

## Extraction de l'huile d'un différentiel



### AVERTISSEMENT

**Dans certaines applications, il peut être nécessaire de soulever ou d'élever le véhicule par cric. Utiliser des chandelles appropriées pour éviter des blessures graves voire mortelles.**

1. Opérer le véhicule pour chauffer le différentiel à sa température normale de fonctionnement. **Avertissement** : Ne pas essayer d'extraire des fluides à des températures supérieures à 80° Celsius (175° Fahrenheit).
2. Garer le véhicule correctement sur un sol horizontal et couper le moteur. Le cas échéant, soulever et supporter le véhicule pour permettre l'accès au bouchon de remplissage du différentiel situé sur le carter ou couvercle du différentiel.
3. Déposer le bouchon de remplissage du différentiel.
4. Insérer le tuyau de jauge de bon diamètre dans l'orifice de remplissage jusqu'à ce qu'il atteigne le fond du carter de différentiel.
5. Brancher le tuyau d'aspiration principal au tuyau de jauge.
6. Insérer le bouchon en caoutchouc du tuyau d'aspiration principal dans l'adaptateur de réservoir, puis insérer l'adaptateur dans le bec verseur sur le dessus du réservoir. S'assurer que les connexions de tuyau sont bien étanches pour empêcher les fuites.
7. Extraire l'huile de différentiel usagée en appuyant plusieurs fois sur la poignée d'évacuateur pour créer une aspiration. Dès que le fluide commence à couler dans le réservoir, continuer d'opérer la pompe jusqu'à ce que tout le fluide soit vidangé du différentiel.
8. Enlever du réservoir l'adaptateur de réservoir, verser l'huile de différentiel usagée du réservoir dans un conteneur approprié, puis évacuer l'huile d'une manière appropriée.
9. Rincer le réservoir d'évacuateur, la pompe, l'adaptateur et les tuyaux avec du solvant propre ou un dégraissant de moteur, puis les laisser sécher complètement.
10. Remplir le différentiel avec de l'huile neuve selon les stipulations d'un guide d'entretien de véhicule approprié.

## Extraction du liquide de refroidissement d'un radiateur ou d'un vase d'expansion



### AVERTISSEMENT

Ne jamais enlever le bouchon du radiateur ou du vase d'expansion lorsque le moteur est à sa température de fonctionnement. Toujours laisser le moteur refroidir avant d'enlever le bouchon du radiateur ou du vase d'expansion. Le circuit de refroidissement est sous pression. Ne pas laisser le moteur refroidir avant d'essayer d'enlever le bouchon pourrait entraîner des blessures graves.

1. Garer le véhicule correctement sur un sol horizontal et couper le moteur.
2. Laisser le moteur refroidir complètement. **Avertissement** : Ne pas essayer d'extraire des fluides à des températures supérieures à 80° Celsius (175° Fahrenheit).
3. Déposer le bouchon du radiateur ou du vase d'expansion.
4. Insérer le tuyau d'aspiration principal dans le radiateur ou le vase d'expansion jusqu'à ce qu'il atteigne le fond.
5. Insérer le bouchon en caoutchouc du tuyau d'aspiration principal dans l'adaptateur de réservoir, puis insérer l'adaptateur dans le bec verseur sur le dessus du réservoir. S'assurer que les connexions de tuyau sont bien étanches pour empêcher les fuites.
6. Extraire le liquide de refroidissement usagé en appuyant plusieurs fois sur la poignée d'évacuateur pour créer une aspiration. Dès que le liquide de refroidissement commence à couler dans le réservoir, continuer d'opérer la pompe jusqu'à ce que tout le liquide de refroidissement soit vidangé du radiateur ou vase d'expansion. **Remarque** : En raison des capacités différentes de fluide de moteur, si la capacité du circuit de refroidissement dépasse 7,3 litres/7,7 pintes, il peut être nécessaire de vider le réservoir de fluide avant de continuer le processus d'extraction.
7. Enlever du réservoir l'adaptateur de réservoir, verser le liquide de refroidissement usagé du réservoir dans un conteneur approprié, puis évacuer l'huile d'une manière appropriée.
8. Rincer le réservoir d'évacuateur, la pompe, l'adaptateur et les tuyaux avec du solvant propre ou un dégraissant de moteur, et les laisser sécher complètement.
9. Remplir le radiateur ou vase d'expansion de liquide de refroidissement avec du liquide de refroidissement neuf selon les stipulations d'un guide d'entretien de véhicule approprié.



## AVERTISSEMENT

Avant d'insérer le tuyau d'extraction dans le réservoir du maître-cylindre, vérifier que le tuyau d'extraction est propre et vide de tout autre liquide. Ne pas procéder de la sorte résultera en contamination du liquide de frein dans le circuit hydraulique et pourra causer une défaillance des freins.

### Extraction de fluide de frein du maître-cylindre

1. Garer le véhicule correctement sur un sol horizontal et couper le moteur.
2. Nettoyer l'extérieur du maître-cylindre et du bouchon de maître-cylindre pour empêcher les saletés d'entrer dans le maître-cylindre lorsque le bouchon est déposé.
3. Déposer le bouchon du réservoir du maître-cylindre.
4. Insérer le bouchon en caoutchouc du tuyau d'aspiration principal dans l'adaptateur de réservoir, puis insérer l'adaptateur dans le bec verseur sur le dessus du réservoir. S'assurer que les connexions de tuyau sont bien étanches pour empêcher les fuites.
5. Insérer le tuyau d'aspiration principal dans le maître-cylindre.
6. Extraire le fluide de frein usagé en appuyant plusieurs fois sur la poignée d'évacuateur pour créer une aspiration. Dès que le fluide commence à couler dans le réservoir, continuer d'opérer la pompe jusqu'à ce que tout le fluide soit sorti du maître-cylindre.
7. Enlever du réservoir l'adaptateur de réservoir, verser le fluide de frein usagé du réservoir dans un conteneur approprié, puis évacuer le fluide d'une manière appropriée.
8. Rincer le réservoir d'évacuateur, la pompe, l'adaptateur et les tuyaux avec du solvant propre ou un dégraissant de moteur, et les laisser sécher complètement.
9. Une fois toutes les réparations terminées, remplir le circuit de frein selon les stipulations d'un guide d'entretien de véhicule approprié.

### Extraction du fluide de direction assistée du réservoir de fluide de direction assistée

1. Garer le véhicule correctement sur un sol horizontal et couper le moteur.
2. Nettoyer l'extérieur du réservoir de liquide de direction assistée pour empêcher la saleté d'entrer dans le réservoir lorsque le bouchon est déposé.
3. Déposer le bouchon du réservoir de fluide de direction assistée.
4. Insérer le bouchon en caoutchouc du tuyau d'aspiration principal dans l'adaptateur de réservoir, puis insérer l'adaptateur dans le bec verseur sur le dessus du réservoir. S'assurer que les connexions de tuyau sont bien étanches pour empêcher les fuites.
5. Insérer le tuyau d'aspiration principal dans le réservoir de fluide de direction assistée.
6. Extraire le fluide de direction assistée usagé en appuyant plusieurs fois sur la poignée d'évacuateur pour créer une aspiration. Dès que le fluide commence à couler dans le réservoir, continuer d'opérer la pompe jusqu'à ce que tout le fluide soit sorti du réservoir de liquide de direction.
7. Enlever du réservoir d'évacuateur l'adaptateur de réservoir, verser le fluide de direction assistée usagé du réservoir dans un conteneur approprié, puis évacuer le fluide d'une manière appropriée.
8. Rincer le réservoir d'évacuateur, la pompe, l'adaptateur et les tuyaux avec du solvant propre ou un dégraissant de moteur, et les laisser sécher complètement.
9. Remplir le circuit de direction assistée avec du fluide neuf selon les stipulations d'un guide d'entretien de véhicule approprié.

## La Garantie Standard de Lincoln Industrial

### GARANTIE LIMITEE

Lincoln garantit que l'équipement qu'il fabrique et fournit est sans vice de matériau ou de fabrication durant une période d'un (1) an après la date d'achat, sauf si cet équipement est sous garantie spéciale, prolongée ou limitée publiée par Lincoln. Si l'équipement s'avère défectueux durant la période de garantie, celui-ci sera réparé ou remplacé, à la discrétion de Lincoln, sans frais.

Cette garantie ne s'applique que si un représentant autorisé de Lincoln juge que l'équipement est défectueux. Pour faire réparer ou remplacer votre équipement, vous devez l'expédier tous frais de port payés, avec preuve de date d'achat, au centre de service après-vente autorisé Lincoln durant la période de garantie.

Cette garantie ne couvre que l'acheteur originel. Elle ne couvre pas tout équipement endommagé durant un accident, surcharge, abus, négligence, installation défectueuse ou matériaux abrasifs ou corrosifs. Cette garantie ne couvre pas tout équipement qui a été altéré ou réparé par toute personne qui ne soit pas autorisée par Lincoln. Cette garantie ne s'applique qu'à l'équipement installé et utilisé suivant les recommandations écrites de Lincoln ou de son personnel autorisé itinérant.

CETTE GARANTIE EST EXCLUSIVE ET TENANT POUR TOUTES AUTRES GARANTIES EXPRESSES OU TACITES, Y COMPRIS, MAIS NON LIMITE A, LA garantie de qualité marchande OU LA garantie d'aptitude POUR UNE RAISON PARTICULIERE.

Lincoln n'est en aucun cas responsable pour les dommages accessoires ou indirects. La responsabilité de Lincoln ne peut excéder le prix d'achat en cas de perte ou de dommages du à la vente, revente ou utilisation de l'équipement. Certaines juridictions n'acceptent pas d'exclusion ou de limitation sur les dommages accessoires ou indirects, aussi les limitations ci-dessus ne vous concernent pas forcément.

Cette garantie vous donne des droits précis reconnus par la loi. Certaines juridictions peuvent vous donner d'autres droits.

Pour les clients qui ne se trouvent pas dans l'Hémisphère de l'Ouest ou l'Est de l'Asie : Merci de bien vouloir contacter Lincoln GmbH & Co. KG, Walldorf, Allemagne pour faire valoir votre garantie.

Les Garanties Limitées Spéciales de Lincoln Industrial

### GARANTIE LIMITEE SPECIALE DE 2 ANS

Séries SL-V, Injecteurs Simples 85772, 85782, et les Injecteurs de Remplacement 85771, 85781

Lincoln garantit que les injecteurs de la série SL-V sont sans vice de matériau ou de fabrication durant une période de deux (2) ans après la date d'achat. Si un injecteur (simple ou de remplacement) s'avère défectueux par Lincoln durant la période de garantie, celui-ci sera réparé ou remplacé, à la discrétion de Lincoln, sans frais.

### GARANTIE LIMITEE SPECIALE DE 5 ANS

Séries 20, 25, 40 Pompes, Enrouleurs Automatiques Renforcés et de la Série 87000.

Lincoln garantit que les séries 20, 25, 40 pompes, et les enrouleurs automatiques renforcés et de la série 87000 (87300, 87500, 87770) sont est sans vice de matériau ou de fabrication durant une période de cinq (5) ans après la date d'achat. Si l'équipement s'avère défectueux par Lincoln durant la première année de la période de garantie, celui-ci sera réparé ou remplacé, à la discrétion de Lincoln, sans frais pour l'utilisateur. Durant la deuxième et la troisième année de garantie, Lincoln ne couvre que les pièces détachées et la main d'œuvre. Durant la quatrième et la cinquième année de garantie, Lincoln ne couvre que les pièces détachées.

Contactez Lincoln Industrial

Pour trouver votre centre de service après-vente Lincoln Industrial le plus proche, appeler un des numéros suivants, vous pouvez aussi aller sur notre site Internet

Service Après-Vente 314-679-4200  
Site Internet [lincolnindustrial.com](http://lincolnindustrial.com)

Les Amériques :	Europe /Africa/Middle East	Asie/Pacifique :	© Copyright Lincoln Industrial
One Lincoln Way	Lincoln GmbH	25 Int'l Business Park	Corp. 2009
St. Louis, MO 63120-1578	Heinrich-Hertz-Str. 2-8	#01-65 German Centre	Imprimé à Taiwan
États-Unis	69190 Walldorf - Germany	Singapore 609916	
Téléphone : +1.314.679.4200	Phone/Fax +49.6227.33-0/-259	Téléphone : +65.562.7960	Site Web :
Télécopie : +1.800.424.5359	<a href="http://www.lincolnindustrial.de">www.lincolnindustrial.de</a>	Télécopie : +65.562.9967	<a href="http://www.mityvac.com">www.mityvac.com</a>

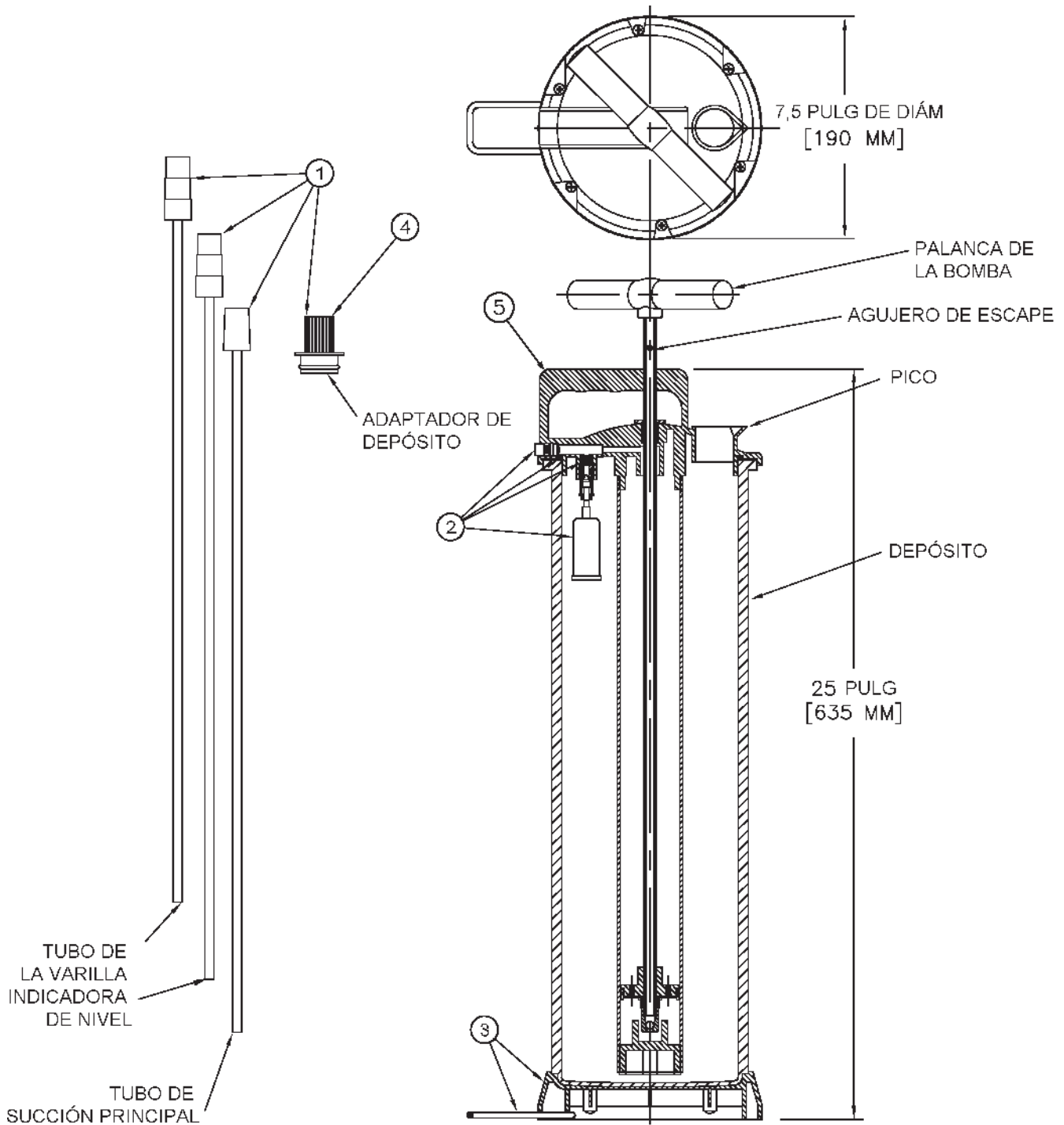

**Piezas de repuesto y juegos del modelo MV7400**

Comp.	Descripción	No. de pieza	Comp.	Descripción	No. de pieza
1	Juego de tubo de vacío	822599	3	Juego de base*	822606
2	Juego de flotador y válvula	822604	4	Adaptador de plástico	822597
* Consta de base y soporte de pie			5	Tapa Del Evacuador	822823

## ⓈPrecaución

Este equipo está diseñado para efectuar el servicio de una variedad de vehículos de manera segura y conveniente. No obstante, las diferencias de configuraciones de bloques de motor y varillas de medición de nivel pueden hacer que sea imposible usar este equipo en todos los vehículos. Los procedimientos documentados en este manual deben servir como guías para el uso general de este equipo. Además de estas guías, siga siempre los procedimientos recomendados del fabricante al tratar de usar este equipo en cada uno de los vehículos. No trate de forzar los tubos incluidos con este equipo dentro de un tubo de varilla de medición de nivel que no permita la introducción del más pequeño de los dos tubos. Los tubos parecerían ser demasiado grandes y no estar diseñados para ser utilizados con el vehículo en particular.

Se espera que el drenaje de aceite con esta unidad de evacuación por el tubo de la varilla de medición de nivel sea sencillo y directo. Las instrucciones se escribieron como guía general solamente.

NOTA: NO FUERCE EL TUBO EN NINGÚN CÁRTER Y ASEGÚRESE DE DEJAR DE EMPUJAR EL TUBO HACIA ADENTRO SI SE SIENTE CUALQUIER FUERZA. DEBE PONERSE EN CONTACTO CON SU DISTRIBUIDOR PARTICULAR PARA OBTENER DETALLES SOBRE EL USO DE ESTE EQUIPO A FIN DE EVACUAR EL ACEITE DE SU AUTOMÓVIL EN CASO DE QUE SURJAN DIFICULTADES.

Lea siempre detenidamente las instrucciones y enténdalas antes de usar este equipo.

### Recomendadas para usar con los fluidos siguientes:

- Aceite de motor · Aceite de engranajes · Aceite de la transmisión
- Fluido de la servodirección · Fluido para frenos · Refrigerantes



### Función de corte automático

El evacuador de fluido modelo ⓈMV7400 está equipado con una válvula de corte automática que impide que se llene excesivamente el depósito de fluido. A medida que el fluido evacuado se acerca a la parte de arriba del depósito hará subir un flotador, interrumpiendo el flujo de fluido que se extrae.

### Extracción de aceite de motor por el tubo de la varilla indicadora de nivel

1. Opere el vehículo para calentar el aceite del motor hasta una temperatura de operación normal.  
**Precaución:** No trate de extraer fluidos a temperaturas mayores que 175° F (80° C).
2. Estacione debidamente el vehículo sobre un terreno horizontal y apague el motor.
3. Saque la varilla indicadora de nivel de aceite del motor.
4. Seleccione e introduzca el tubo de la varilla indicadora de nivel de diámetro apropiado en el agujero de llenado de la varilla hasta que llegue al fondo del cárter.
5. Conecte el tubo de succión principal al tubo de la varilla indicadora de nivel.
6. Introduzca el tapón de caucho del tubo de succión principal en el adaptador del depósito, y después introduzca el adaptador en el pico de la parte de arriba del depósito. Asegúrese de que las conexiones del tubo estén apretadas para impedir fugas.
7. Extraiga el aceite de motor usado bombeando varias veces la palanca del evacuador para crear un vacío. Una vez que el aceite empiece a fluir y pasar al depósito, siga operando la bomba hasta que se haya drenado el aceite del cárter, o se llene el depósito. **Nota:** Debido a las distintas capacidades de fluido del motor, si la capacidad del cárter supera los 7,7 cuartos de galón/7,3 litros, tal vez sea necesario vaciar el depósito de fluido antes de reanudar el proceso de extracción.
8. Quite el adaptador del depósito, eche el aceite de motor usado del depósito en un recipiente adecuado y después evacúe el aceite de la forma apropiada.
9. Enjuague el depósito del evacuador, bomba, adaptador y tubos con disolvente limpio o desengrasador de motor, y deje que se sequen completamente.
10. Rellene el motor con aceite nuevo de acuerdo con la guía de mantenimiento de vehículos apropiada.

### Extracción de fluido de la transmisión por el tubo de la varilla indicadora de nivel

1. Opere el vehículo para calentar el fluido de la transmisión a una temperatura de operación normal.  
**Precaución:** No trate de extraer fluidos a temperaturas mayores que 175° F (80° C).
2. Estacione debidamente el vehículo sobre un terreno horizontal y apague el motor.
3. Saque la varilla indicadora de nivel de fluido del motor.

Ⓢ Indica el cambio

4. Introduzca el tubo de la varilla indicadora de nivel de diámetro apropiado en el agujero de llenado de la varilla hasta que llegue al fondo del colector de la transmisión.
5. Conecte el tubo de succión principal al tubo de la varilla indicadora de nivel.
6. Introduzca el tapón de caucho del tubo de succión principal en el adaptador del depósito, y después introduzca el adaptador en el pico de la parte de arriba del depósito. Asegúrese de que las conexiones del tubo estén apretadas para impedir fugas.
7. Extraiga el fluido de transmisión usado bombeando varias veces la palanca del evacuador para crear un vacío. Una vez que el fluido empiece a fluir y pasar al depósito, siga operando la bomba hasta que se haya drenado todo el fluido del colector de la transmisión.
8. Quite el adaptador del depósito, eche el fluido de la transmisión usado del depósito en un recipiente adecuado y después evacúe el fluido de la forma apropiada.
9. Enjuague el depósito del evacuador, bomba, adaptador y tubos con disolvente limpio o desengrasador de motor, y deje que se sequen completamente.
10. Rellene el motor con fluido nuevo de acuerdo con la guía de mantenimiento de vehículos apropiada.

### Extracción de aceite de un diferencial



#### AVERTISSEMENT

**En ciertas aplicaciones, esto tal vez requiera el levantamiento del vehículo con un gato o plataforma elevadora. Use caballetes de seguridad apropiados para evitar lesiones graves o mortales.**

1. Opere el vehículo para calentar el diferencial a una temperatura de operación normal.  
**Precaución:** No trate de extraer fluidos a temperaturas mayores que 175° F (80° C).
2. Estacione debidamente el vehículo sobre un terreno horizontal y apague el motor. Si es necesario, levante y soporte debidamente el vehículo para poder acceder al tapón de llenado del diferencial ubicado en el cárter o tapa del diferencial.
3. Quite el tapón de llenado del diferencial.
4. Introduzca el tubo de la varilla indicadora de nivel de diámetro apropiado en el agujero de llenado hasta que llegue al fondo del cárter del diferencial.
5. Conecte el tubo de succión principal al tubo de la varilla indicadora de nivel.
6. Introduzca el tapón de caucho del tubo de succión principal en el adaptador del depósito, y después introduzca el adaptador en el pico de la parte de arriba del depósito. Asegúrese de que las conexiones del tubo estén apretadas para impedir fugas.
7. Extraiga el aceite de motor usado del diferencial bombeando varias veces la palanca del evacuador para crear un vacío. Una vez que el aceite empiece a fluir y pasar al depósito, siga operando la bomba hasta que se haya drenado todo el aceite del diferencial.
8. Quite el adaptador del depósito, eche el aceite de diferencial usado del depósito en un recipiente adecuado y después evacúe el aceite de la forma apropiada.
9. Enjuague el depósito del evacuador, bomba, adaptador y tubos con disolvente limpio o desengrasador de motor, y deje que se sequen completamente.
10. Rellene el motor con aceite nuevo de acuerdo con la guía de mantenimiento de vehículos apropiada.



#### AVERTISSEMENT

No quite nunca la tapa del radiador o tanque de expansión cuando el motor esté a la temperatura de operación. Deje que el motor se enfríe siempre antes de quitar la tapa del radiador o tanque de expansión. El sistema de enfriamiento está a presión. De no dejar enfriar el motor antes de tratar de quitar la tapa podría producir lesiones graves.

### Extracción de refrigerante de un radiador o tanque de expansión

1. Estacione debidamente el vehículo sobre un terreno horizontal y apague el motor.
2. Deje que el motor se enfríe completamente. **Precaución:** No trate de extraer fluidos a temperaturas mayores que 175° F (80° C).
3. Quite la tapa del radiador o tanque de expansión.
4. Introduzca el tubo de succión principal en el radiador o tanque de expansión hasta que llegue al fondo.
5. Introduzca el tapón de caucho del tubo de succión principal en el adaptador del depósito, y después introduzca el adaptador en el pico de la parte de arriba del depósito. Asegúrese de que las conexiones del tubo estén apretadas para impedir fugas.

6. Extraiga el refrigerante usado bombeando varias veces la palanca del evacuador para crear un vacío. Una vez que el refrigerante empiece a fluir y pasar al depósito, siga operando la bomba hasta que se haya drenado todo el refrigerante del radiador o tanque de expansión. **Nota:** Debido a las distintas capacidades de fluido del motor, si la capacidad del sistema de enfriamiento supera los 7,7 cuartos de galón/7,3 litros, tal vez sea necesario vaciar el depósito de fluido antes de reanudar el proceso de extracción.
7. Quite el adaptador del depósito, eche el refrigerante usado del depósito en un recipiente adecuado y después evacue el refrigerante de la forma apropiada.
8. Enjuague el depósito del evacuador, bomba, adaptador y tubos con disolvente limpio o desengrasador de motor, y deje que se sequen completamente.
9. Rellene el radiador o depósito de refrigerante con refrigerante nuevo de acuerdo con la guía de mantenimiento de vehículos apropiada.

### Extracción de fluido de frenos del cilindro principal

1. Estacione el vehículo sobre un terreno horizontal y apague el motor.
2. Limpie el exterior del cilindro principal y tapa del cilindro principal para impedir la entrada de suciedad en el mismo cuando se haya quitado la tapa.
3. Quite la tapa del depósito del cilindro principal.



### AVERTISSEMENT

Antes de introducir el tubo de extracción en el depósito del cilindro principal, asegúrese de que el tubo de extracción esté limpio y libre de otros tipos de fluido. De no hacer esto se produciría la contaminación del fluido de frenos en el sistema hidráulico y causar la posible falla del freno.

4. Introduzca el tapón de caucho del tubo de succión principal en el adaptador del depósito, y después introduzca el adaptador en el pico de la parte de arriba del depósito. Asegúrese de que las conexiones del tubo estén apretadas para impedir fugas.
5. Introduzca el tubo de succión principal en el cilindro principal.
6. Extraiga el fluido de frenos usado bombeando varias veces la palanca del evacuador para crear un vacío. Una vez que el fluido empiece a fluir y pasar al depósito, siga operando la bomba hasta que se haya drenado todo el fluido del cilindro principal.
7. Quite el adaptador del depósito, eche el fluido de frenos usado del depósito en un recipiente adecuado, y después deseche el fluido de manera apropiada.
8. Enjuague el depósito del evacuador, bomba, adaptador y tubos con disolvente limpio o desengrasador de motor, y deje que se sequen completamente.
9. Después de completar todas las reparaciones, rellene el sistema de frenos de acuerdo con la guía de mantenimiento de vehículos apropiada.

### Extracción del fluido de la servodirección del depósito de fluido de la servodirección

1. Estacione el vehículo sobre un terreno horizontal y apague el motor.
2. Limpie el exterior del depósito de fluido de la servodirección para impedir que entre suciedad en el depósito cuando se haya quitado la tapa.
3. Quite la tapa del depósito de fluido de la servodirección.
4. Introduzca el tapón de caucho del tubo de succión principal en el adaptador del depósito, y después introduzca el adaptador en el pico de la parte de arriba del depósito. Asegúrese de que las conexiones del tubo estén apretadas para impedir fugas.
5. Introduzca el tubo de succión principal en el depósito de fluido de la servodirección.
6. Extraiga el fluido de la servodirección usado bombeando varias veces la palanca del evacuador para crear un vacío. Una vez que el fluido empiece a fluir y pasar al depósito, siga operando la bomba hasta que se haya drenado todo el fluido del depósito de fluido de la servodirección.
7. Quite el adaptador del depósito, eche el fluido de la servodirección usado del depósito en un recipiente adecuado, y después deseche el fluido de manera apropiada.
8. Enjuague el depósito del evacuador, bomba, adaptador y tubos con disolvente limpio o desengrasador de motor, y deje que se sequen completamente.
9. Rellene el sistema de la servodirección con fluido nuevo de acuerdo con la guía de mantenimiento de vehículos apropiada.

## Garantía limitada de Lincoln Industrial

### GARANTÍA LIMITADA

Lincoln garantiza que los equipos fabricados y suministrados no tienen defectos de materiales y fabricación durante un período de un (1) año después de la fecha de compra, excluyéndoles de cualquier garantía especial, ampliada o limitada publicada por Lincoln. Si se determina que el equipo es defectuoso durante este período de garantía, será reparado o reemplazado, a discreción exclusiva de Lincoln, de forma gratuita.

Esta garantía depende de la determinación que haga un representante autorizado de Lincoln de si el equipo es defectuoso. Para repararlo o reemplazarlo, debe enviar el equipo, cargos de transporte pagados de antemano, con prueba de compra a un centro de garantía y servicio autorizado de Lincoln, dentro del período de garantía.

Esta garantía se ofrece al comprador minorista original solamente. No se aplica a equipos dañados en accidentes, sobrecargas, abuso, uso indebido, negligencia, instalación defectuosa o material abrasivo o corrosivo, o a equipos reparados o alterados por personas que no estén autorizadas por Lincoln para reparar o alterar el equipo. Esta garantía se aplica solamente a equipos instalados, operados y mantenidos de forma estricta según las especificaciones y recomendaciones escritas proporcionadas por Lincoln o su personal autorizado.

ESTA GARANTÍA ES EXCLUSIVA Y EN LUGAR DE CUALQUIER OTRA GARANTÍA, EXPLÍCITA O IMPLÍCITA, INCLUIDA LA GARANTÍA DE COMERCIALIZACIÓN O IDONEIDAD PARA UN CIERTO FIN PERO SIN LIMITARSE A LA MISMA.

En ningún caso debe ser Lincoln responsable en caso de daños emergentes o concomitantes. La responsabilidad de Lincoln en cualquier reclamación para pérdidas o daños que surjan de la venta, reventa o empleo de equipos que suministra no debe en ningún caso exceder el precio de compra. Es posible que algunas jurisdicciones no permiten la exclusión o limitación de daños emergentes o concomitantes, de modo que es posible que la limitación o la exclusión anterior no se aplique en su caso.

Esta garantía le da derechos legales específicos.

También puede tener otros derechos que varían por jurisdicción. Para clientes que no estén ubicados en el Hemisferio Occidental o en el Lejano Oriente: póngase en contacto con Lincoln GmbH & Co. KG, Walldorf, Alemania, para obtener información sobre sus derechos de garantía.

Garantía limitadas especiales de Lincoln Industrial

### GARANTÍA ESPECIAL LIMITADA DE 2 AÑOS

Inyectores individuales 85772, 85782 e inyectores de repuesto 85771, 85781 de la serie SL-V Lincoln garantiza que la serie de inyectores SL-V no tiene defectos de material y fabricación durante dos (2) años después de la fecha de compra. Si Lincoln determina, a su exclusiva discreción, que un modelo de inyector (individual o de repuesto) es defectuoso durante este período de garantía, será reparado o reemplazado, a discreción de Lincoln, de forma gratuita.

### GARANTÍA ESPECIAL LIMITADA DE 5 AÑOS

Bombas de las series 20, 25, 40 sin accesorios, carretes de servicio y pesado y de la serie 87000 sin accesorios Lincoln garantiza que las bombas de las series 20, 25, 40 sin accesorios y los carretes de servicio pesado y de la serie 87000 (87300, 87500, 87700) sin accesorios no tienen defectos de material y fabricación durante cinco (5) años después de la fecha de compra. Si Lincoln determina, a su exclusiva discreción, que el equipo es defectuoso durante el primer año del período de garantía, será reparado o reemplazado, a discreción de Lincoln, de forma gratuita. En los años segundo (2) y tercero (3), la garantía de este equipo está limitada a la reparación y Lincoln pagará solamente por las piezas y la mano de obra. En los años cuarto (4) y quinto (5), la garantía de este equipo se limita a la reparación y Lincoln pagará por las piezas solamente.

### Información de contacto de Lincoln Industrial

Para localizar al centro de servicio de Lincoln Industrial más cercano, llame a los números siguientes, o también puede usar nuestro sitio web

Servicio al cliente 314-679-4200  
Sitio web [lincolnindustrial.com](http://lincolnindustrial.com)

Américas:  
One Lincoln Way  
St. Louis, MO 63120-1578  
EE.UU.  
Teléfono +1.314.679.4200  
Fax +1.800.424.5359

Europe /Africa/Middle East  
Lincoln GmbH  
Heinrich-Hertz-Str. 2-8  
69190 Walldorf - Germany  
Phone/Fax +49.6227.33-0/-259  
[www.lincolnindustrial.de](http://www.lincolnindustrial.de)

Asia/Pacífico:  
25 Int'l Business Park  
#01-65 German Centre  
Singapur 609916  
Teléfono +65.562.7960  
Fax +65.562.9967

© Copyright Lincoln  
Industrial Corp. 2009  
Impreso en Taiwán  
Sitio web:  
[www.mityvac.com](http://www.mityvac.com)